



повний курс підготовки до школи

МОВЛЕННЄВЕ СПІЛКУВАННЯ

методика інтенсивного розвитку дітей

4-6 років

робочий зошит з розвитку мовлення

Цей зошит належить:



[и]

[и]

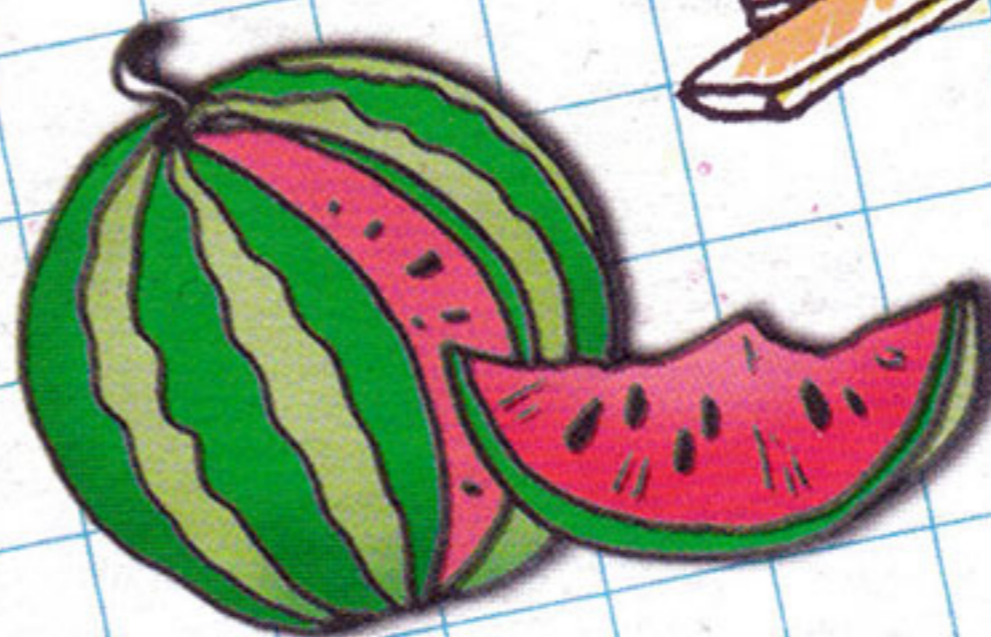

РЕКОМЕНДОВАНО

для дітей старшого дошкільного віку згідно з навчальними програмами, затвердженими

МІНІСТЕРСТВОМ ОСВІТИ І НАУКИ УКРАЇНИ

ШКОЛА
ВИДАВНИЧИЙ ДІМ

базовий
рівень

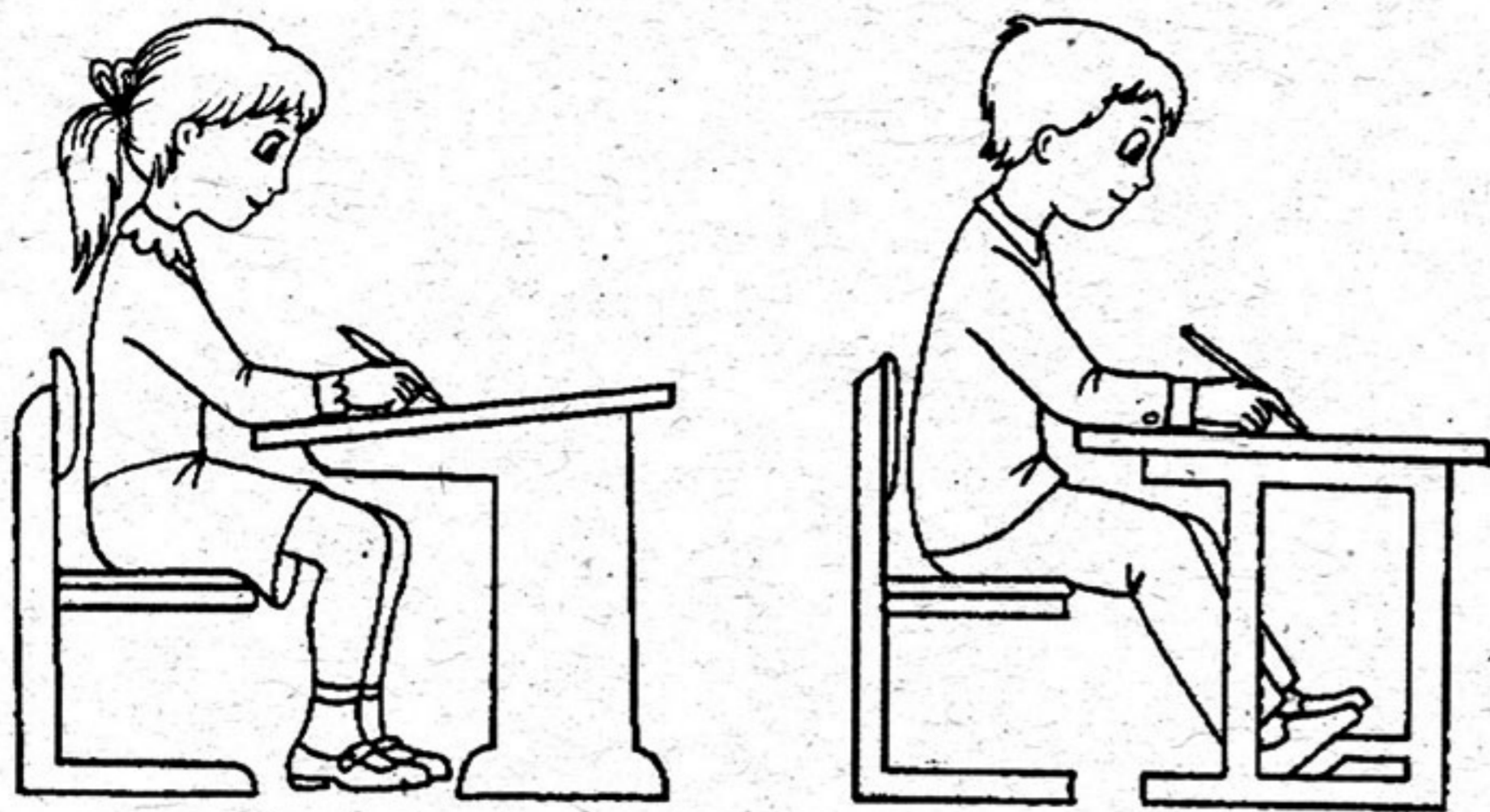

Так правильно сидіти. Спина рівна, лікті лежать на столі, ноги стоять на підлозі або на підставці.

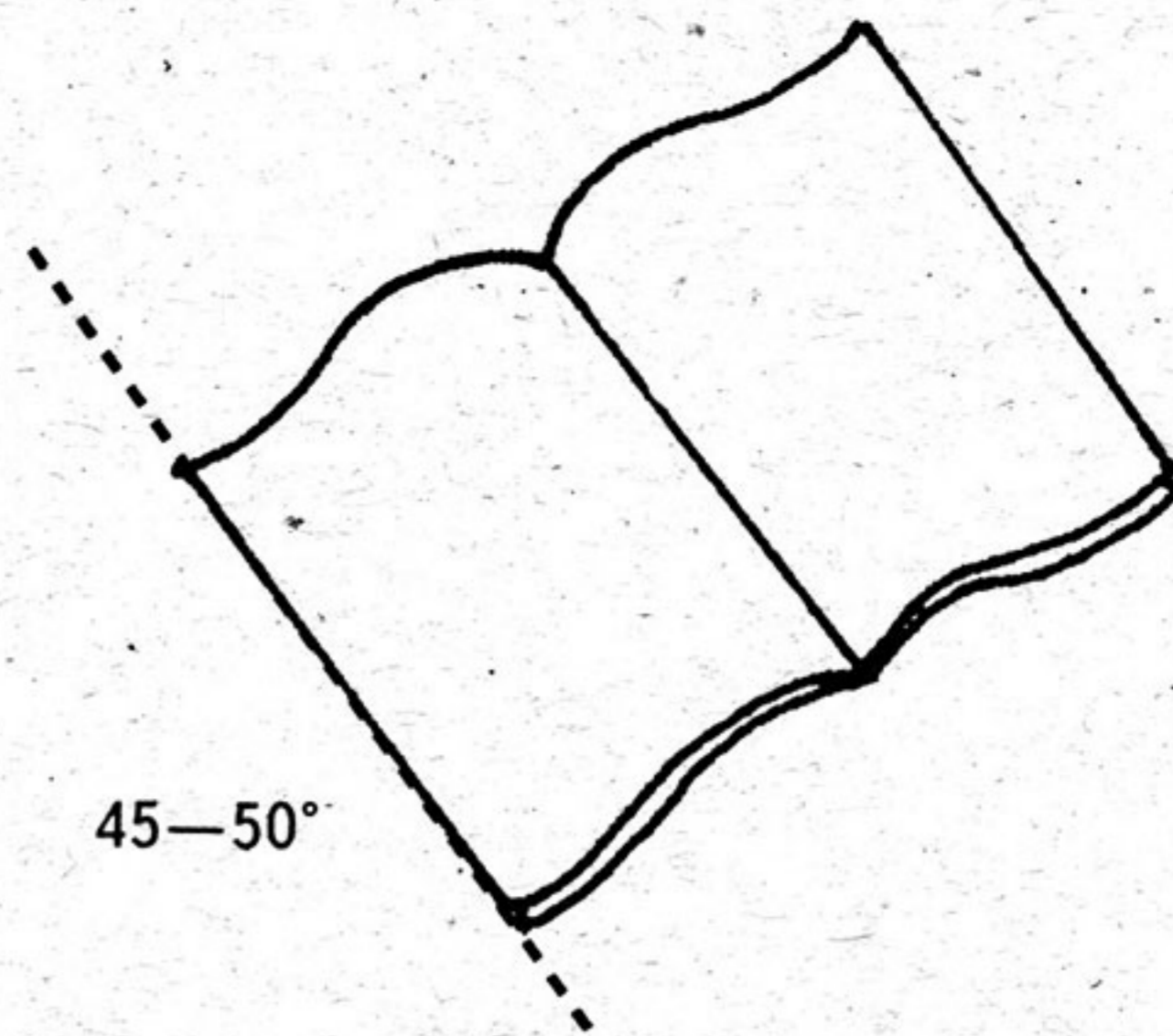

Так має лежати зошит. Нижній кут сторінки, на якій пише дитина, повинен бути навпроти середини грудей.

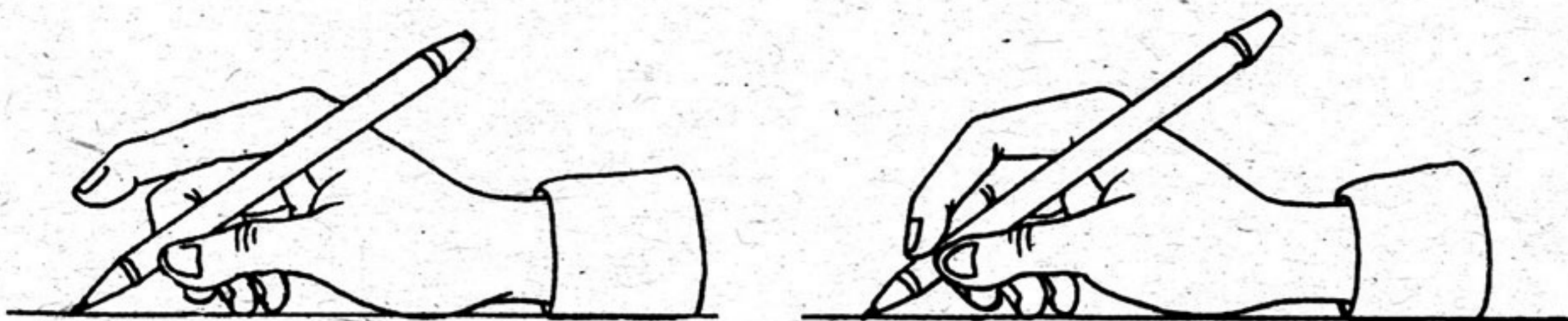

Так правильно тримати ручку.

Працюючи із цим зошитом, дитина зможе:

- збільшити та розвинути словниковий запас
- навчитися розрізнявати мовні й немовні звуки
- навчитися розрізнявати основні типи слів (слово — назва предмета, слово — назва ознаки, слово — назва дії)
- навчитися давати характеристику звукам (голосний — приголосний, приголосний твердий — приголосний м'який)
- проводити звуковий аналіз слів за допомогою умовних позначок та усно, будувати звукові схеми слів
- виділяти послідовність слів у реченні, будувати схеми речень, складати речення за схемою
- поділяти слова на склади, визначати наголос у слові та виділяти наголошений склад, звук

Шановні батьки, вихователі, педагоги!



Пропонований робочий зошит із грамоти укладено за чинною програмою виховання дітей дошкільного віку (розділ «Мовленнєве спілкування») і призначено для дітей старшого дошкільного віку. Зошит має на меті допомогти дорослим сформувати у малюка певні знання про звук, слово, речення, склад, наголос. Займаючись за ним, діти оволодівають навичками проведення звукового аналізу слів, будови речень за схемою та за допомогою умовних позначок, поділу слова на склади тощо.

Зміст пропонованих завдань тісно пов'язаний із повсякденною діяльністю малюків. До деяких типових завдань наведено приклади їх виконання. Окрема група завдань спрямована на підготовку руки дитини до письма, на розвиток логічного мислення, уваги та пам'яті. Добірка віршиків, чистомовок та творів усної народної творчості допоможе дітям краще засвоїти матеріал, поповнити словник, розвинути мовлення. Спеціально розроблений довідковий матеріал стане в нагоді дорослим (батькам, вихователям) для більш успішного та правильного проведення занять з дітьми. Деякі завдання, вміщені в зошиті (на розфарбовування, штрихування), потребують від малюка чимало часу, акуратності, тому їх слід виконувати вдома.

Матеріал у зошиті викладено у певній системі й послідовності. Тому працювати з ним треба поступово — сторінка за сторінкою. Окремі теми поетапно повторюються, ускладнюються та варіюються у цікавих для дітей завданнях, що дозволяє глибше й успішніше засвоїти матеріал.

Пояснюючи завдання, обов'язково пересвідчитесь, чи малюк усе зрозумів правильно. Під час розфарбовування малюнків стежте, щоб дитина працювала охайно, не виходячи за контури. *Обов'язково спробуйте пофантазувати — запропонуйте дитині нові завдання на основі поданих у зошиті.* Заняття можна проводити як індивідуально, так і з групою дітей. Пам'ятайте, що для здобуття початкових навичок звукового аналізу не страшно, якщо малюк ще не вимовляє чітко деякі звуки. Досить того, що він їх чує.

Стежте за тим, щоб дитина не перевтомлювалась. Із появою ознак стомлення, неувважності — припиняйте заняття або робіть перерву. Краще працювати частіше, але не більше, ніж 20—25 хвилин поспіль.

Навчання завжди пов'язане з помилками. Виправляйте їх спокійно, доброзичливо, щоб не завдати дитині психологічної травми. Неодмінно закінчуйте заняття на позитивних емоціях. Не забувайте хвалити малюка, відзначаєте найменші його успіхи й досягнення.

За умови регулярності занять ви обов'язково помітите результат: дитина оволодіє комплексом необхідних знань та навичок, поліпшиться уважність, здатність засвоювати й аналізувати інформацію, збільшиться обсяг і стійкість пам'яті. Разом із вами ваш малюк зробить ще один крок уперед у своєму розвитку — крок до школи.

Бажаємо успіхів!

ДОВІДКОВИЙ МАТЕРІАЛ (СТОРІНКИ ДЛЯ ДОРΟΣЛИХ)

Для успішного проведення занять з навчання дітей старшого дошкільного віку грамоти ми визначили мінімум потрібних вихователям та батькам знань, який наводимо нижче.

1. Звуки. Звуковий аналіз слів.

Для розмови ми використовуємо слова, які складаються зі звуків. На письмі звуки позначаються буквами. Отже, *букви ми пишемо та бачимо, а звуки промовляємо та чуємо.*

Звуки бувають *голосні* (їх можна голосно вимовити, довго протягти, і при цьому звук не зустрічає перешкод у вигляді зубів, губ, язика) та *приголосні* (при вимові яких видихуване повітря зустрічає перешкоду — йому заважають або губи, або зуби, або язик).

Голосних звуків в українській мові шість: а, о, у, е, и, і. На письмі вони позначаються буквами: **а, о, у, е, и, і, я, ю, є, ї.** Букви **я, ю, є, ї** — особливі. Три букви (**я, ю, є**) в деяких випадках можуть позначати два звуки: **я = й + а; ю = й + у; є = й + е** (але можуть позначати й один звук), буква **ї завжди** позначає два звуки: **ї = й + і.** *Програмою для дітей 5-річного віку вивчення таких особливостей букв я, ю, є, ї не передбачено!*

Приголосні звуки поділяються на *тверді* (вони звучать твердо) та *м'які* (вони звучать м'яко). Приголосні будуть м'якими, якщо після них ідуть я, ю, є, і, ь. В усіх інших випадках приголосні будуть твердими.

Винятки:

й — завжди м'який звук



ч, ш — завжди тверді звуки

ь (м'який знак) — не є звуком, він лише позначає м'якість попередніх приголосних

щ — завжди позначає два звуки (ш + ч)

Сполучення **дж, дз** позначають один звук.

Графічно (на звуковій схемі слова) звуки позначаються так :

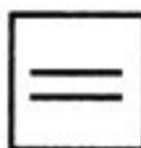
Голосний , приголосний твердий , приголосний м'який .

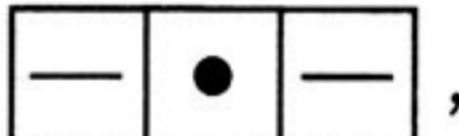
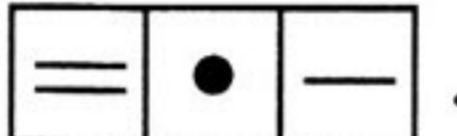
Наприклад: ДИМ , ДІМ .

2. Склади. Поділ слова на склади.

Слова поділяються на *склади*. В словах їх може бути один, два, три, чотири і більше. Відповідно й слова бувають *короткими* й *довгими*.

У слові стільки складів, скільки у ньому голосних звуків. Щоб визначити, скільки складів у слові, треба піднести кулачок до підборіддя — скільки разів підборіддя натисне на кулачок при вимові слова, стільки й складів у ньому. Графічно (на складовій схемі слова) склади позначаються невеличкою дужкою.

Наприклад: МИЛО , НІС .

Поділяти слова на склади можна відбиванням, махом руки, плеском долонь і т. ін.

3. Наголос. Наголошений звук і склад.

У кожному слові один голосний звук завжди вимовляється голосніше і сильніше (виділяється голосом). Такий звук називається *наголошеним* (на нього падає наголос). Відповідно склад, у якому «розташований» цей звук, називають *наголошеним складом*. Щоб визначити наголошений склад, треба вимовити якесь слово виразно, із запитальною інтонацією.

Наприклад: Коля?, Люда?

Графічно (на складових і звукових схемах слів) наголос позначають маленькою похилою рисочкою:

Наприклад: РОСА , МАЛЮНОК .

4. Речення. Схеми речень.

Слова в мовному потоці поєднуються в речення. Якщо окреме слово лише щось називає, то *в реченні про когось або про щось повідомляється*.

У реченні може бути різна кількість слів, які вимовляються послідовно, одне за одним.

Графічно (на схемі) речення позначаються так:

- ┌ перше слово в реченні,
- кожне наступне слово.

У кінці схеми ставиться крапка, знак оклику чи питання.

Наприклад: Дівчинка малює метелика. ┌ — — — . Хлопчик спить. ┌ — — .

5. Додаткова інформація.

На заняттях із грамоти доцільно використовувати різноманітні чистомовки і скоромовки для розвитку у дитини артикуляційного апарату, інтонаційної виразності, вироблення правильної дикції. Запропонуйте малюкові різні варіанти вимови (тихо, голосно, повільно, швидко, весело, сумно, радісно, по складах, проспівати та інше). Пропонуємо вам деякі зразки скоромовок та чистомовок.

Скоромовки

- Перчив, перчив — доки не переперчив.
- Мама мила Милу милом,
Мила митися не вмiла,
Мила мило з рук не змила.
- Ходить квочка коло кілочка,
водить діточок коло квіточок.
- Орел на горі, перо на орлі.
- Шишки на сосні, шашки на столі.
- Лелеко, лелеко, ти летиш далеко.
- У Слави і Сави в сітях сом з вусами.
- На дворі трава, на траві дрова.
- Пес Полкан попав в капкан.

Чистомовки

- Со-со-со — покотилось колесо,
Са-са-са — залетіла в дім оса,
Су-су-су — дід Степан несе косу.
- Зу-зу-зу — намалюю я козу,
Зи-зи-зи — гострі роги у кози,
За-за-за — молоко дає коза.
- Но-но-но — світить сонце у вікно,
На-на-на — на дворі уже весна,
Ні-ні-ні — дуже раді ми весні.
- Ко-ко-ко — п'є Іванна молоко,
Ку-ку-ку — сидить ворон на суку,
Ка-ка-ка — ворон бачить гусака.
- Жа-жа-жа — у траві знайшли вужа,
Жу-жу-жу — дали молока вужу,
Жи-жи-жи — а тепер у ліс біжи.
- Да-да-да — з хмарок капає вода,
Ду-ду-ду — парасольку я знайду,
Ди-ди-ди — не злякаюсь я води.
- Ча-ча-ча — мама принесла м'яча,
Чу-чу-чу — дуже я зрадив м'ячу,
Ач-ач-ач — я піду погратись в м'яч.
- Ба-ба-ба — у Іванка є труба,
Бі-бі-бі — Катя грає на трубі,
Бу-бу-бу — теж куплю собі трубу.

Увага! Інформація, подана в рамочках з позначкою



, не призначена для дослівного запам'ятовування дітьми.

Мова рідна, мова барвиста...



ЗАНЯТТЯ 1



Країна, в якій ти живеш, називається *Україна*. Народ, який мешкає в Україні, називається *українським народом*. Український народ розмовляє *українською мовою*. Це наша рідна мова, вона гарна й співуча. Українці її дуже люблять і пишються нею.



Вивчи вірш напам'ять.

Любїть Україну
У снї й наяву,
Вишневу свою Україну,
Красу її вїчно живу і нову
І мову її солов'їну.

В. Сосюра



Хто зображений на малюнках? Розфарбуй вбрання дівчинки та хлопчика. Дай їм імена.



Послухай вірш про нашу рідну мову.

Яка чудова,
Свіжа і багата
Українська мова,
Мова мами й тата!

Мова мами й тата,
Діда і бабусі,
Знаю її добре,
Ще краще навчуся.

Р. Завадович

Як поет називає українську мову?
Чи хочеш ти краще знати українську мову?



Український народ здавна має свої традиції, звичаї, символи та обереги. Назви та запам'ятай національні обереги та символи українського народу.

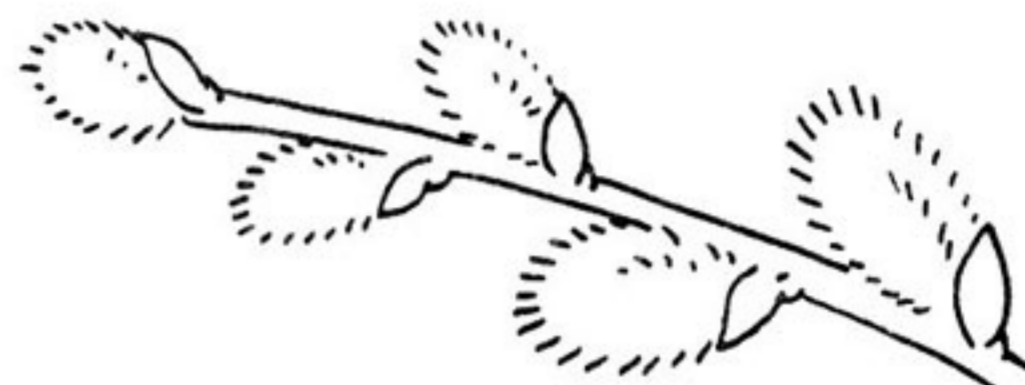
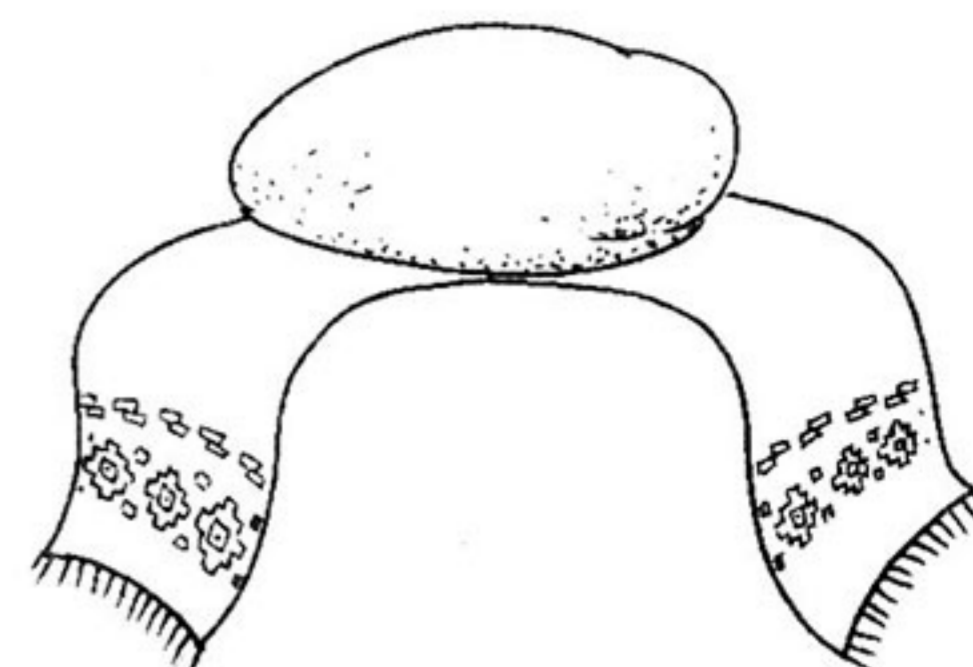
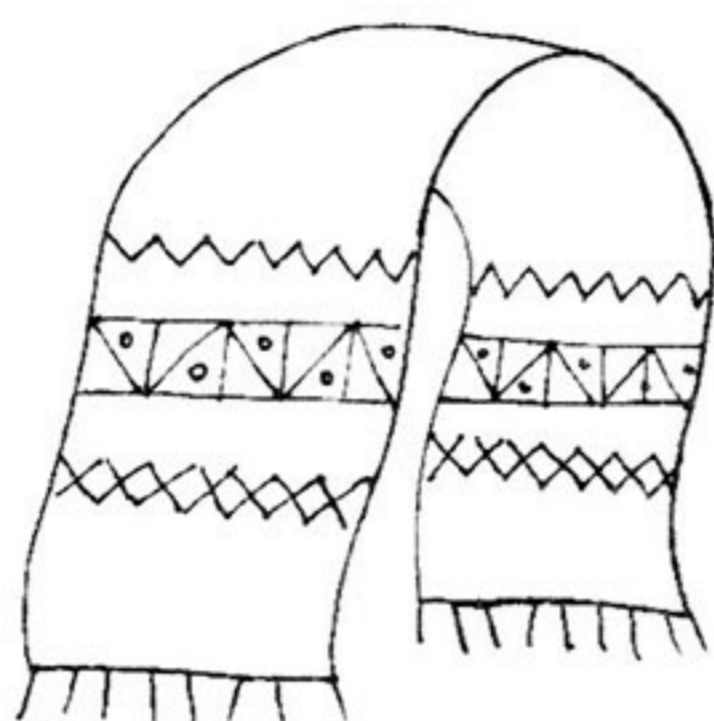

Сюжети з яких народних казок ти впізнав на цих малюнках? («Журавель і лисиця», «Колобок», «Курочка ряба», «Три ведмеді».)



Звук. Слово. Звуки мовні і немовні



ЗАНЯТТЯ 2



Розглянь малюнки. Яких тварин на них зображено? Спробуй сказати, як вони «розмовляють»?

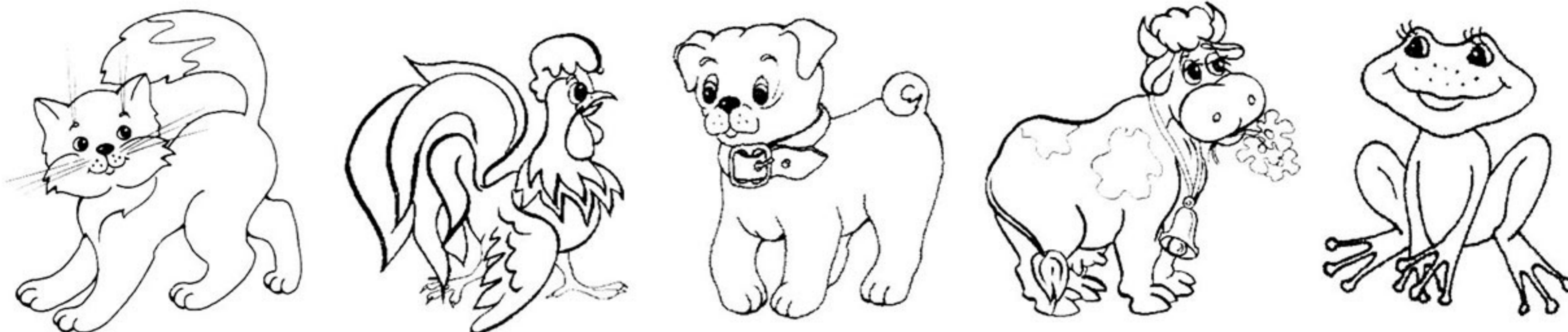

Зараз ти промовляв словосполучення, які складаються зі звуків. У цьому твоїми помічниками були *язик, зуби та губи*.



Як ти вважаєш, які звуки чи звукосполучення вимовляє людина в наведених нижче ситуаціях? (**А-а-а.**)



Звуки бувають *мовні* і *немовні*.

Свист вітру, гуркіт машин, голоси звірів — це звуки *немовні*.
А *мовить* тільки людина.



Назві те, що зображено на малюнках.

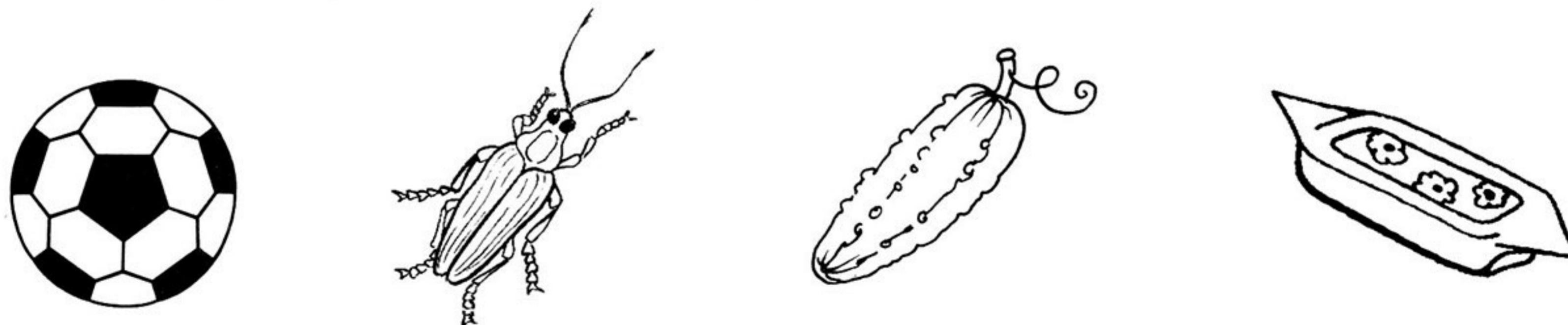

Зараз ти промовляв *слова*. Слова *звучать*, вони складаються зі *звуків*. Кожне слово обов'язково щось означає.

А як ти вважаєш, чи мають зміст такі, наприклад, звукосполучення:
[РА], [ЛО], [КУ]?



Слово має значення, зміст, а самі по собі звуки (чи звукосполучення) нічого не означають (не мають змісту). Звуки ми чуємо і промовляємо.



Розглянь малюнки предметів. Зафарбуй червоним олівцем кружечки біля тих предметів, назва яких починається з однакових звуків.

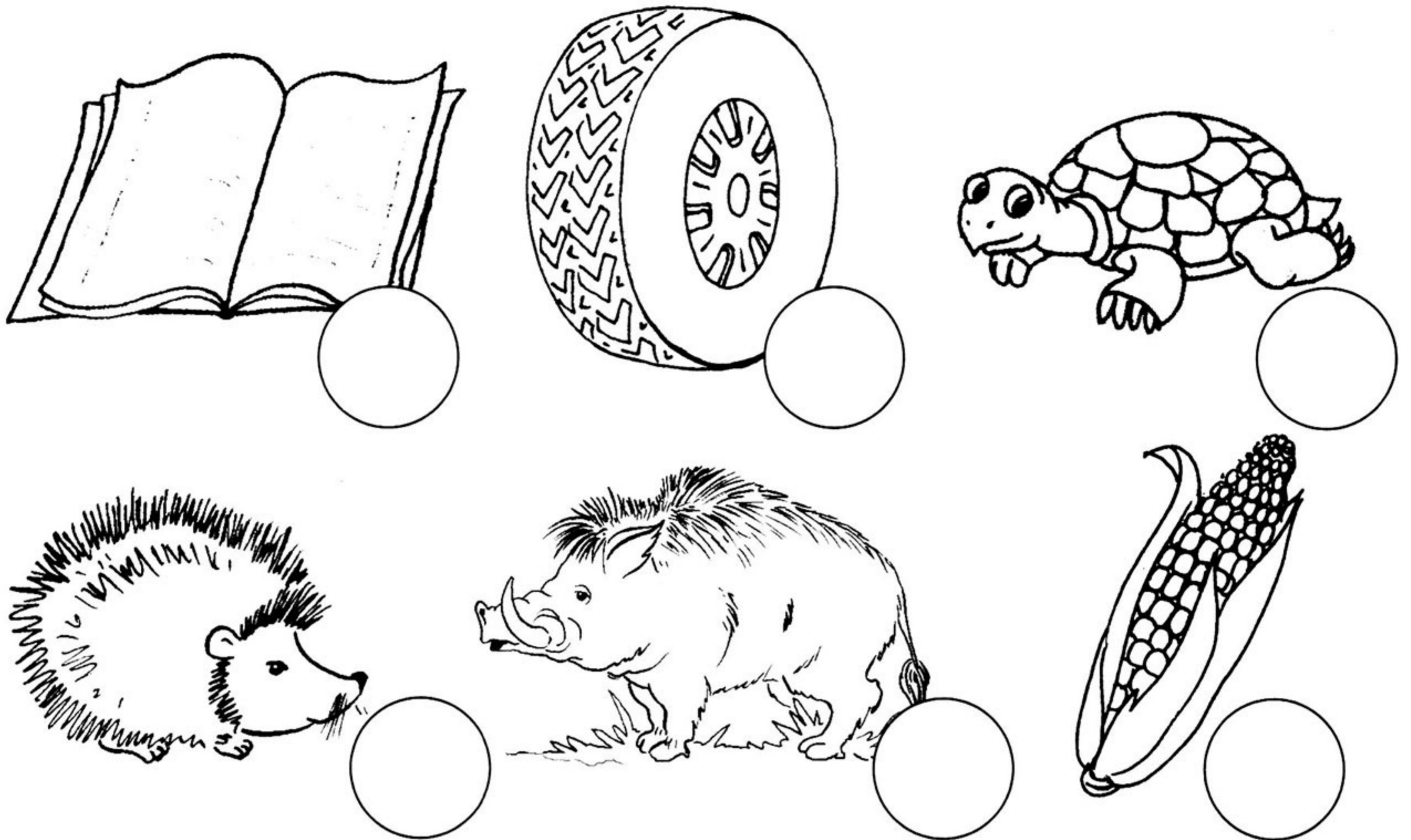

Назви овочі та фрукти, що зображені на малюнках. Зафарбуй зеленим олівцем кружечки біля тих, назва яких закінчується однаковим звуком. Заштрихуй за зразком буряк.

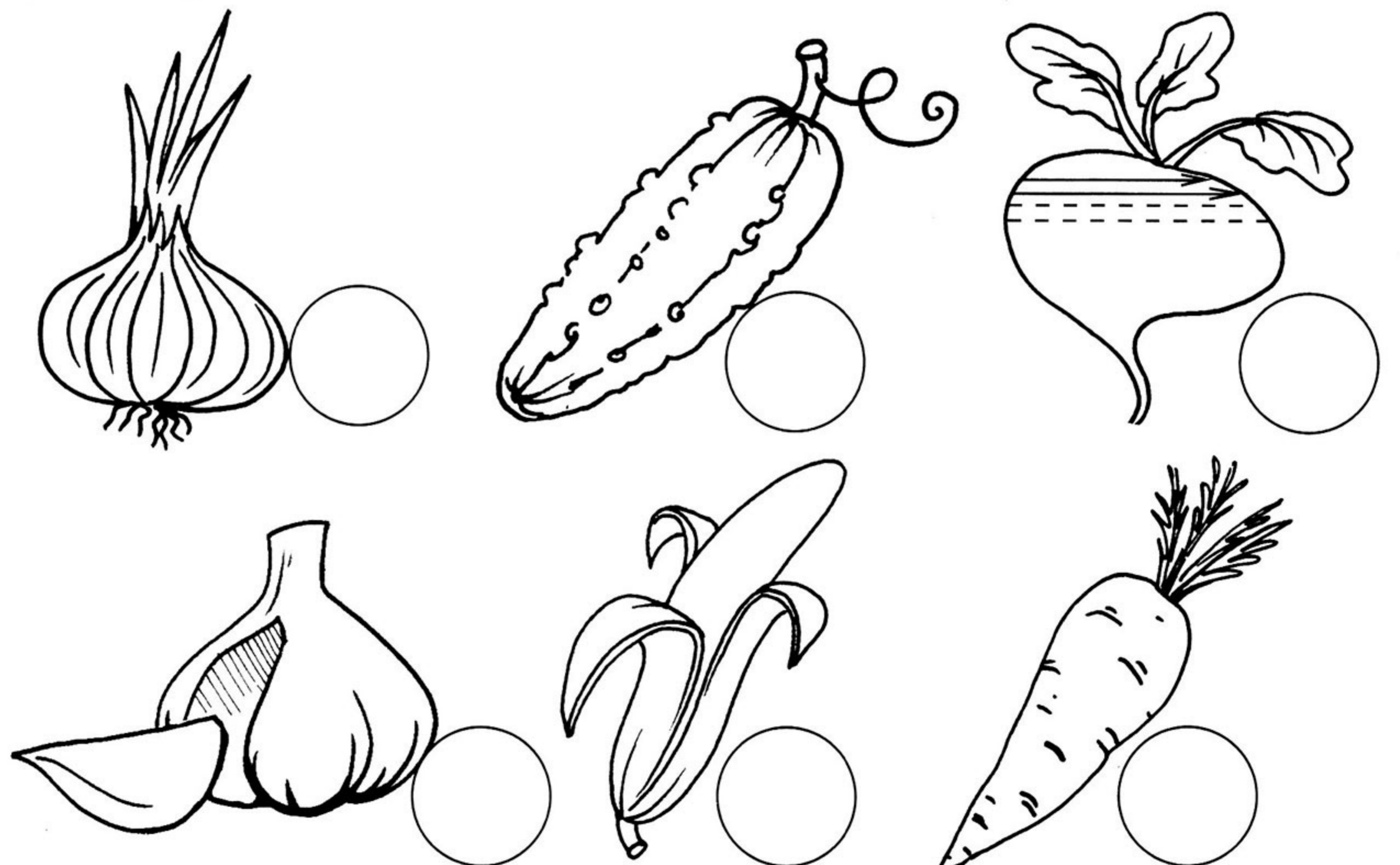

Звук. Слово



Розглянь малюнки. Назви предмети, що зображені на них. Вкажи позначкою «✓» предмети, в назвах яких є звуки [Р], [Л], [Ж]:

[Р]

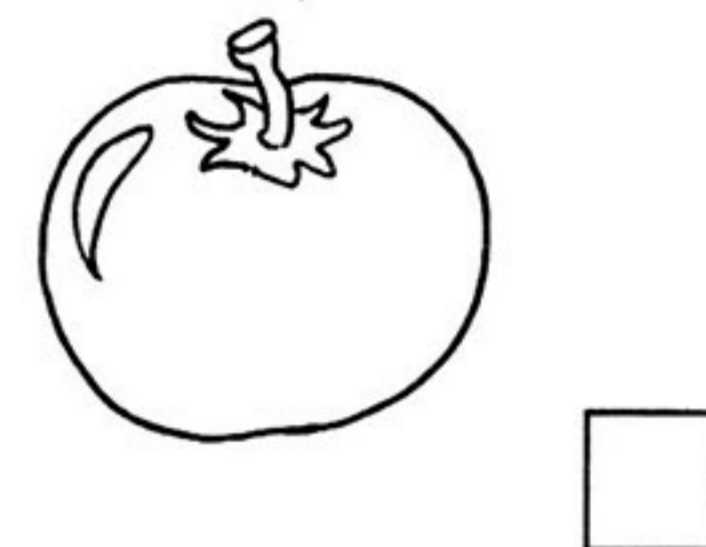
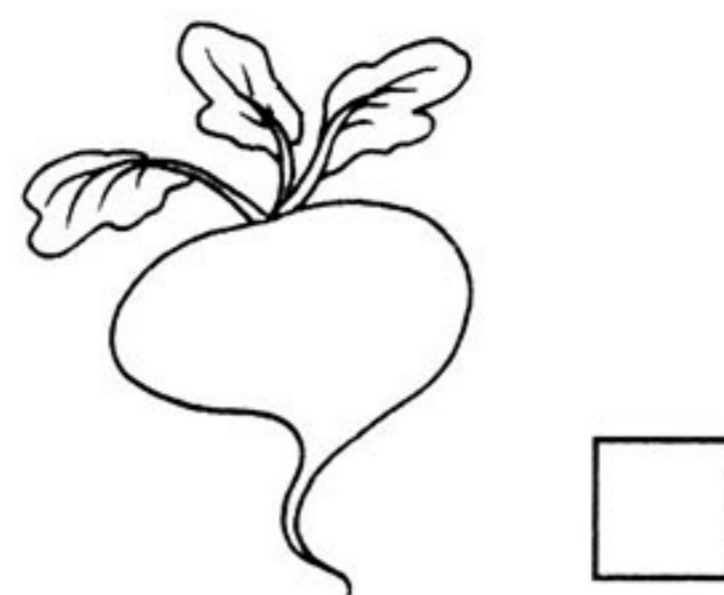
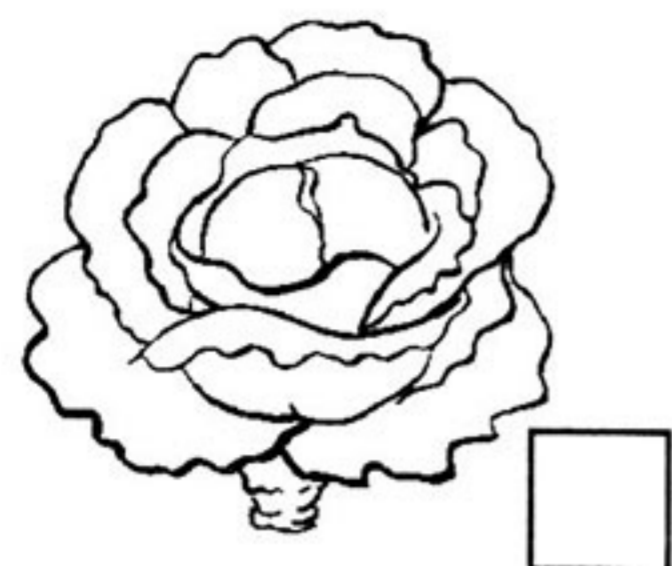

[Л]

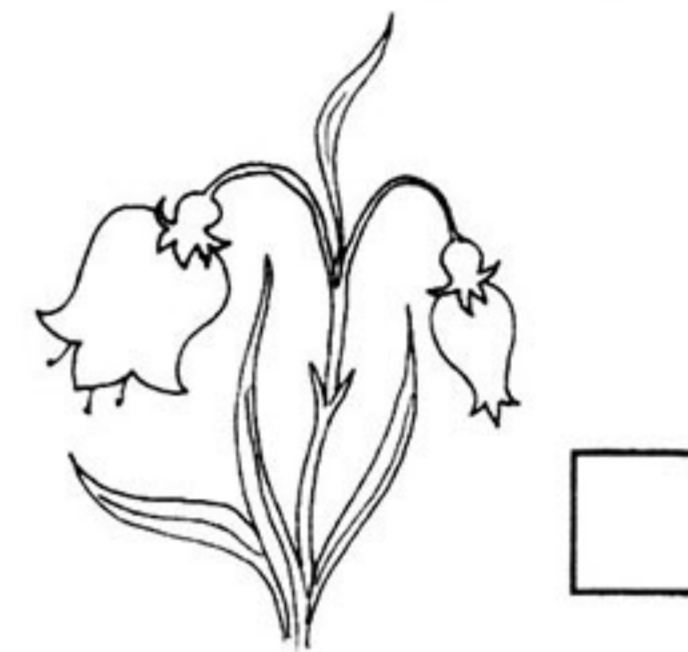
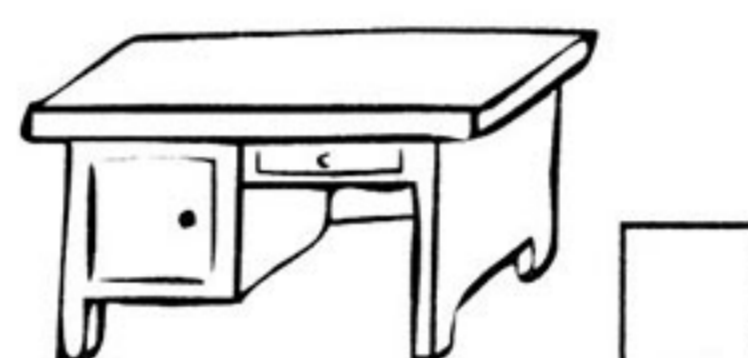

[Ж]

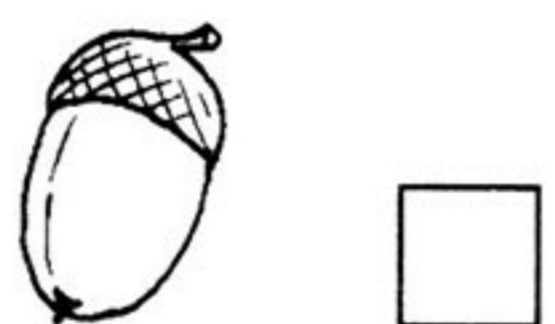

Що зображено на малюнках? Назви однаковий звук у цих словах.



Назви предмети, зображені на малюнках. Визнач, у якому місці слова знаходиться звук [А]: на початку, у середині чи в кінці.

У рамці біля кожного малюнка зафарбуй за зразком відповідно перший, середній чи останній квадратик.

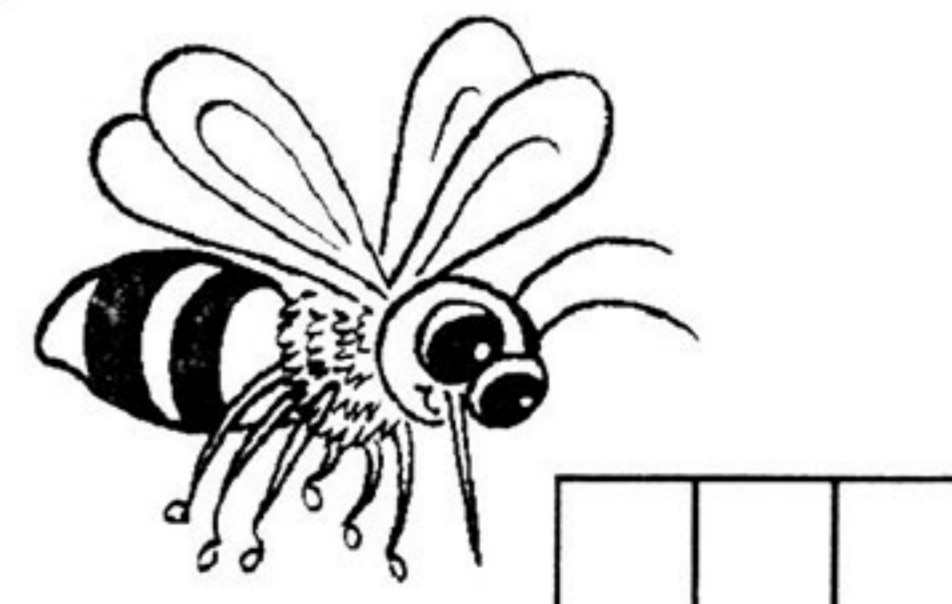
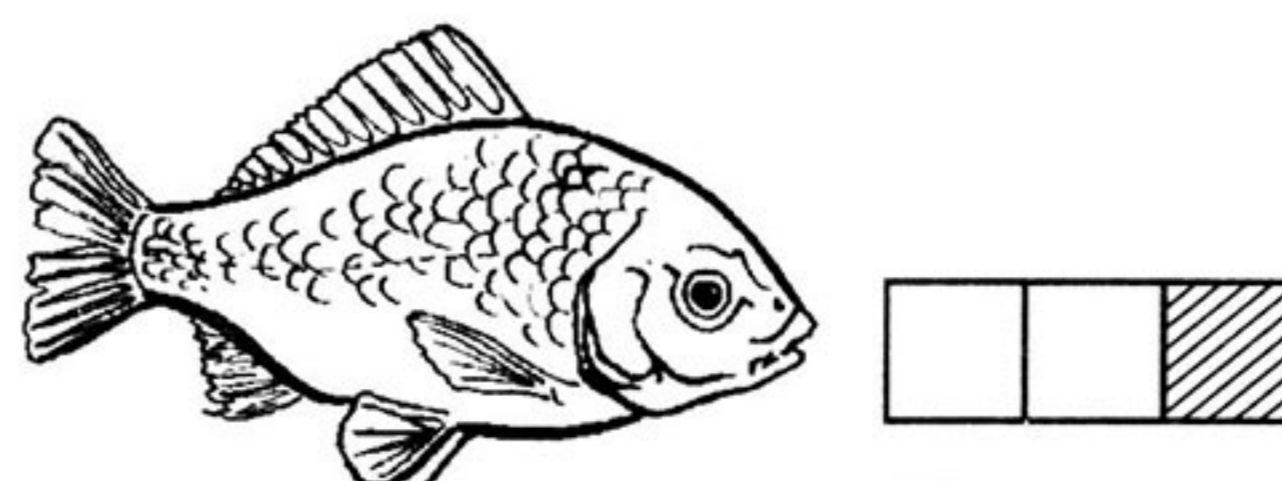
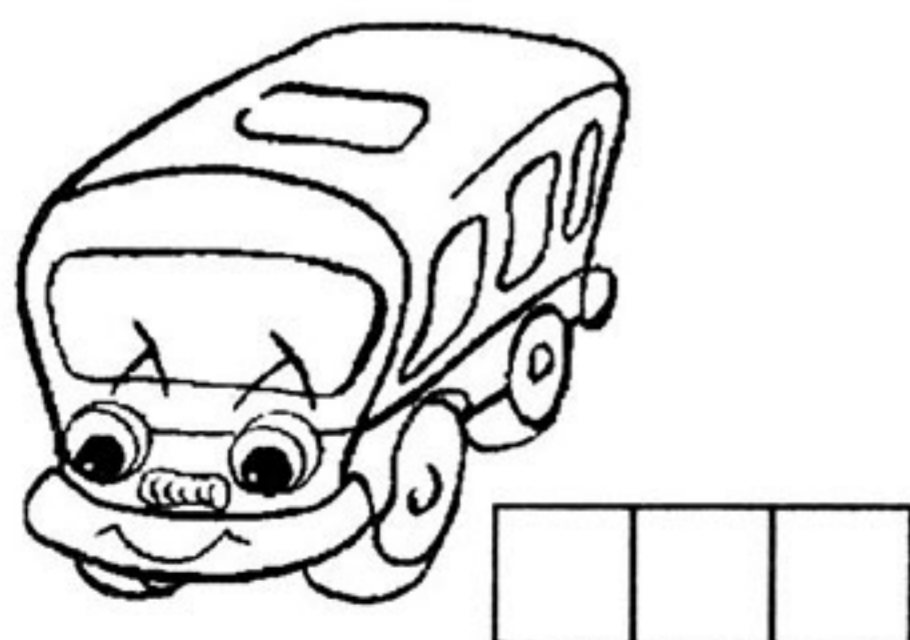



Розглянь малюнки. Вимов назви зображених предметів. Поруч із кожним малюнком у рамці намалюй стільки крапок, скільки звуків ти чуєш у слові.

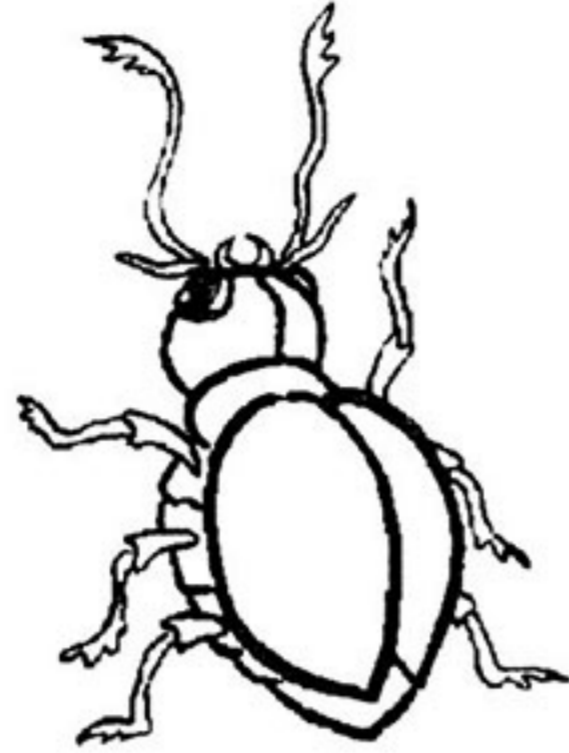
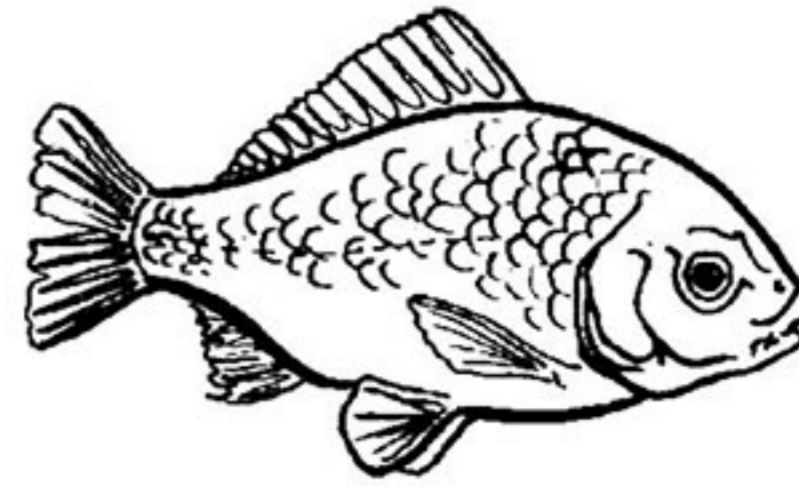

«Звези» за зразком до магазину іграшок тільки ті іграшки, у назвах яких є звук [Б]. Заштрихуй за зразком м'яч та літак.

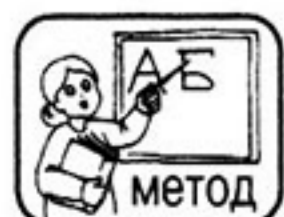
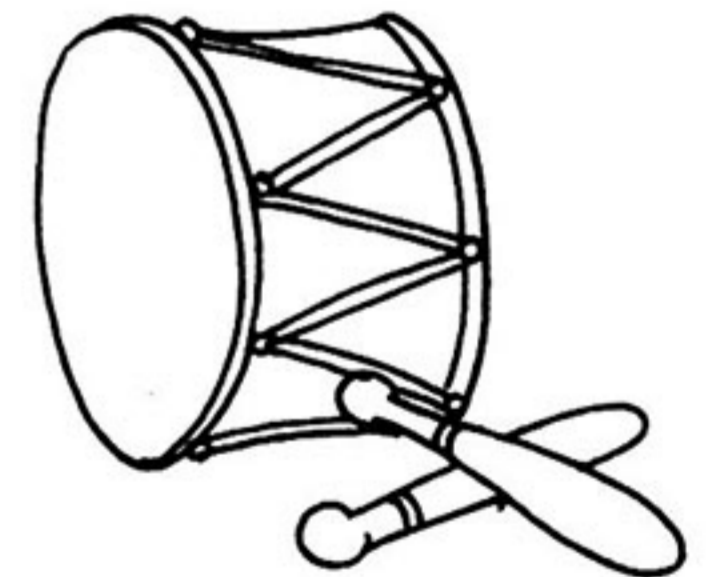
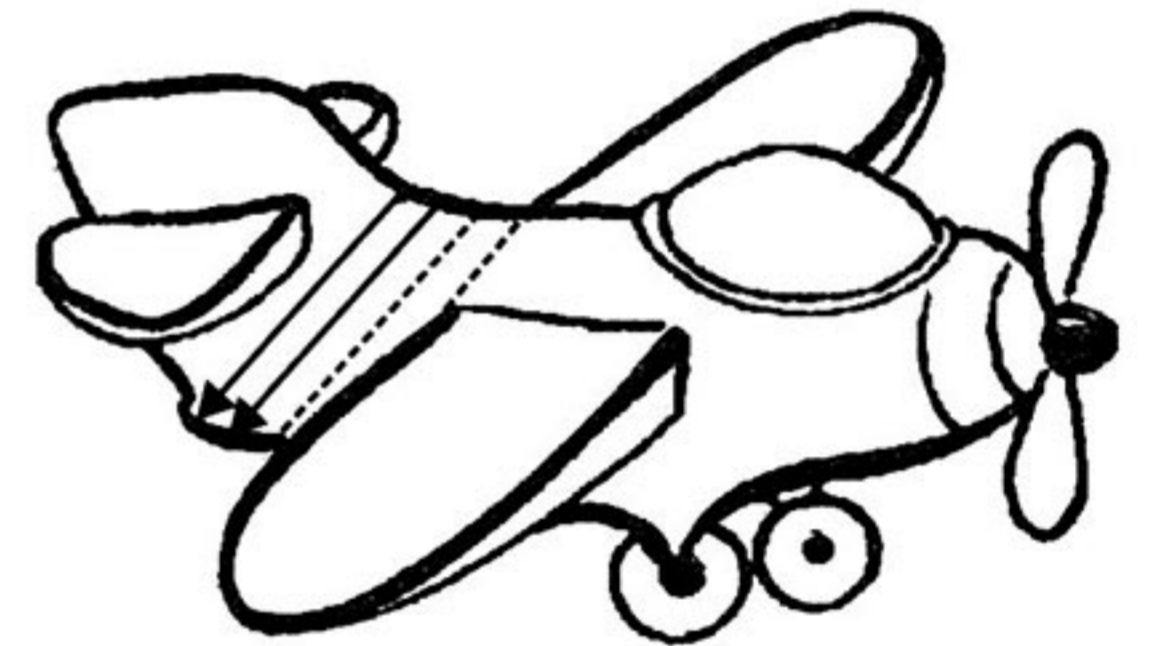
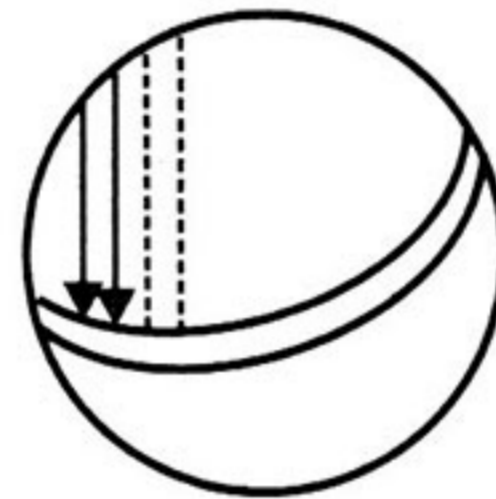

Щоб дитина швидко навчилась, розпізнаючи певний звук, рахувати кількість звуків у слові, навчіть дитину чітко промовляти слова, інтонаційно виділяючи кожний звук.

Наприклад, «Ж — У — К». При цьому промовляйте звук, а не алфавітну назву букви. Наприклад, треба промовляти [Ж], а не [ЖЕ], [К], а не [КА].

**Слово. Слово — назва предмета.
Слово — назва дії**



ЗАНЯТТЯ 4



Назві предмети, зображені на малюнку. Обведи зеленим олівцем малюнки, на яких зображено неживі предмети, а синім — із зображенням живих істот. Постав запитання до кожного із них — «Хто це?» або «Що це?».

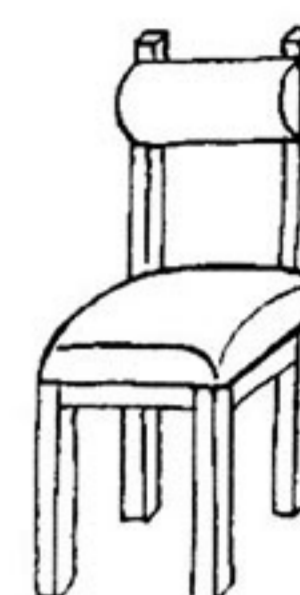
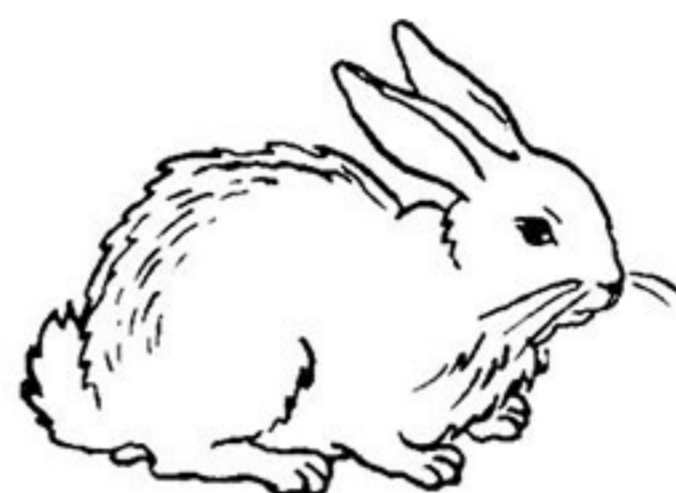
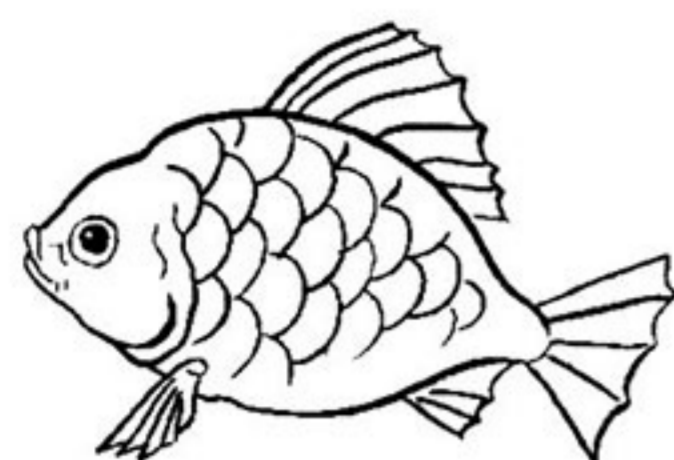

Ти назвав *слова* — *назви предметів*. Подивись навкруги і назві слова, які означають назву предметів, що ти бачиш. Які з предметів живі, а які неживі?



До слів, які означають назву живого предмета, ставиться запитання «Хто це?», а до слів — назв неживих предметів — ставиться запитання «Що це?».



Дай відповіді на запитання:

- Що робить хлопчик?
- Що робить дівчинка?



Ти назвав *слова* — *назви дій*.



Слова «малює», «співає», «бігає» та подібні до них означають *назви дії*. До них можна поставити запитання «Що робить?»



Роздивись малюнки. Розфарбуй жовтим кольором кружечки біля малюнків, де зображено тільки предмети, а червоним — де зображено дію.

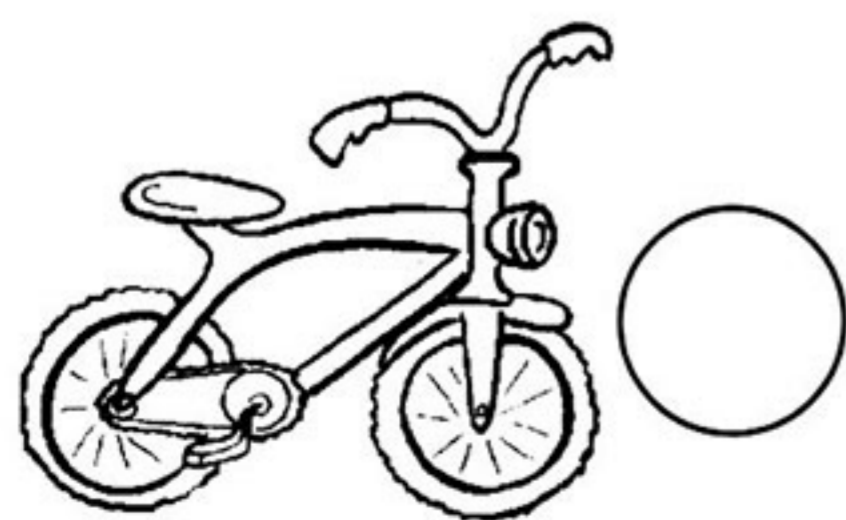



Уважно послухай віршик і назви слова — назви дій.

Єва малює, Єва співає,
Єва танцює і вишиває.
Страви готує, брата годує,
Підлогу миє — все Єва вміє.

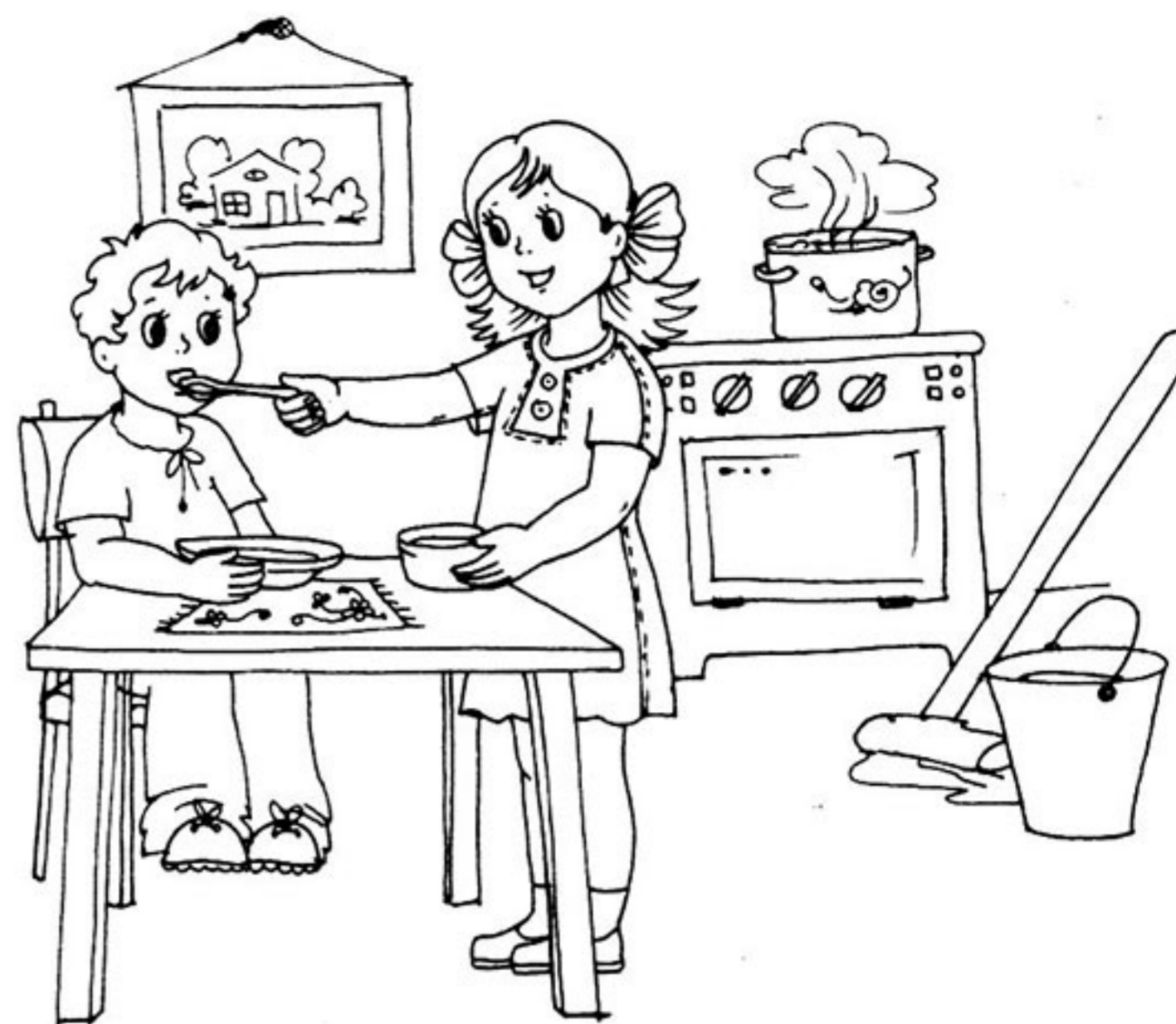

Склади розповідь за малюнком. Тобі у пригоді стануть такі запитання:

- Кого ти бачиш?
- Що ти бачиш?
- Що робить дівчинка (хлопчик, мама, тато, пташка, метелик)?



Звук. Слово



ЗАНЯТТЯ 5



Назві предмети, зображені на малюнках. Визнач, у якому місці слова знаходиться звук [І]: на початку, в середині чи в кінці. У рамці під кожним малюнком зафарбуй, відповідно, перший, середній чи останній квадратик.

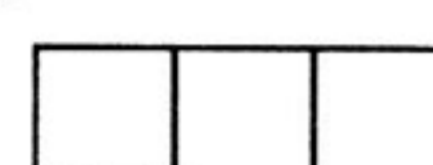
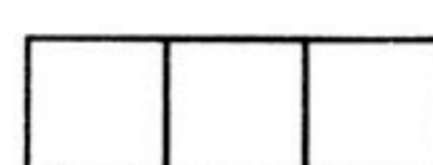
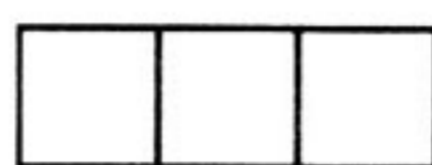
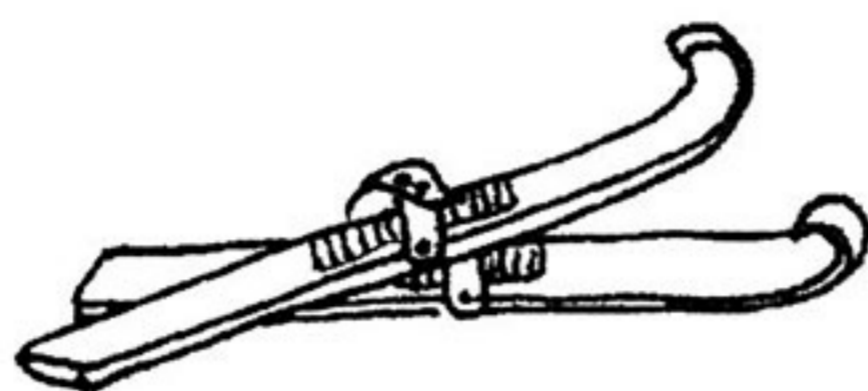
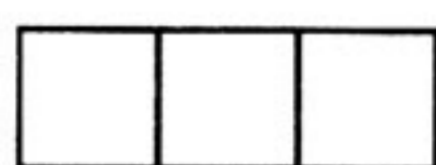
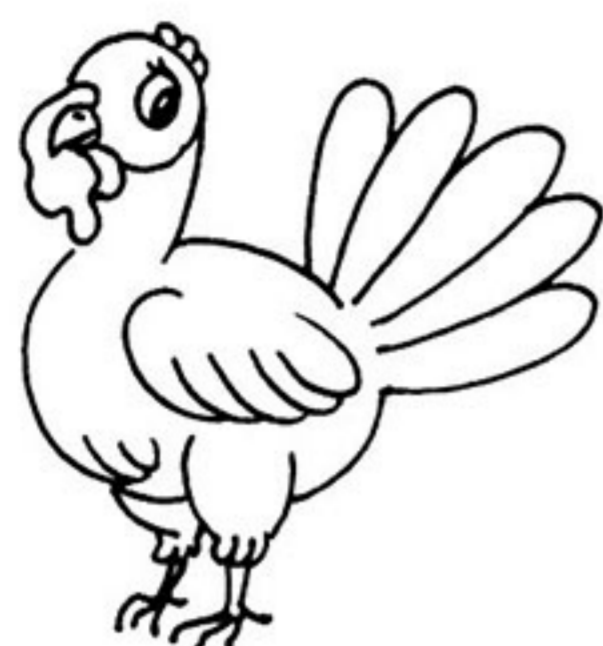

Розглянь малюнки. Назві, що на них зображено. Вимов слова «дім» і «пароплав». Як ти вважаєш, яке з цих слів довге, а яке — коротке?

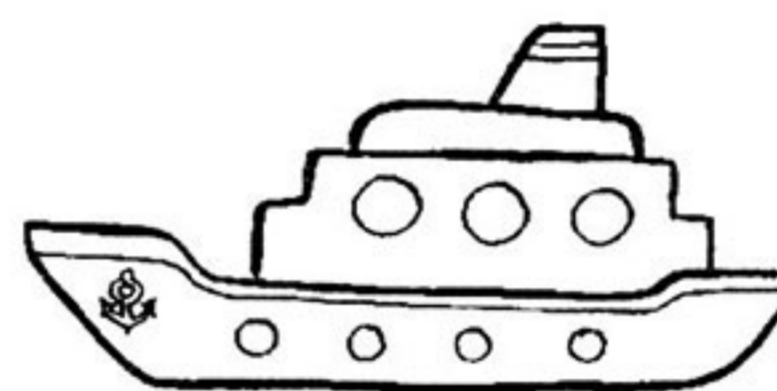

Слова бувають довгі і короткі. Короткі слова вимовляються швидше, а довгі — довше.



Розглянь малюнки. Назві, що на них зображено. Малюнки, на яких зображено предмети з довгими назвами, з'єднай лінією з довгою смужкою, а предмети з короткими назвами — з короткою смужкою.

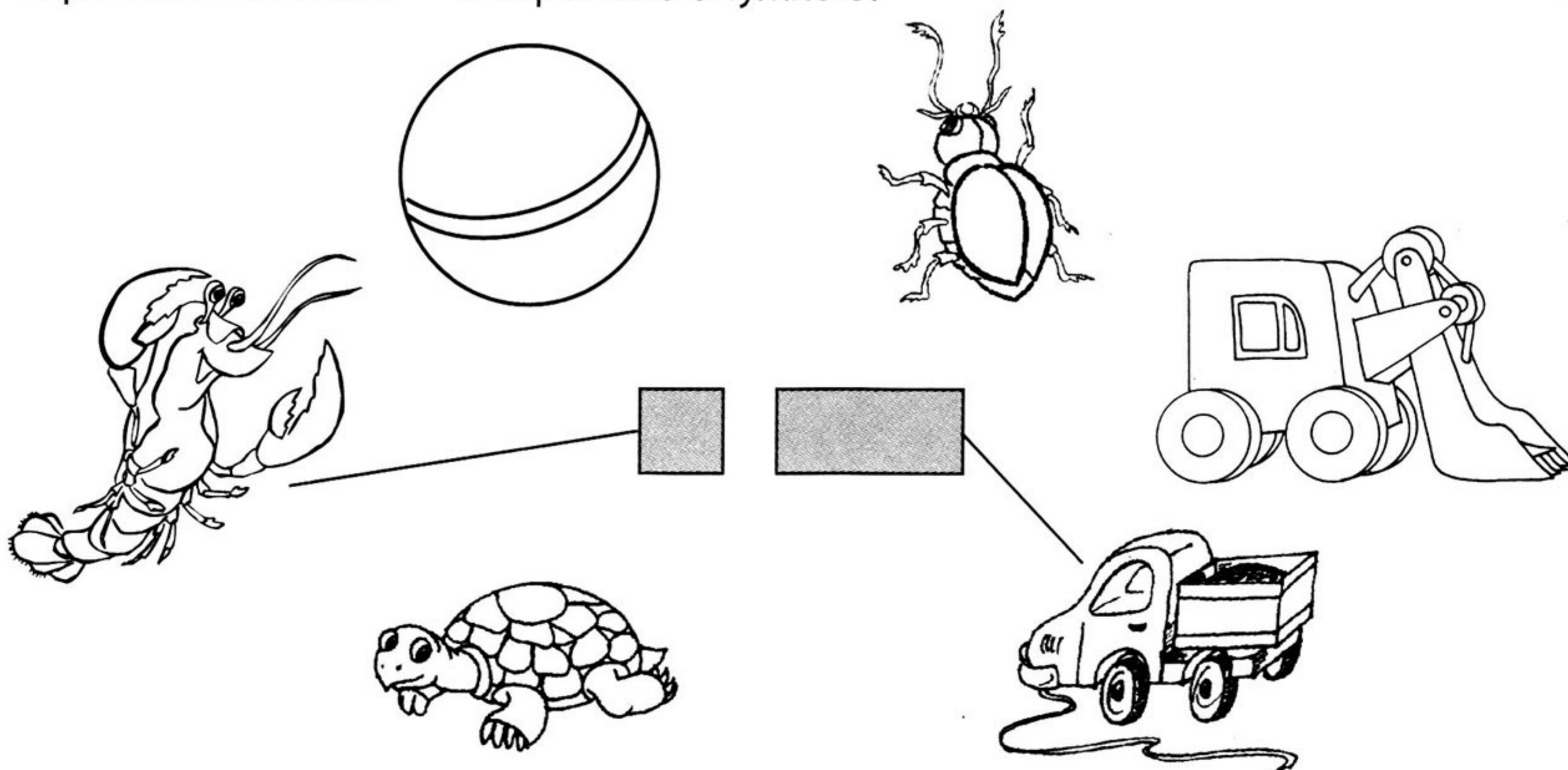



Серед намальованих предметів знайди «зайвий». Закресли його. Поясни, чому він «зайвий». Як одним словом можна назвати решту предметів? (Посуд.) Заштрихуй каструлю за зразком.

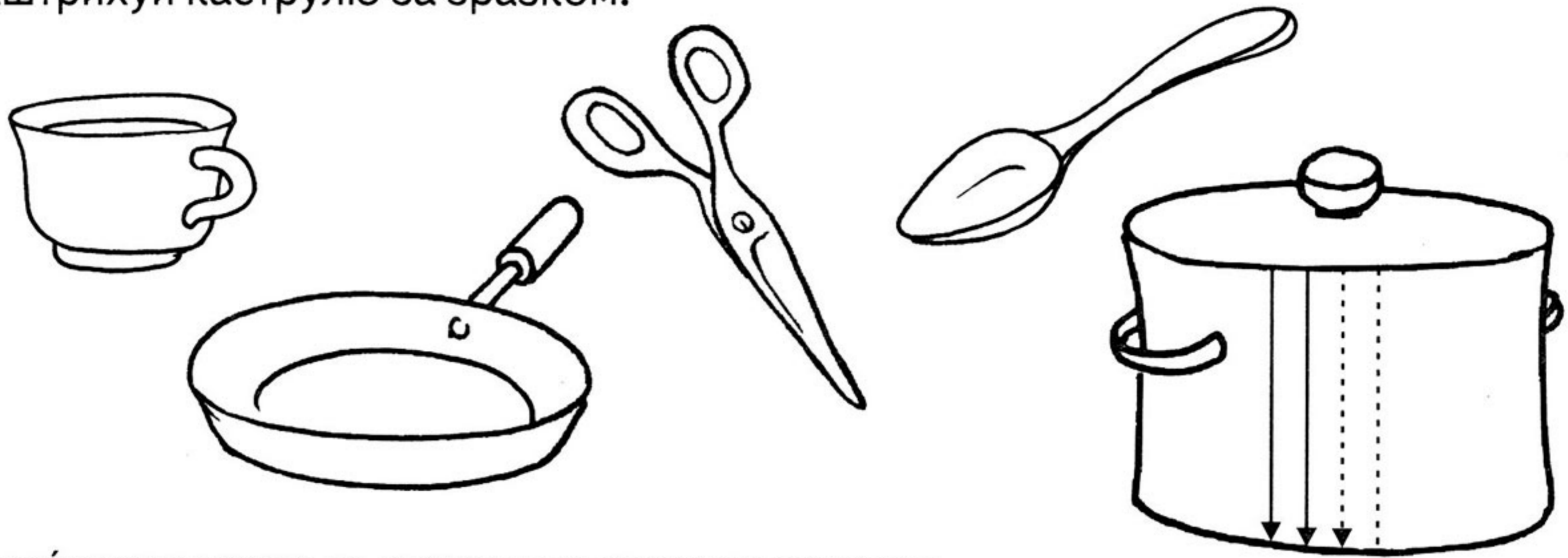

Назви протилежне за значенням слово за зразком.

Теплий — холодний,
широкий —
світлий —
товстий —

високий —
довгий —
кислий —
сумний —



Скажи, на кого чи на що схожа матуся.



Легідна, як (сонечко)
Працьовита, як (бджілка)
Красива, як (квітка)
Струнка, як (тополя)



Вивчи віршик для фізкультхвилинки. Знайди і назви у тексті вірша слова — назви дій.

Хомка

Хомка, хомка, хом'ячок,
Посмугований бочок.
Рано-вранці він встає,
Чистить лапки, воду п'є.
Прибирає гарно хатку
І виходить на зарядку.
Один, два, три, чотири, п'ять —
Хомка хоче дужим стати!

(погладити себе по правому боку, потім по лівому)
(потягнутись)
(потерти долоньку об долоньку)
(імітувати підмітання)
(крокувати на місці)
(присісти п'ять разів)
(показати м'язи)

А. Камінчук



Для кращого засвоєння дітьми даного матеріалу запропонуйте їм гру «Короткі та довгі слова». Ведучий називає коротке слово, а дитина змінює його так, щоб воно стало довгим (або навпаки).

Наприклад: пес — песик
кіт — кошенятко
птах — пташенятко

дід — дідусь
лис — лисенята
слон — слоненята



Назви, що намальовано.
Добери слова, якими можна описати сонечко. Яке воно?
(Яскраве, сяюче, жовтогаряче, тепле, лагідне...)
Ти назвав *слова* — *назви ознак*.

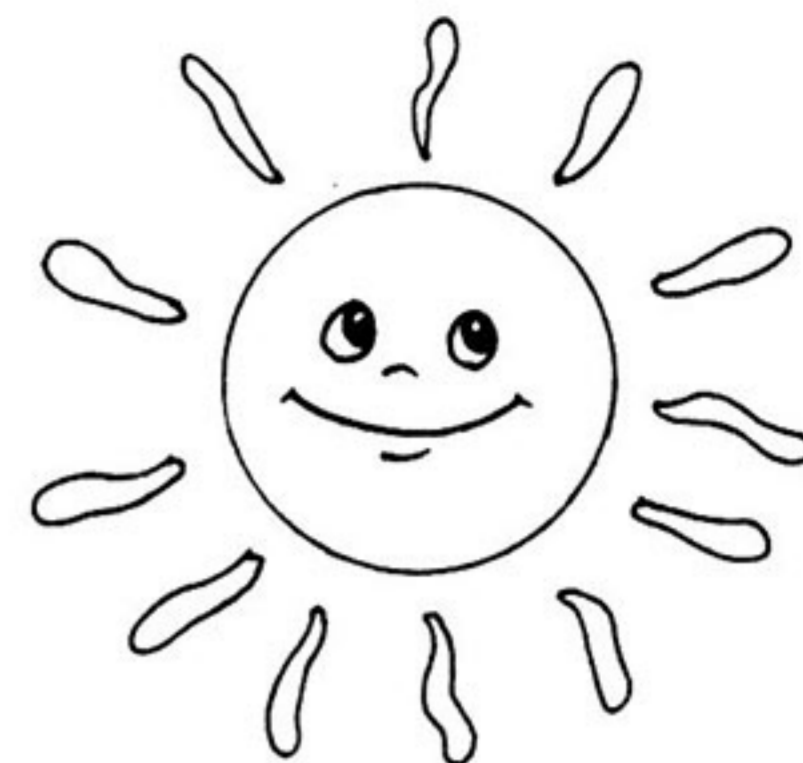

За допомогою слів — назв ознак можна описати будь-який предмет.

Дай відповіді на запитання: **Яка мама? Яка осінь? Який пісок?**



Знайди у загадці слова — назви ознаки і намалюй відгадку.

Я кругленька, червоненька,
З хвостиком тоненьким.
На городі мене рвуть
І до столу подають.

(Редиска)

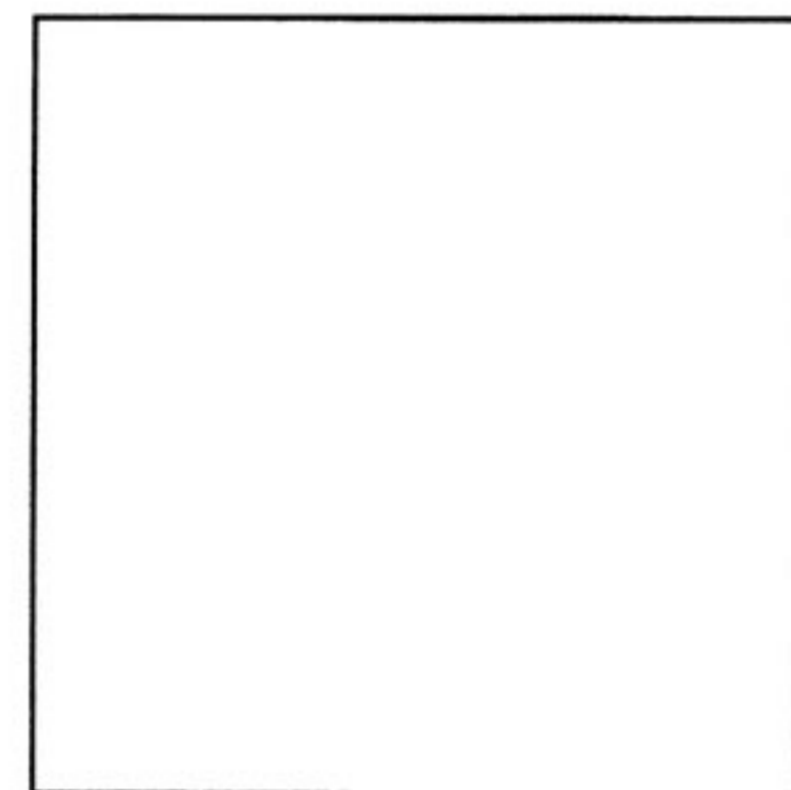

Розглянь малюнки. Розкажи про цих лісових звірят, використовуючи слова — назви ознак. Розфарбуй стільки кружечків, скільки слів-ознак ти дібрав. Назви ці слова.



Розфарбуй та опиши намальовані предмети. Використовуй слова — назви ознак.

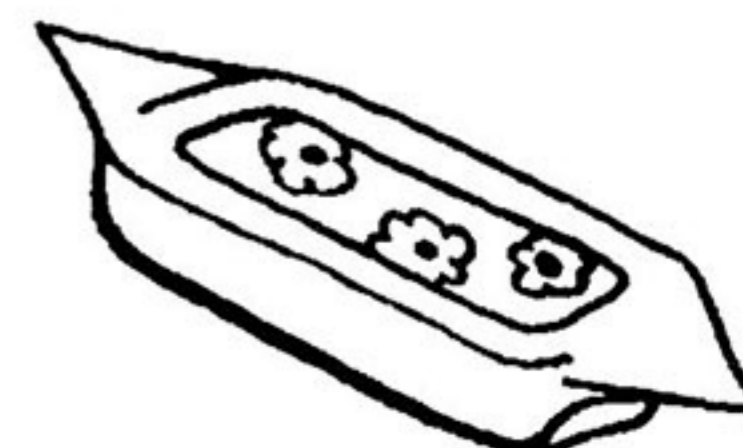
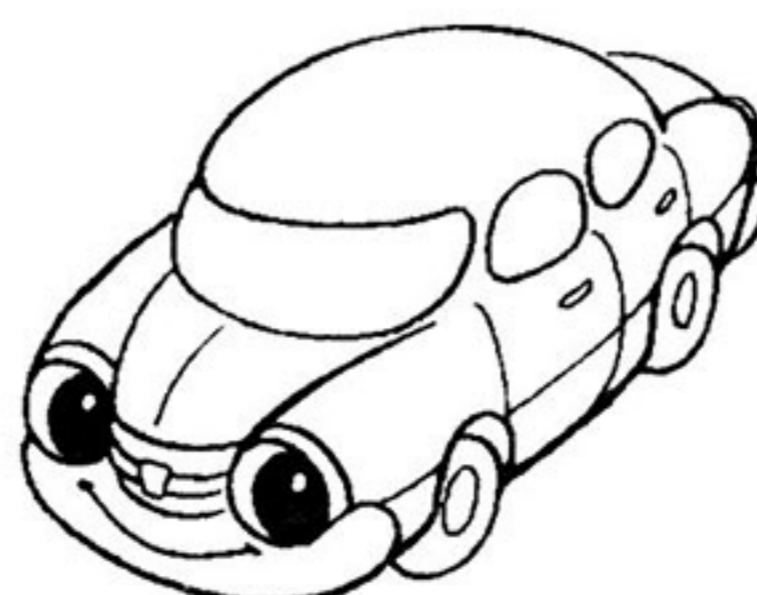
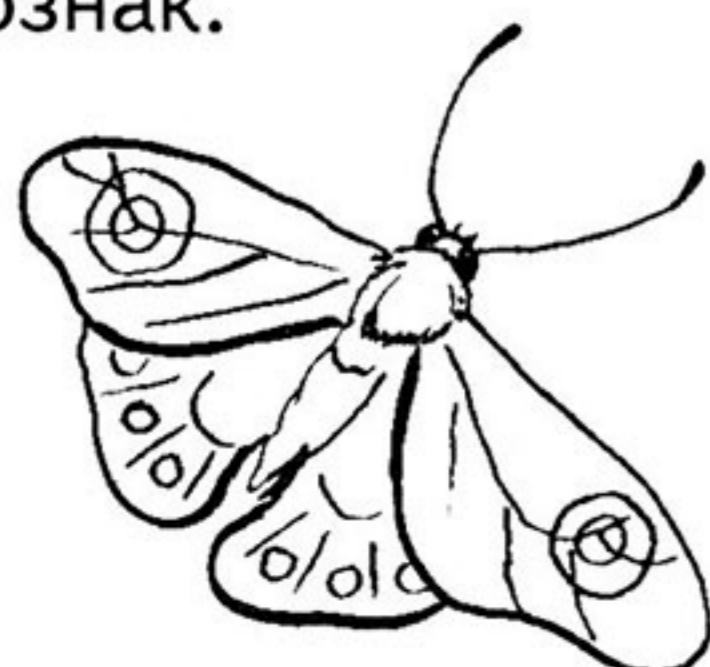



Знайди «зайве» слово і поясни, чому ти так вважаєш:

- олівець, книга, зелений;
- квітка, прибирає, м'яч;
- бігає, сміється, картина;
- червоний, веселий, поливає;
- спить, маленький, малює;
- високий, їжак, колючий.



Розглянь малюнки. Назви перші звуки у словах. Розфарбуй кружечки біля предметів, у назвах яких перший звук [С], — синім олівцем, а в назвах яких перший звук [Ч] — червоним олівцем.

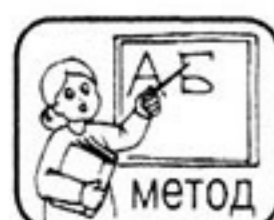
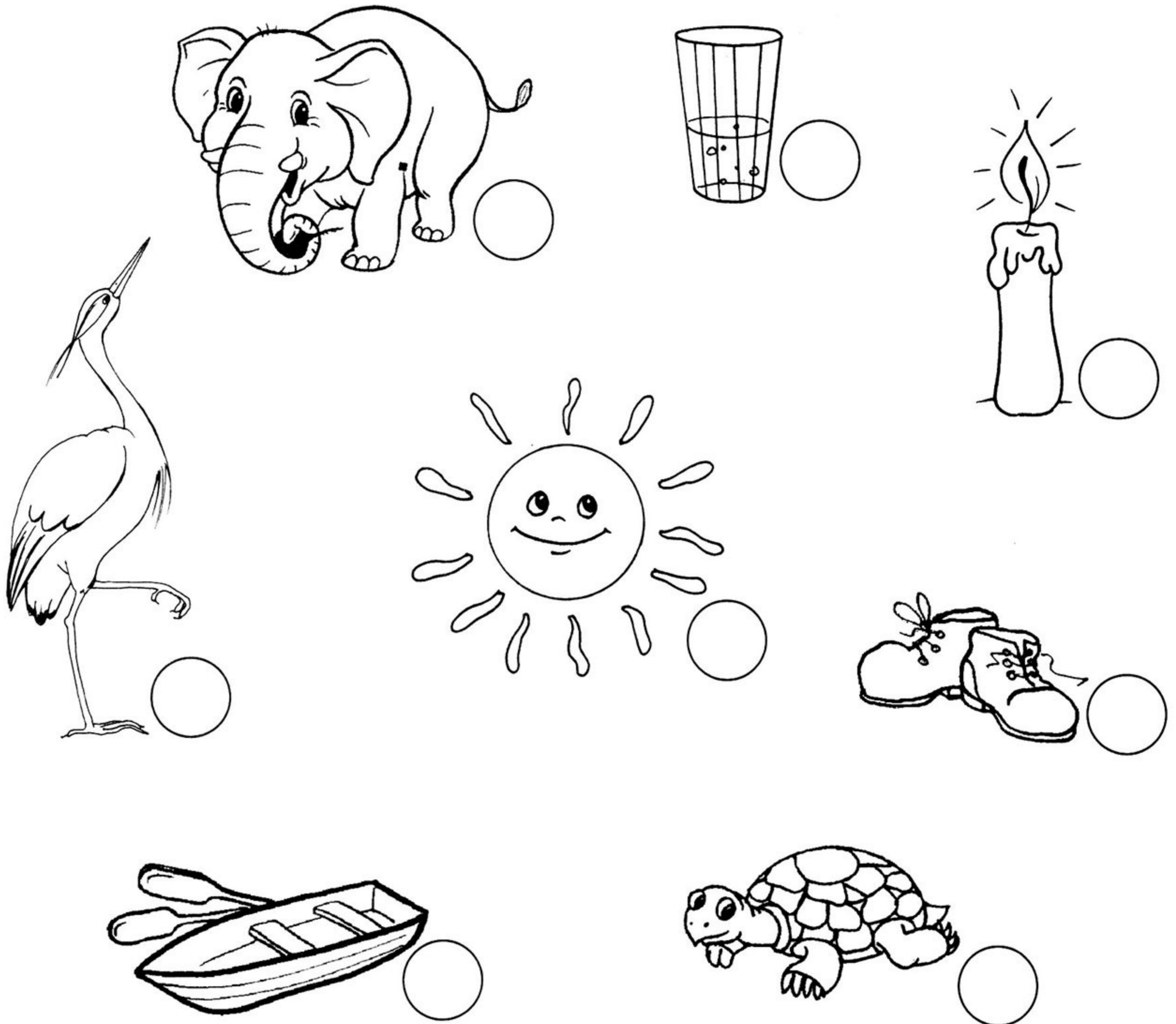

Для кращого засвоєння дітьми теми заняття, запропонуйте їм дидактичні ігри та вправи.

«Хто це? Що це?» (Для цієї вправи потрібно приготувати заздалегідь предметні картинки, можна використати ілюстрації з будь-якої дитячої книги.) Ведучий показує картинку і ставить відповідні питання — «хто це?» або «що це?». Потім обирається інший ведучий. Або ж дітям дається завдання: «Вибери картинки з такими предметами, до яких можна поставити питання «що це?»/«хто це?»».

«Хто що робить?» Ведучий показує певні дії (ходить, стрибає, малює...), а діти їх відгадують.

«Який, яка, яке?» Серед малюнків (предметів довкілля) потрібно вибрати той, про який розповідає ведучий, не називаючи його, а використовуючи слова-ознаки.

Речення. Послідовність слів у реченні. Схема речення



Розглянь малюнок та дай повну відповідь на запитання.

- Хто зображений на малюнку?
- Що робить бабуся?
- Як ти вважаєш, для кого бабуся плете рукавички?

Відповідаючи на запитання, ти промовляв *речення*.



Речення

- У реченні обов'язково про когось або про щось повідомляється.
- Речення складається зі слів, пов'язаних між собою змістом.
- Речення може складатися з одного, двох, трьох та більше слів.

На схемі речення позначається так:

- └── — перше слово у реченні,
- ── — інші слова у реченні,
- — крапка (вона ставиться в кінці кожного речення).

Бабуся плете.

└── ───.

Бабуся плете рукавички.

└── ─── ───.

Зверни увагу: скільки слів у реченні, стільки рисочок у схемі речення.



Склади речення за малюнками і намалюй їх схеми.



(Дівчинка підмітає підлогу.)



(Пташка співає.)



(Діти ліплять сніговика.)



Розглянь схеми речень. Порахуй, скільки слів у кожному з них, і в пусті рамочки постав відповідну кількість крапок. Склади речення за цими схемами.

└── ───.

└── ───.

└── ─── ───.

└── ─── ─── ───.



Перевір, чи правильно Незнайко склав схеми речень. Виправ помилки.



Знайко читає книгу.

_____.

Пончик їсть пиріжок.

_____.

Кнопочка збирає полуниці.

_____.



Склади речення з такими словами:

- спить, Мурчик, кіт;
- Оленка, допомагає, дівчинка, мамі;
- співають, пісню, діти.



Домалюй картинку за пунктиром. Розфарбуй малюнок кольорами осені.

Подумай і скажи, яку пору року тут зображено. Чому ти так вважаєш?

Склади речення за схемами та за змістом картинки.

_____.

_____.

_____.

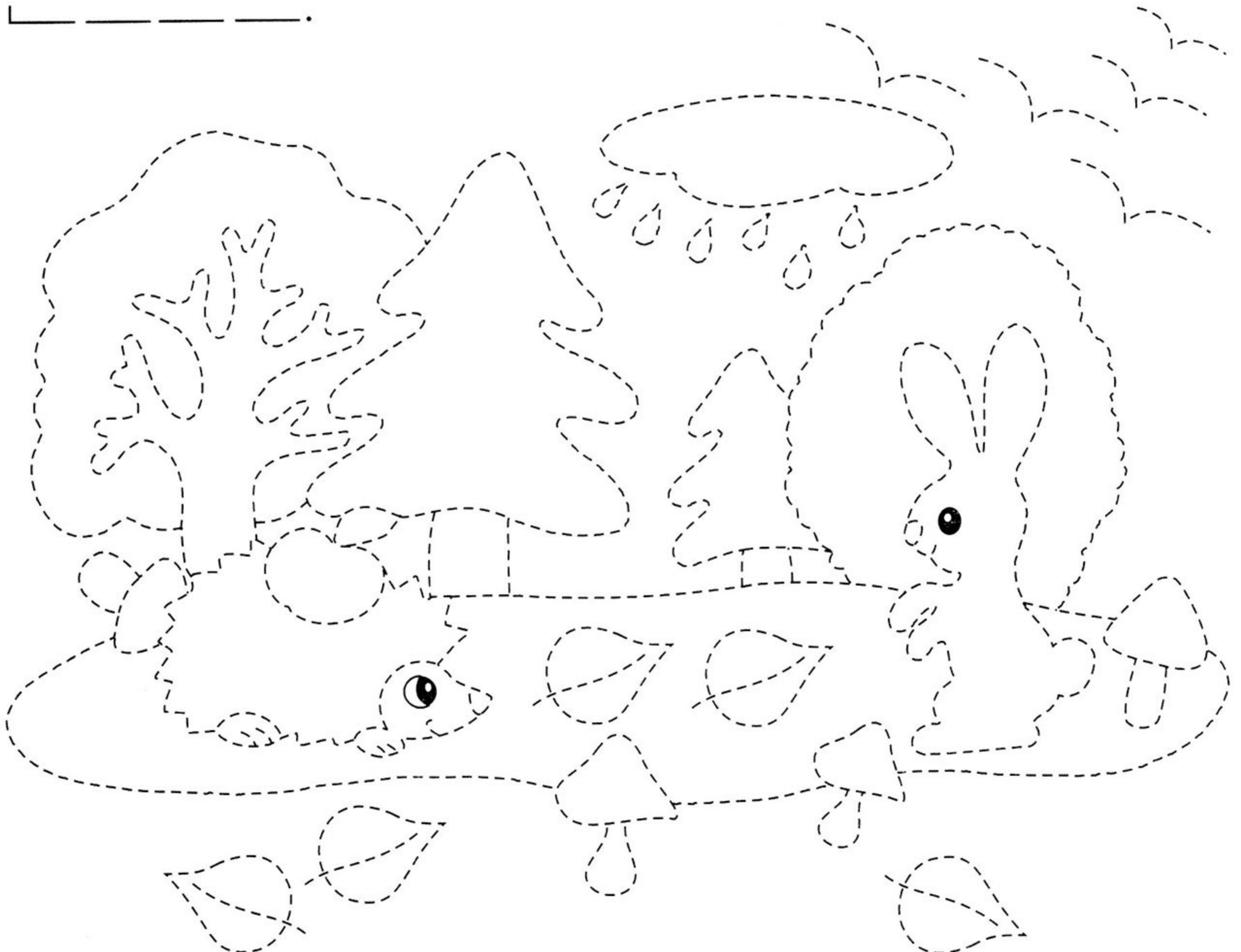



Назві предмети. Виділи голосом звук [Е] і визнач його місце в слові (на початку, в середині, в кінці слова). У рамці під кожним малюнком зафарбуй відповідний квадратик.

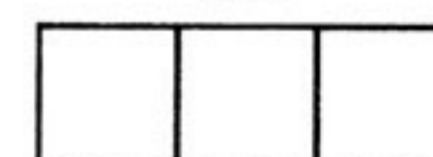
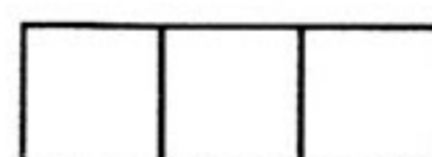
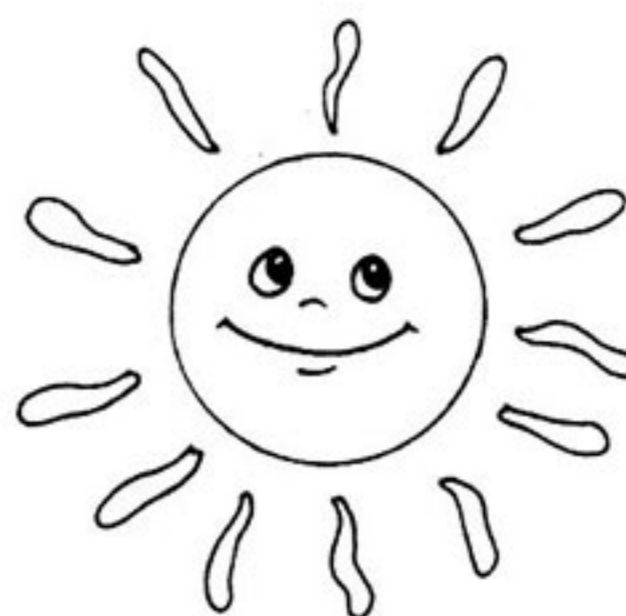
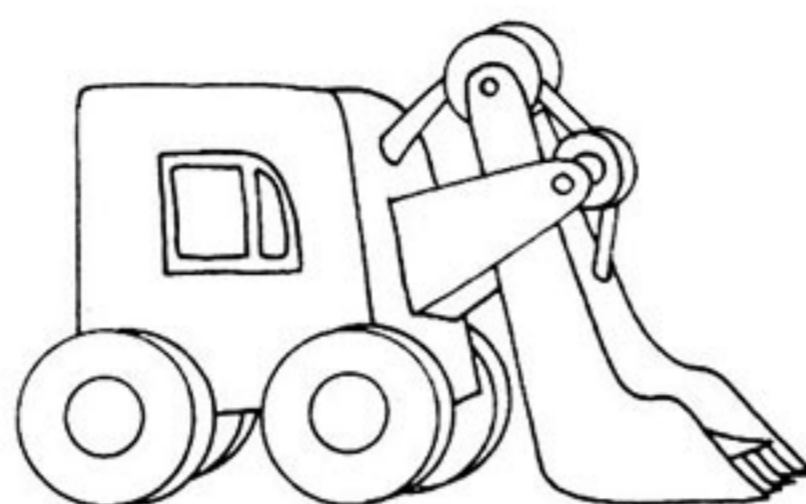
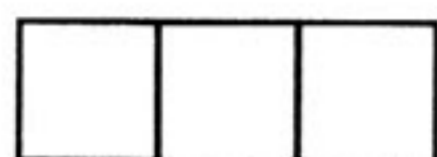

Розглянь малюнки. З'єднай між собою лінією предмети, назви яких схожі за звучанням. Чим схоже звучання цих слів і чим воно відрізняється?

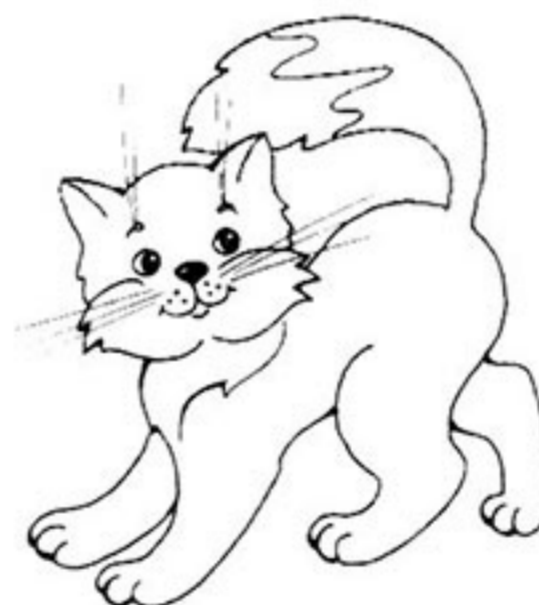
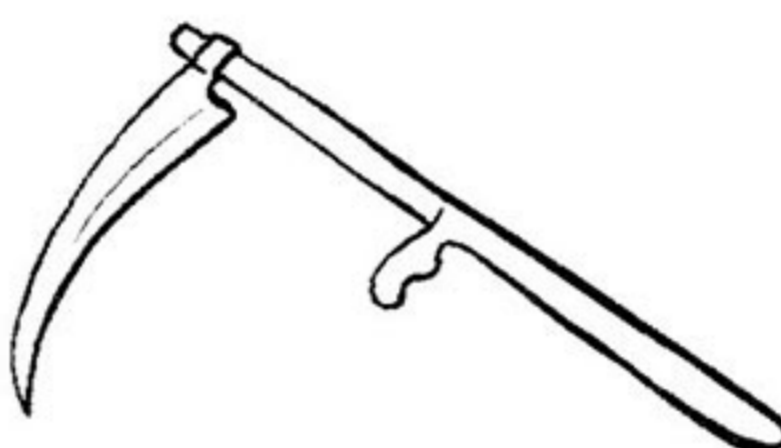
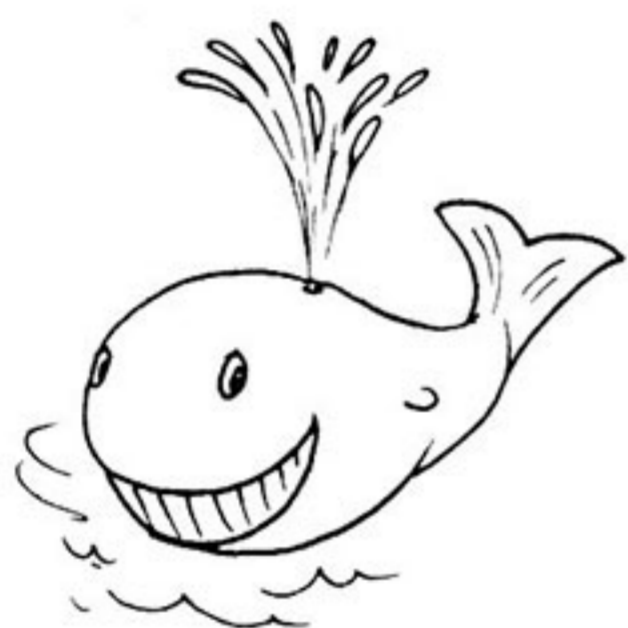

Послухай віршик і скажи, як дитина називає лагідно свою матусю. Добери, лагідні слова для тата.

Ще в колисці немовля
Слово «мама» вимовля.
Найдорожче в світі слово
Так звучить у рідній мові:
Мати,
Матінко,
Матуся,
Мамо,
Мамочко,
Мамуся! —
Називаю тебе я,
Рідна ненечко моя!

В. Гринько





Наша мова складається з речень.
Речення складаються зі слів.
Слова складаються зі звуків.



Обведи кружечком малюнки, в назвах яких три звука. Склади з цими словами речення.

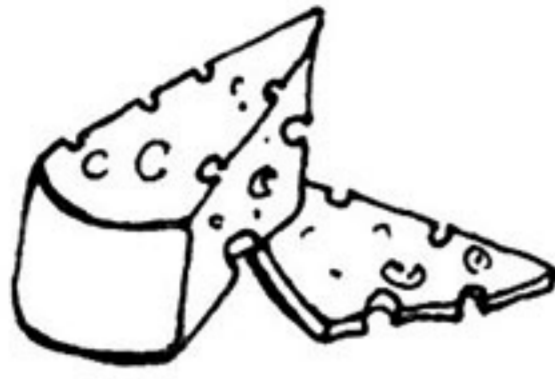

Послухай речення і намалюй їх схеми. Скільки слів у кожному реченні? В пусті кружечки постав відповідну кількість крапок.

Іде дощ.



Білка гризе горішок.

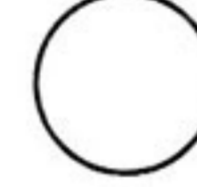

Сергійко малює.

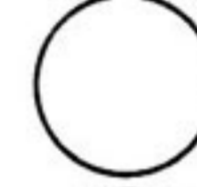

Марійка збирає стиглі яблука.

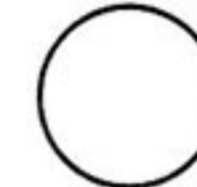

Розглянь малюнок. Скажи, як називають дитинчат лисиці, ведмедиці, качки. Допоможи малюкам дістатися до мам. Проведи лінії серединами стежок, не відриваючи олівця від паперу і не торкаючись краю стежок.

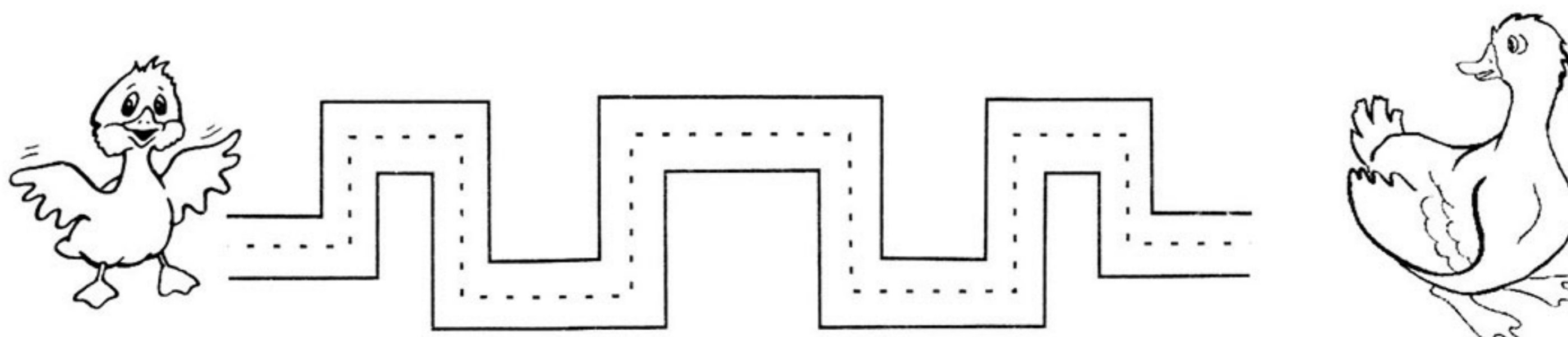
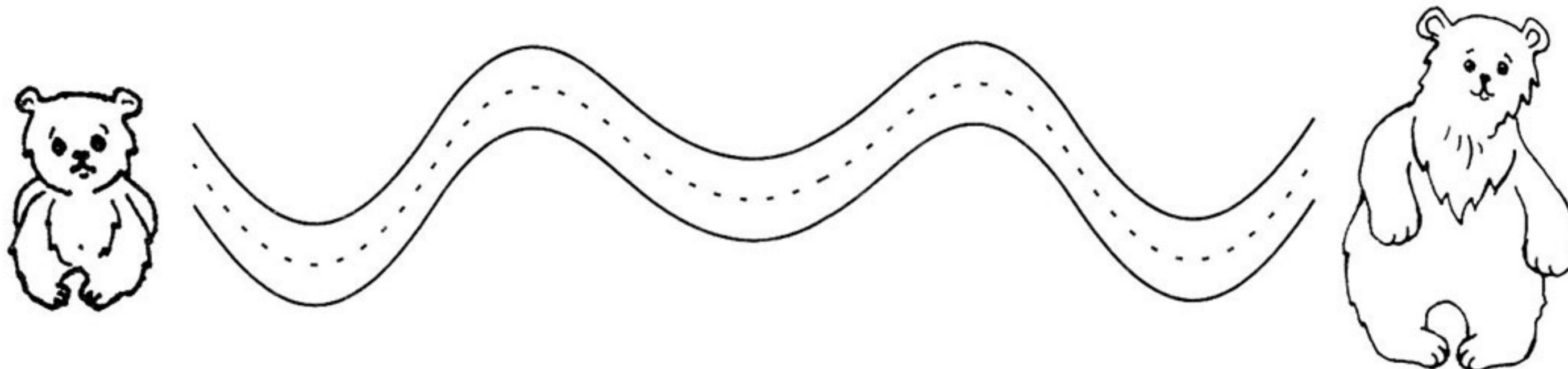
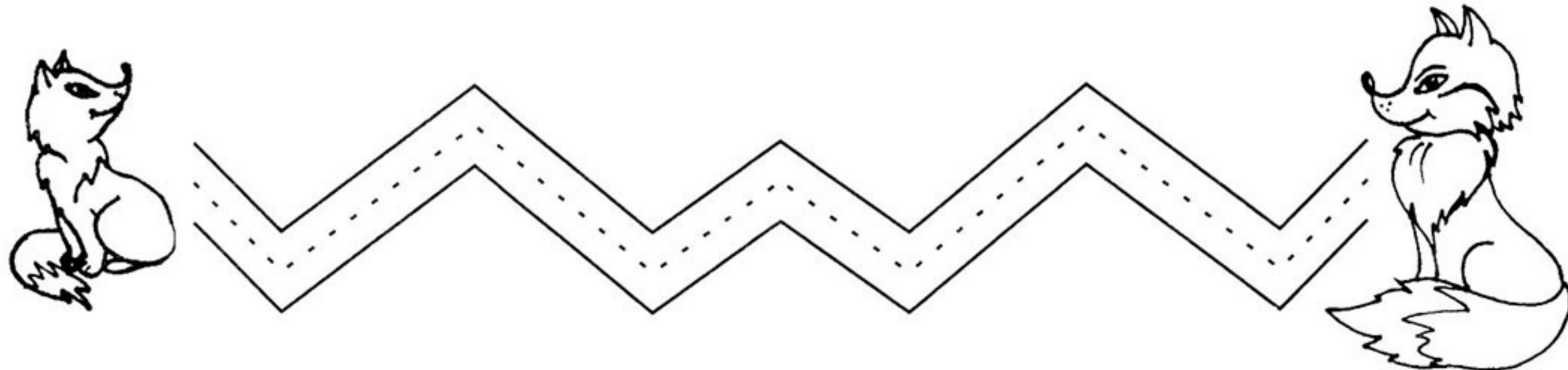

Голосні звуки, їх позначення



ЗАНЯТТЯ 9



Розглянь малюнок. Як перегукуються діти у лісі, щоб не заблукати? Який перший звук ти чуєш у цьому слові? А який другий? Чи можна ці звуки проспівати? (А-а-а-а, у-у-у-у). Звуки [А], [О], [У], [И], [І], [Е] — *голосні*.



Голосний звук

- При вимові не зустрічає перешкод у вигляді язика, губ, зубів.
- Складається тільки з голосу.
- Його можна промовляти довго, протяжно, можна співати.

На звуковій схемі голосний звук позначається так:

Наприклад: [АУ]



Назви предмети. Виділи голосом звуки, які вказано у звукових схемах.

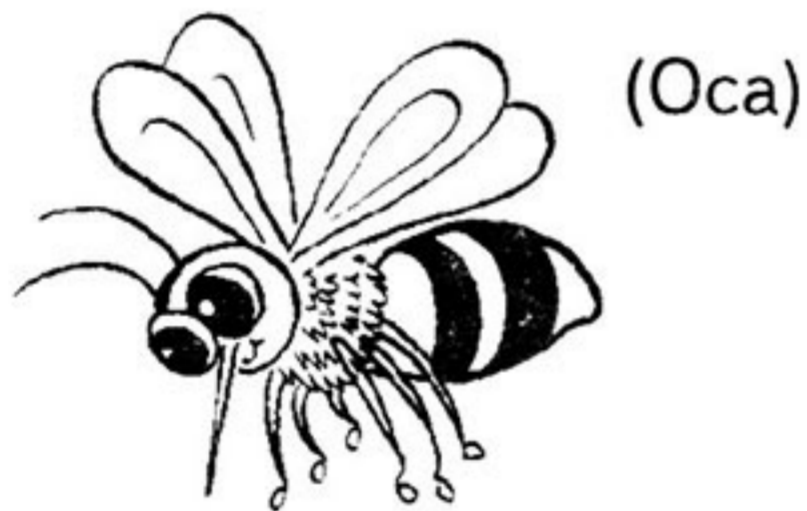

(Оса)

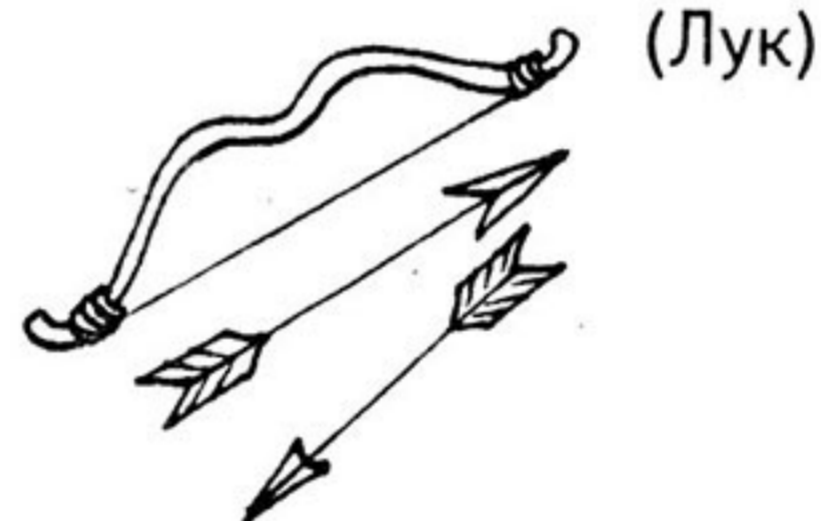
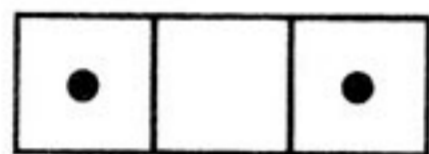

(Лук)

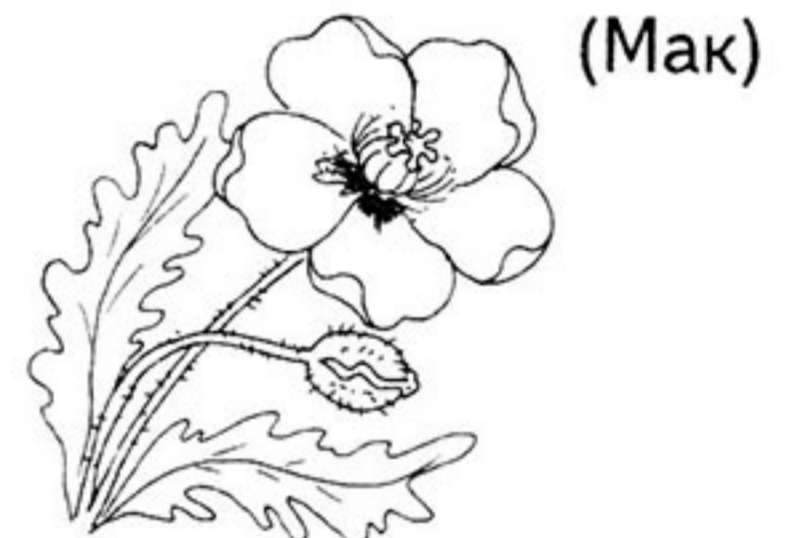

(Мак)

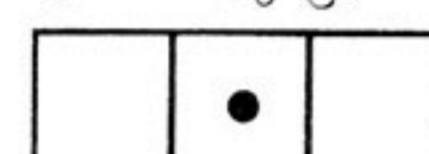

Знайди голосні звуки в словах «бик», «рак», «душ» і познач їх у звукових схемах, користуючись червоним олівцем.

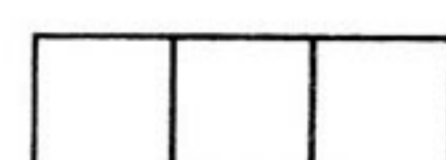
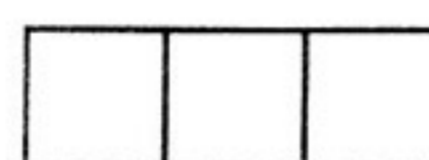
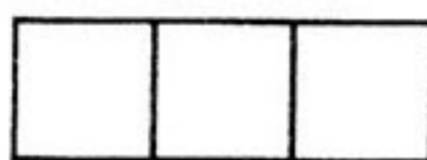
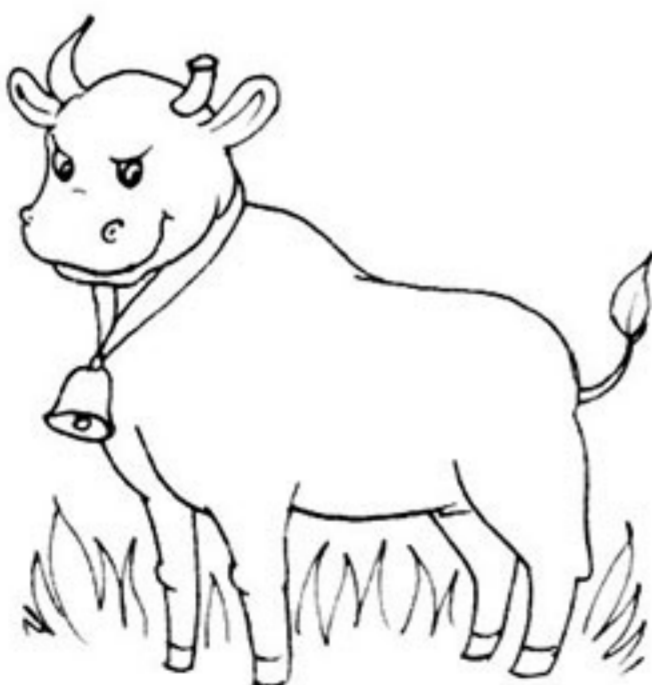

Пограймо у гру «Скажи протилежне». До наведених слів добери протилежні за значенням слова:

солодкий —
 великий —
 широкий —
 білий —

добрий —
 швидкий —
 сумний —
 короткий —



Обведи червоним олівцем предмети, назви яких починаються з голосного звука.

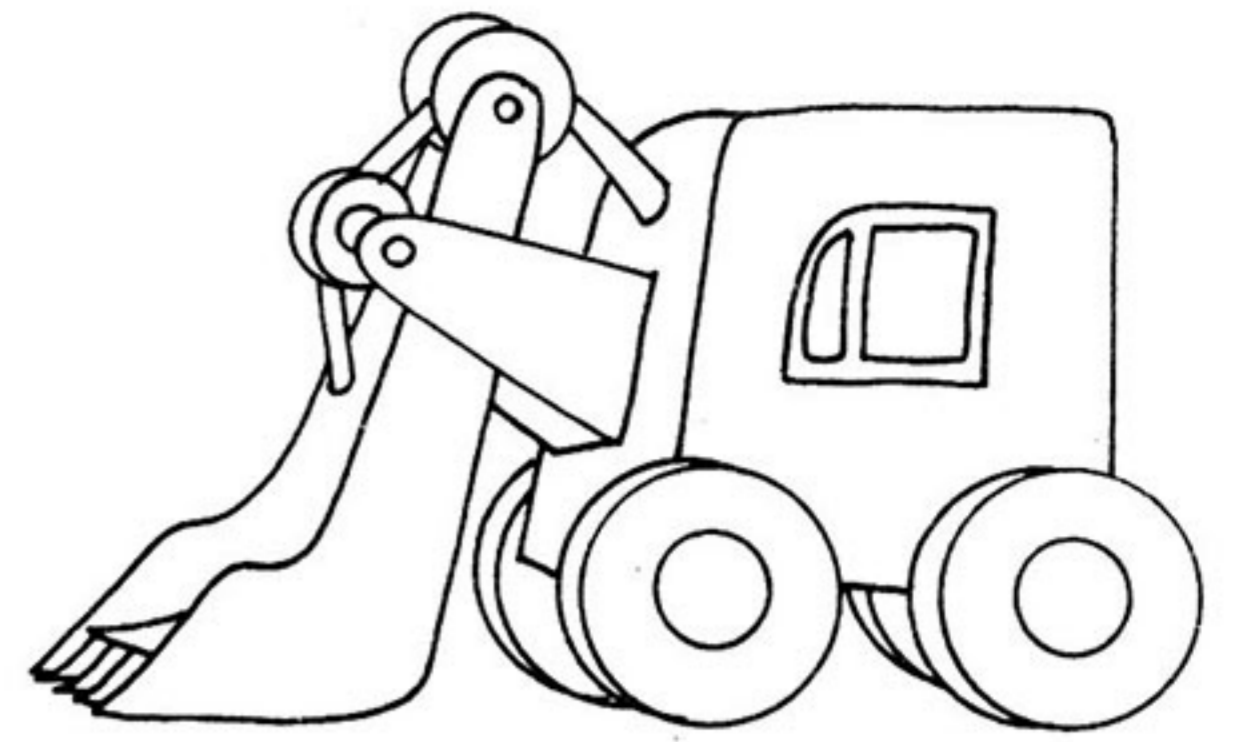
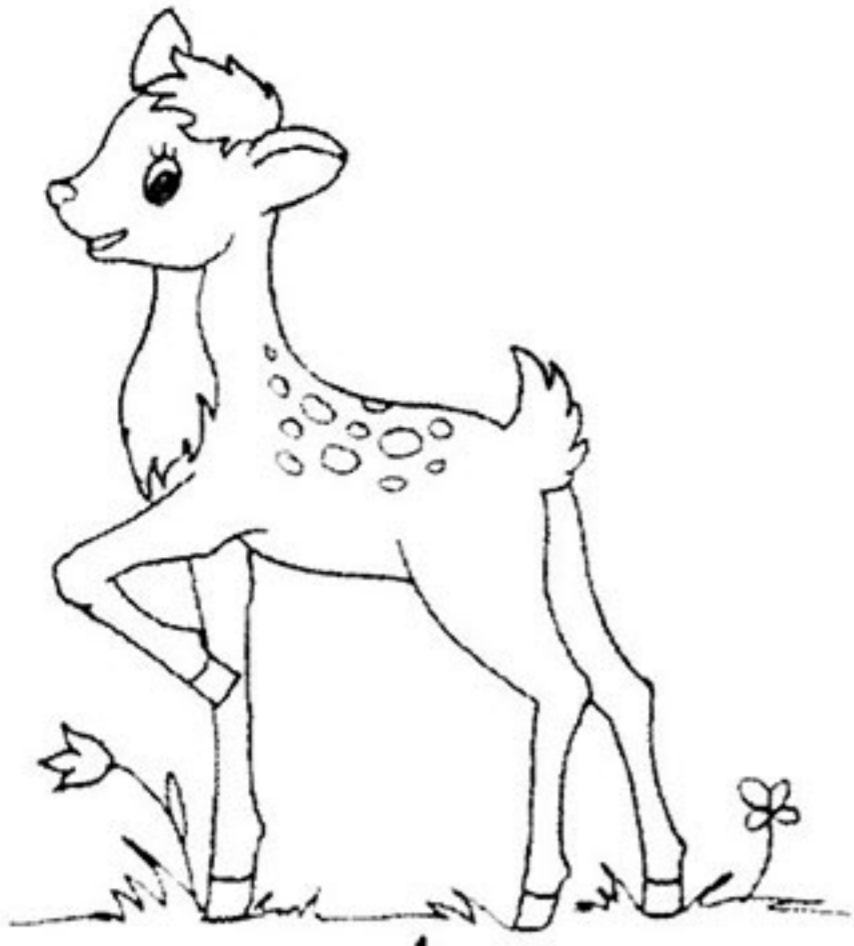

Уважно подивись на малюнки і запам'ятай їх, а тепер закрій зошит і спробуй назвати всі намальовані предмети з пам'яті. Домалюй квітку за пунктиром і розфарбуй її.

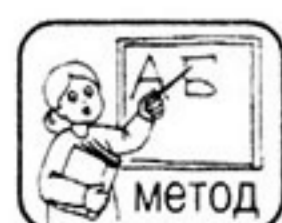
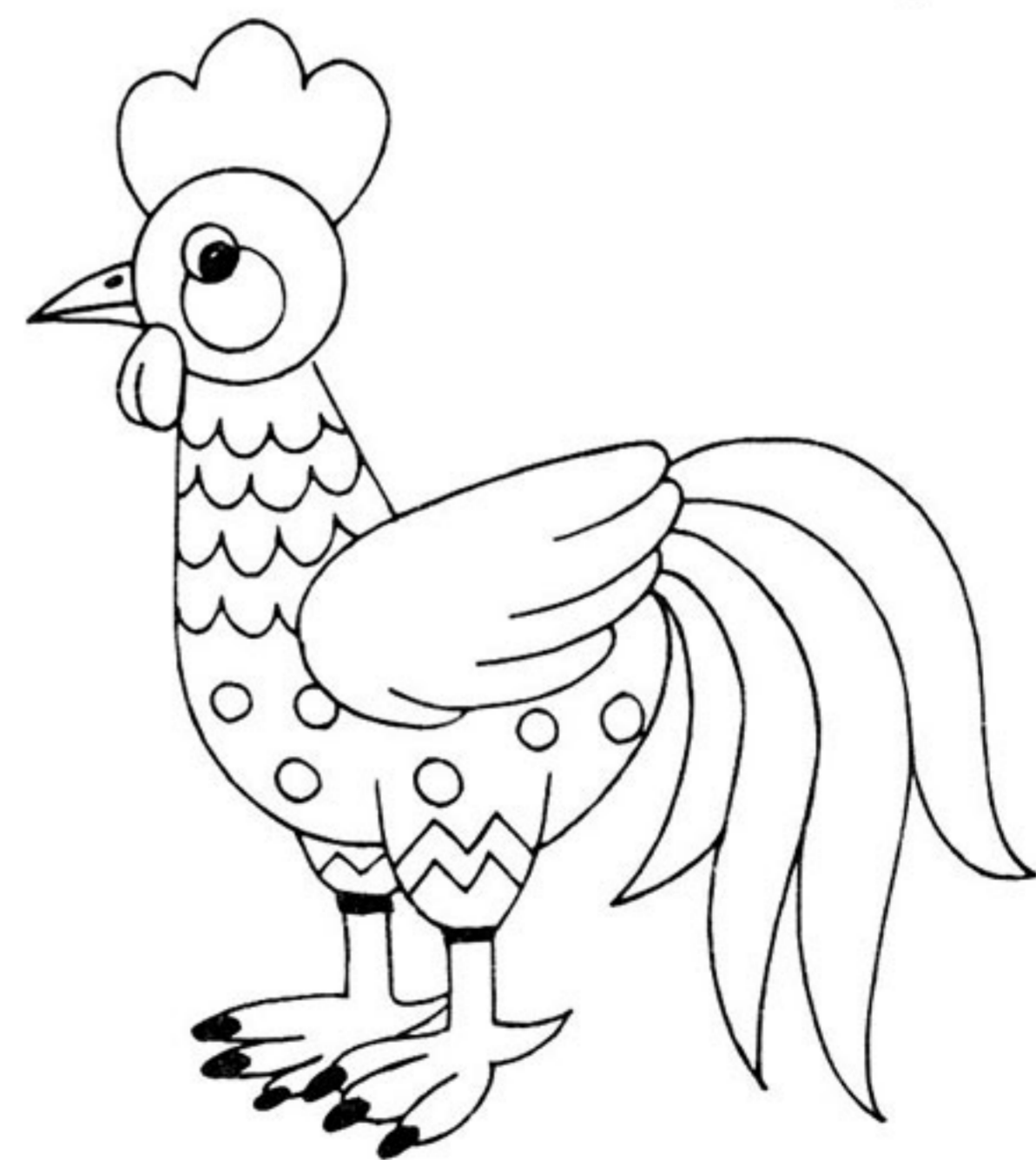
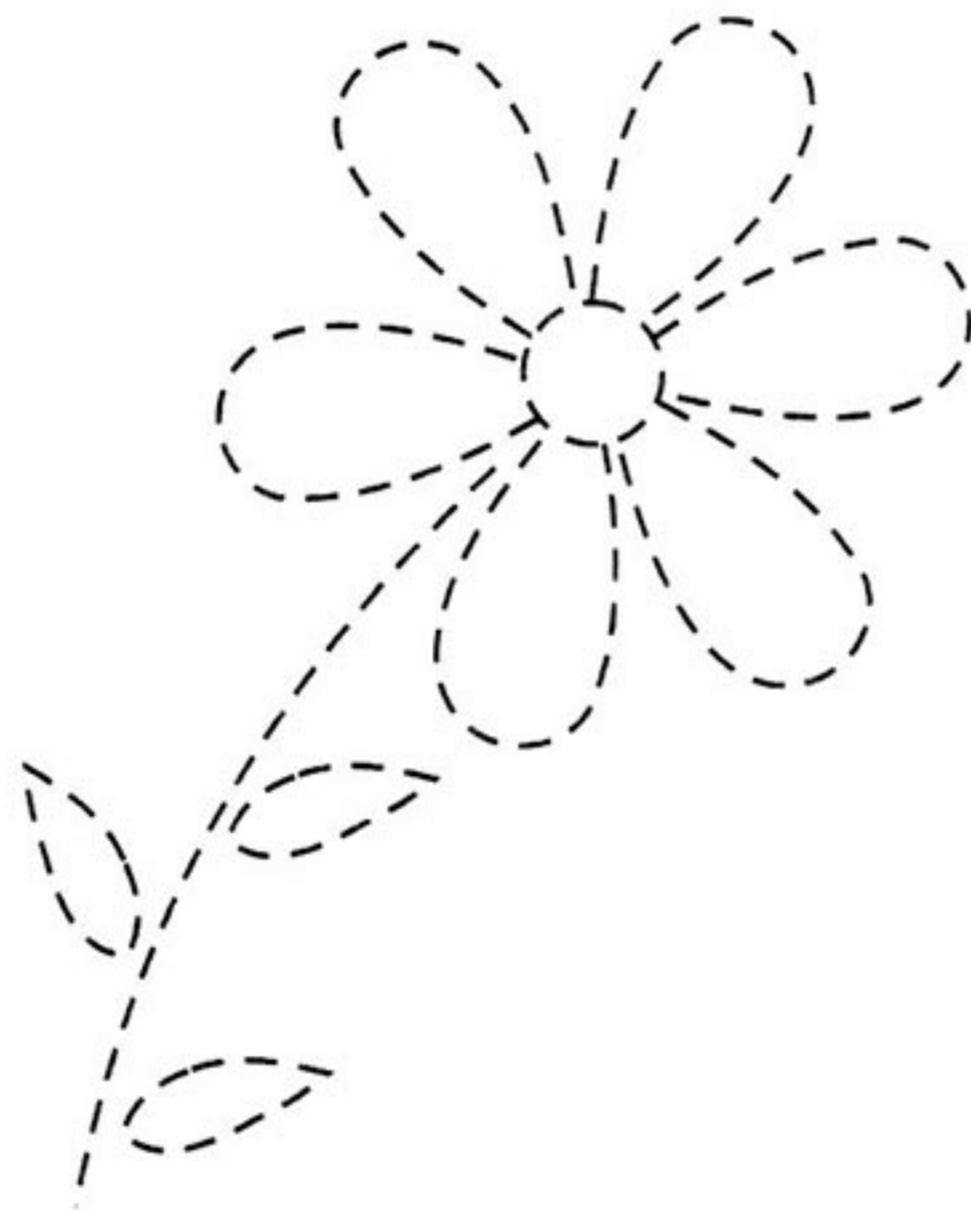
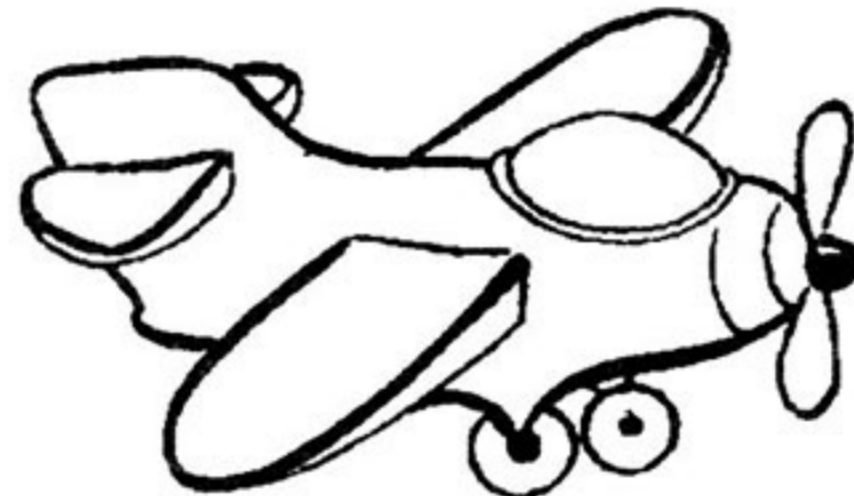
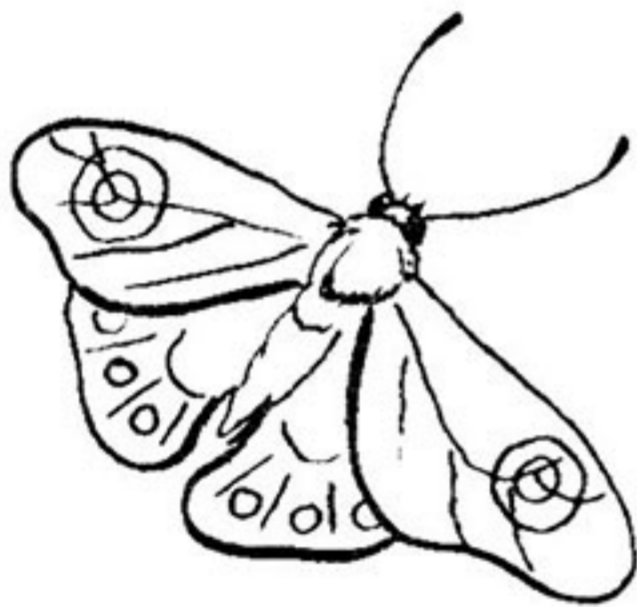

Ознайомлюючи дітей із голосними звуками, треба звертати увагу на артикуляцію, порівнювати звучання різних звуків, виділяти голосом певні звуки, визначати послідовність звуків у словах. Голосні звуки позначаються на схемі таким значком  . Поясни дітям, що це нібито наші губи, які промовляють голосний звук.

Приголосні звуки, їх позначення. Закріплення знань про речення



ЗАНЯТТЯ 10



Назві, що зображено на малюнку. Який голосний звук ти чуєш у цьому слові? Проспівай його. Як називається цей звук?

Тепер вимов перший звук у слові «сир». Чи можна його проспівати? Так, його не можна проспівати, тому що тобі у цьому заважають язик та зуби.

Спробуй вимовити останній звук у слові «сир». Чи можна його проспівати? Як ти гадаєш чому?

Звуки, при вимові яких зустрічаються перешкоди у вигляді язика, губ та зубів, називаються *приголосними*.

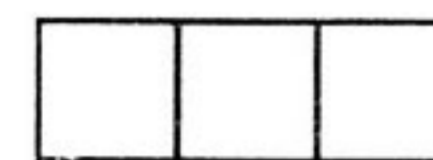

Приголосний звук

- При вимові зустрічає перешкоди у вигляді язика, губ, зубів. (Спробуй, наприклад, вимовити звуки: [Б], [Д], [Ш], [К], [З].)
- Складається тільки з шуму або з шуму і голосу.

На звуковій схемі приголосний звук позначається так:

— твердий приголосний, — м'який приголосний.

Запиши звукову схему слова «сир».

Голосні звуки позначай червоним олівцем, а приголосні — синім.



Виділи голосом звуки, які вказані у звукових схемах. Як називаються ці звуки?

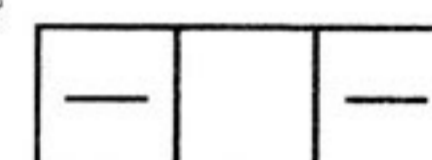
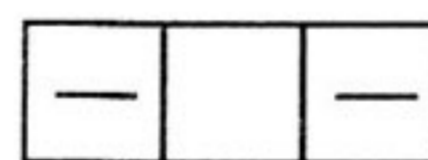
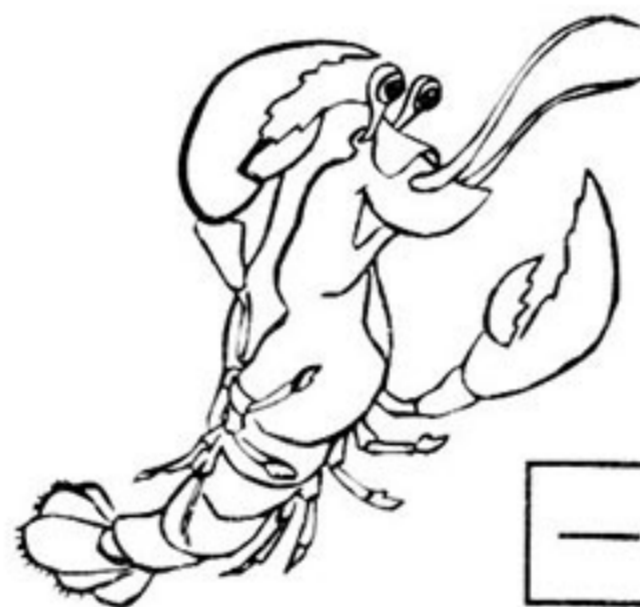
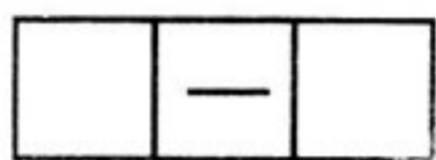
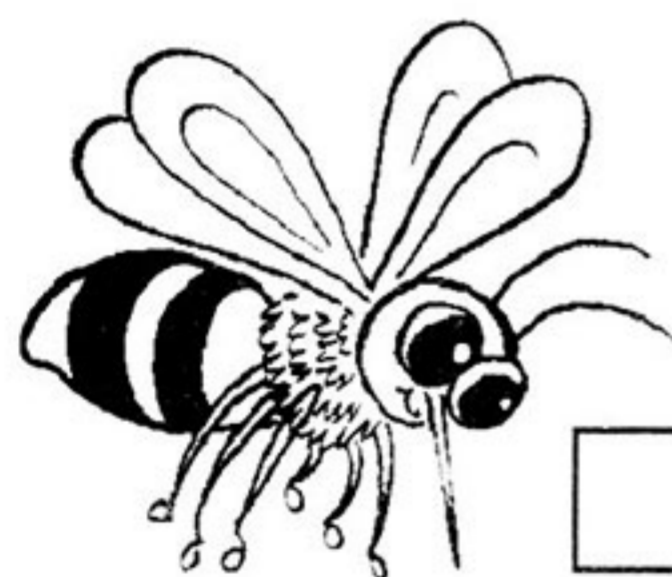

Обведи синім олівцем предмети, у назвах яких перший звук — приголосний.

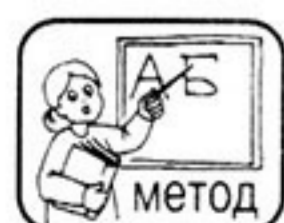

Ознайомлення дітей із приголосними звуками треба починати з вправ на порівняння вимови голосного і приголосного звука, на розпізнавання на слух цих звуків, використовуючи тризвукові слова з твердими приголосними звуками.

Отже, спочатку дітей знайомлять з позначенням твердого приголосного звука , пояснюючи, що це нібито перешкода, яка зустрічається при вимові приголосного звука. Потім дітей знайомлять з м'якими приголосними звуками, які позначаються так: — це нібито подвійна перешкода, яка зустрічається при вимові м'якого приголосного звука.



Виконай звуковий аналіз слів. Голосні звуки позначай червоним олівцем, а приголосні — синім.

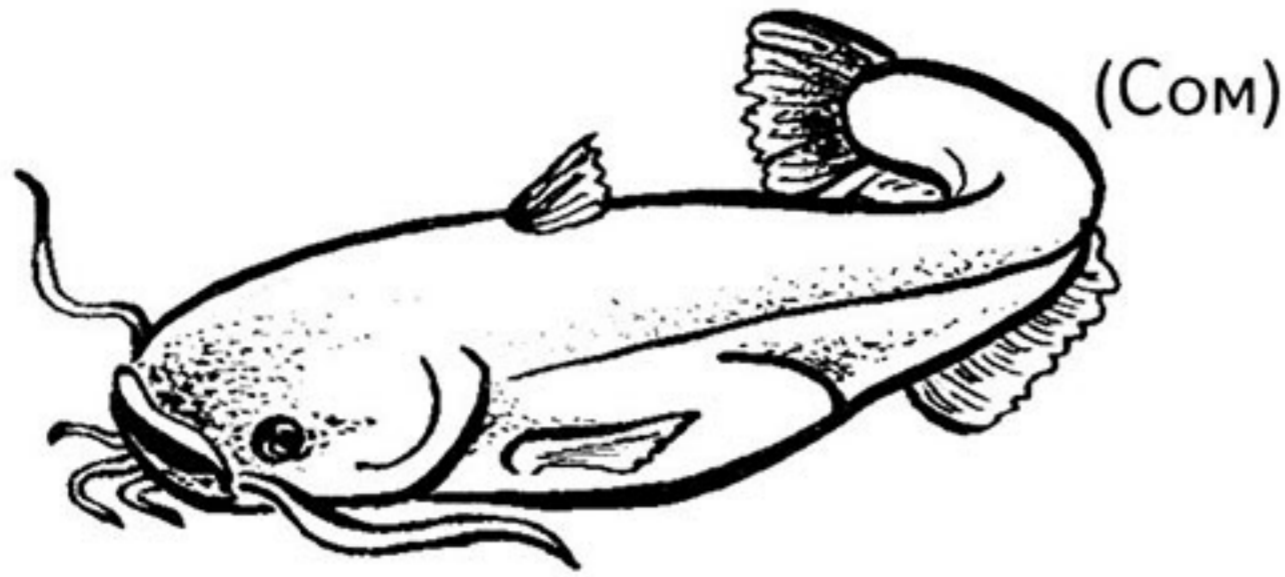



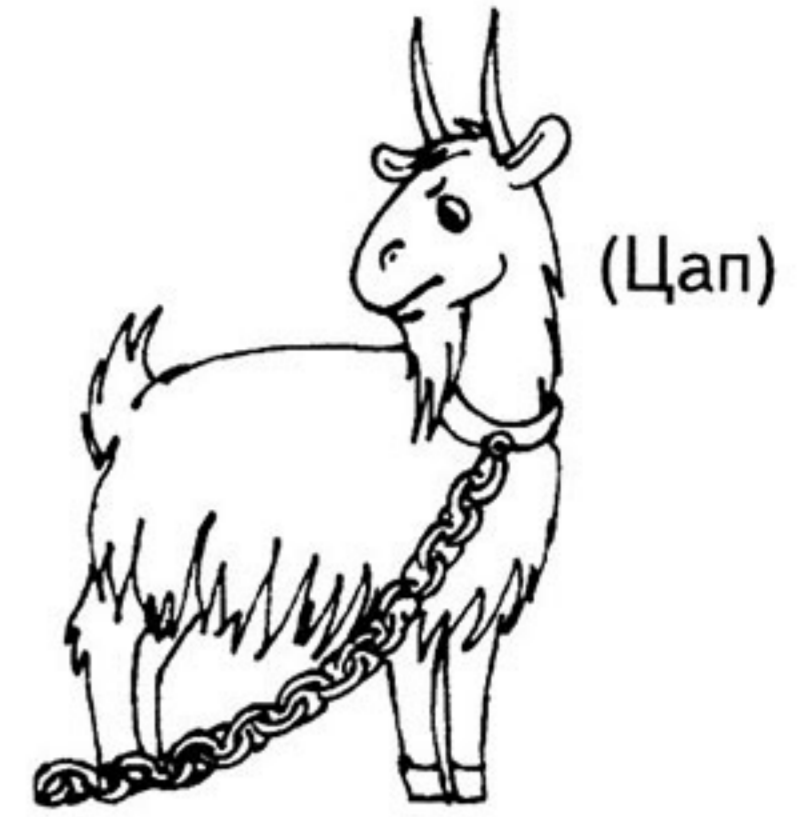



Героїв якої казки ти бачиш на малюнках? Склади про них речення і намалюй схеми цих речень. Опиши героїв казки, використовуючи слова-ознаки. Домалюй за пунктиром зайця, розфарбуй героїв казки.





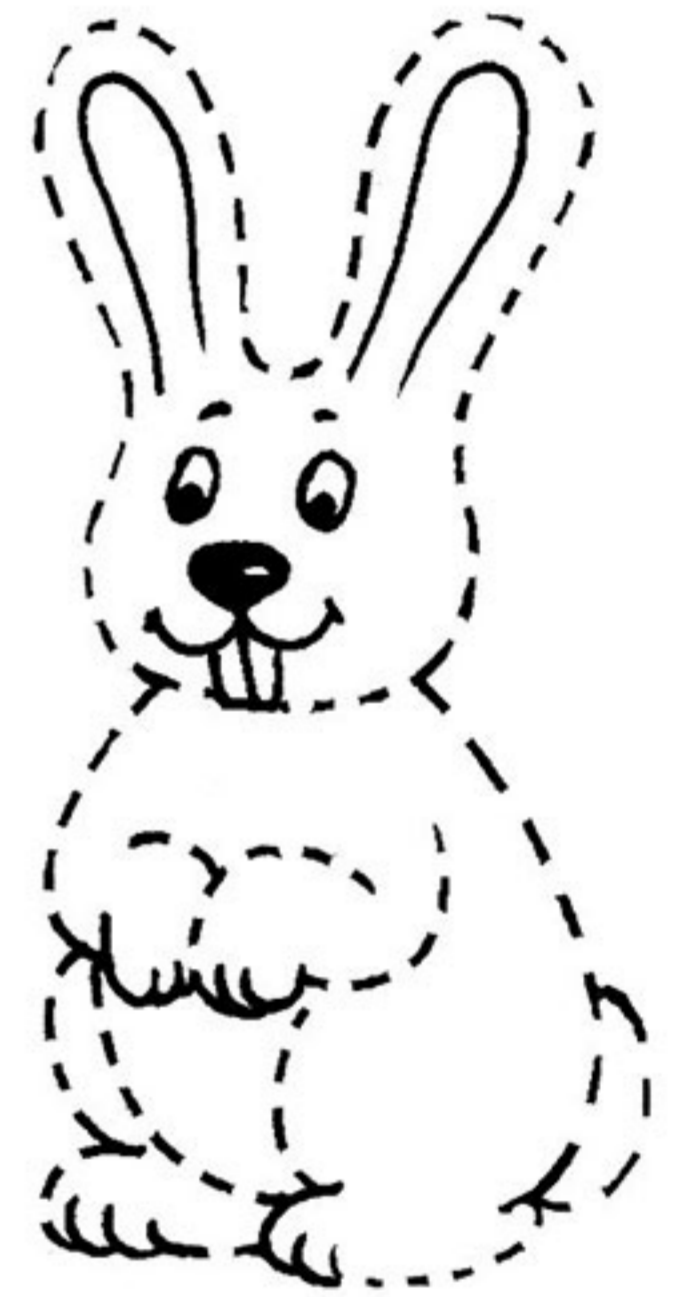









Голосні і приголосні звуки



«Збери» за зразком у кошик із позначкою голосного звука фрукти, назви яких починаються з голосного звука, а у кошик з позначкою приголосного звука — ті фрукти, у назвах яких перший звук — приголосний.

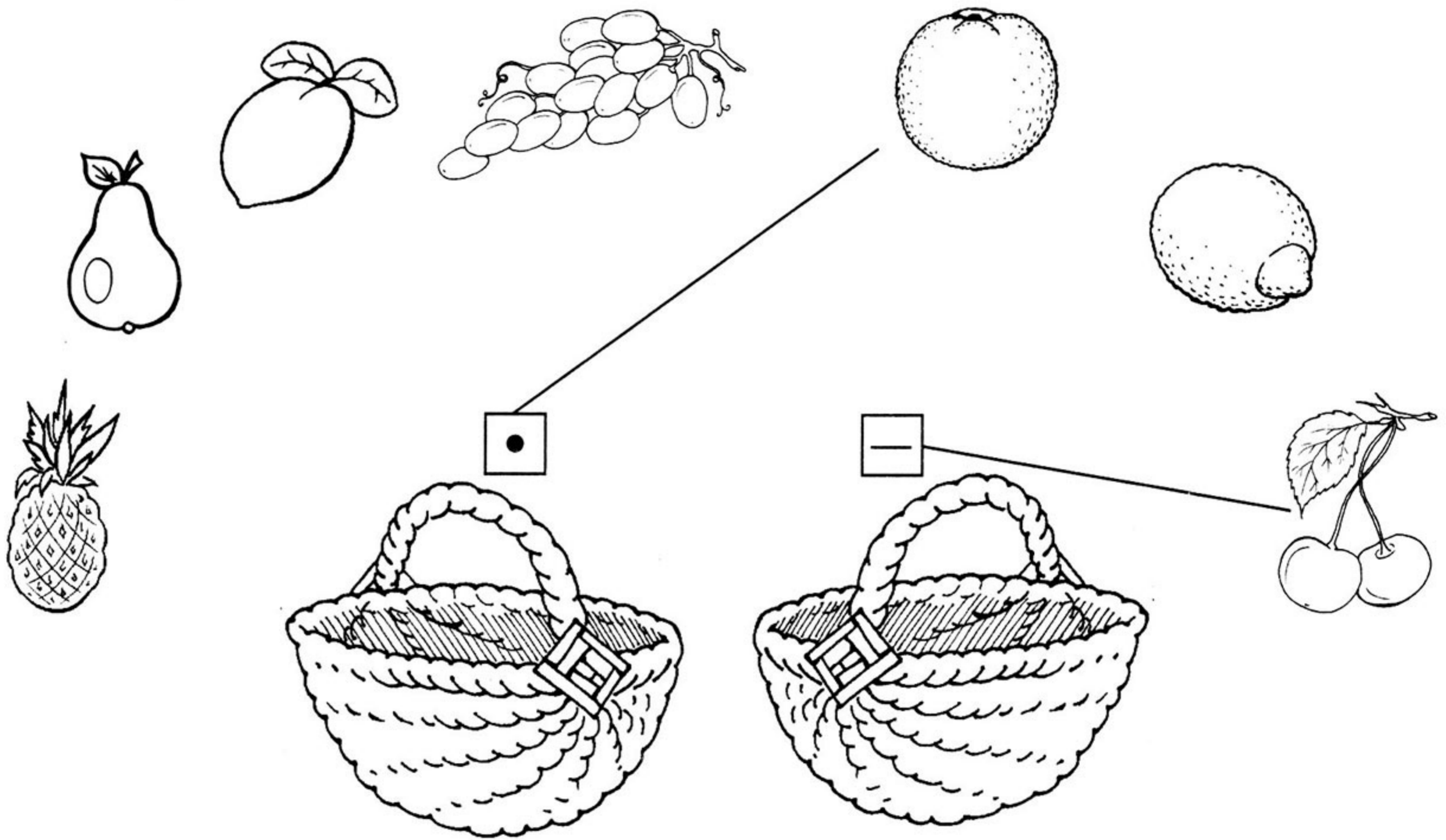

Виконай звуковий аналіз слів «пес», «лев», «вуж».

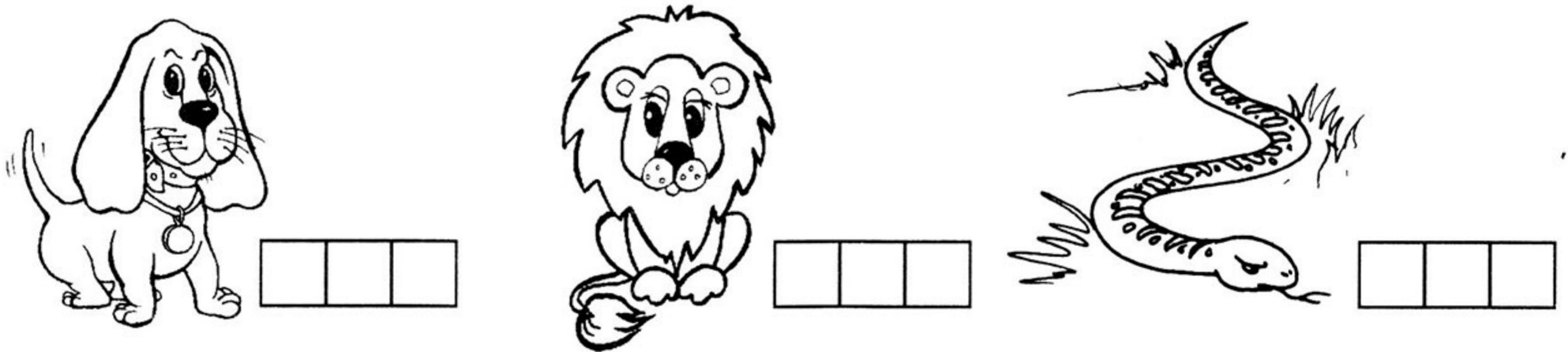

Послухай скоромовку. Назви довгі та короткі слова, які починаються зі звука [Ж]. Запиши звукову схему найкоротшого слова.

Журавель шукає броду —
 Жабенятко — скік у воду.
 Жук до жаби: — «Жу-жу-жу!»
 Журавлеві розкажу».

О. Кононенко

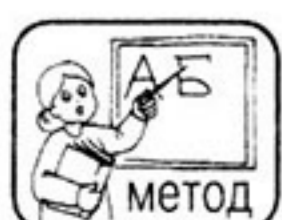
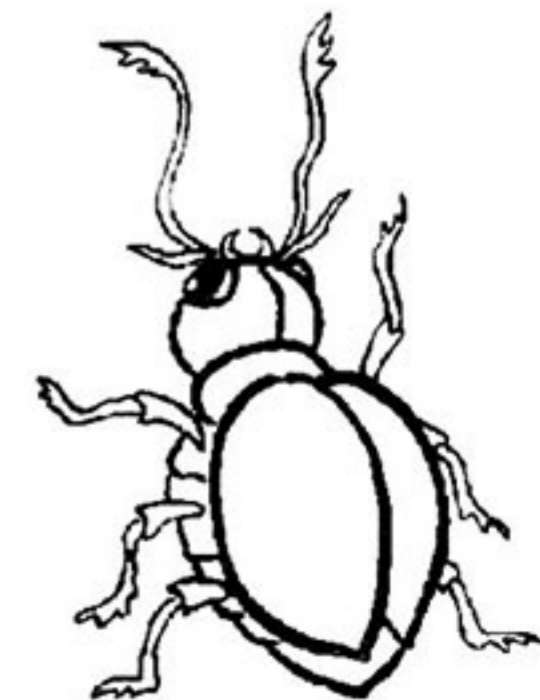
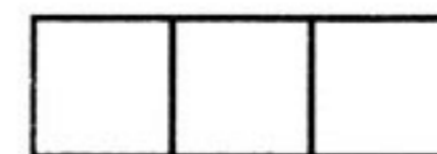

Запропонуйте дітям гру «Спіймай звук». Ведучий називає різні слова із заданим звуком і без нього. Діти повинні плеснути в долоні, якщо почують у слові заданий звук.



Обведи кружечком предмети, назви яких починаються з голосних звуків.

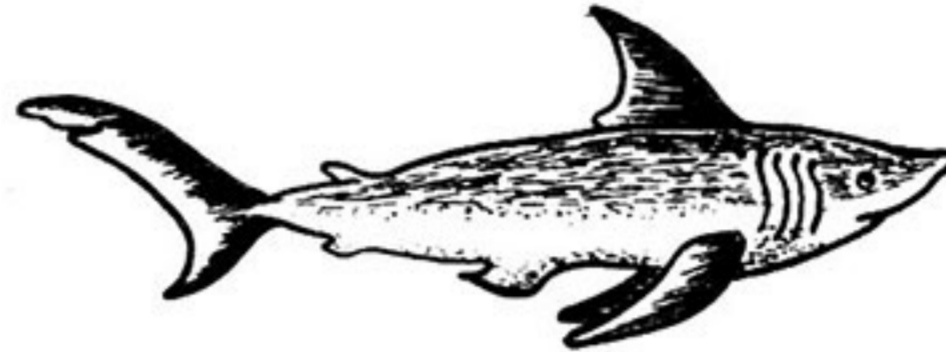
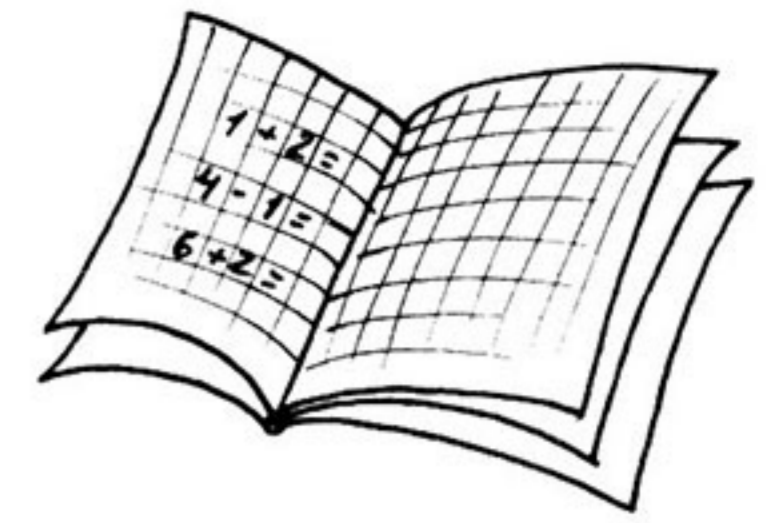

Людей яких професій зображено на малюнках? Що вони роблять? Що їм потрібно для роботи? Склади речення з цими словами і запиши їх схеми.



Уважно розглянь малюнки. Знайди п'ять відмінностей між ними та назви їх.



Тверді та м'які приголосні звуки. Їх позначення



Розглянь малюнки. Виділи голосом перші звуки у цих словах. Яка між ними відмінність? Виконай звуковий аналіз слів.

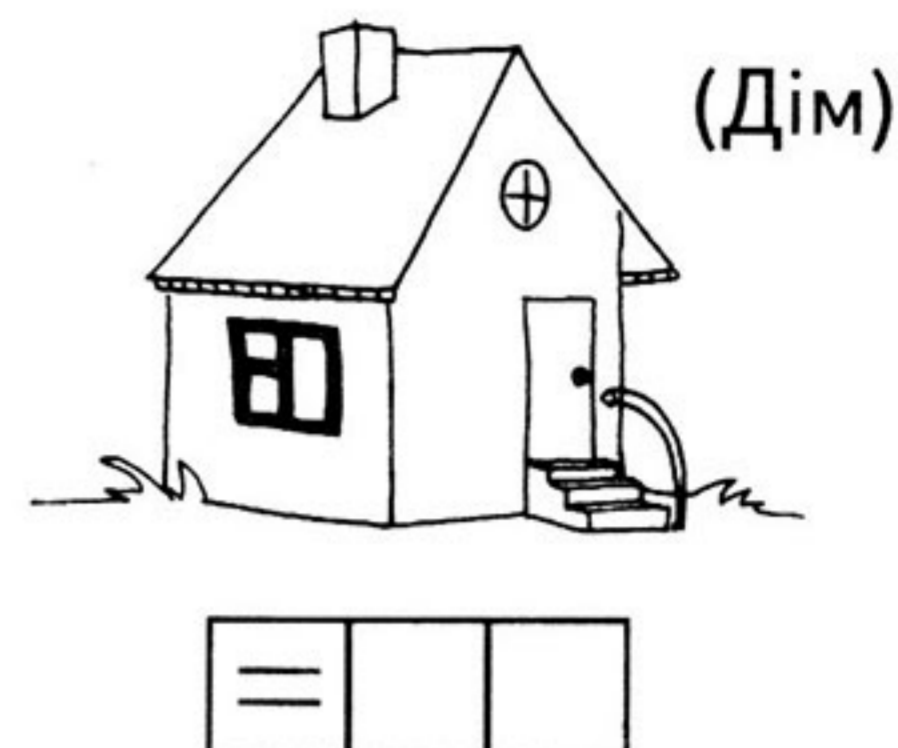
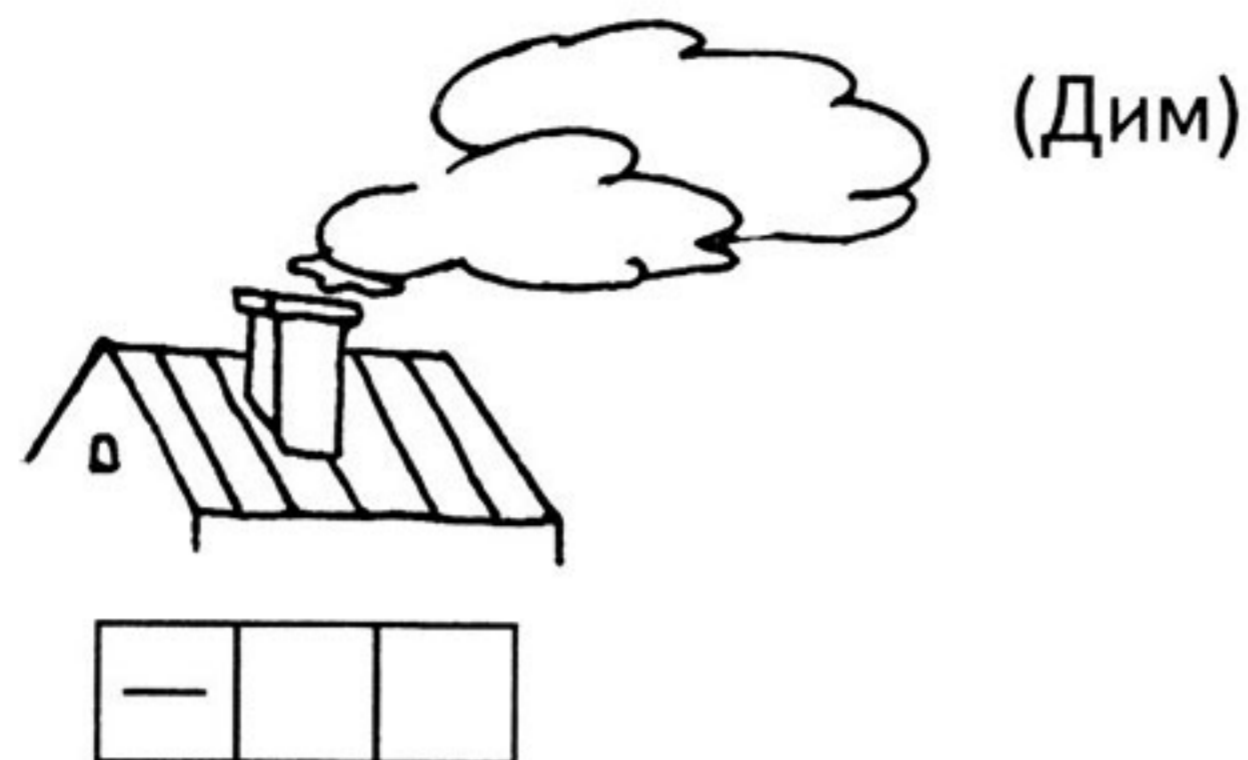

Вимов та порівняй: [Д] — [Д']*, [Н] — [Н'], [Р] — [Р'].

Нагадаємо, що у звукових схемах приголосні звуки позначаються так:

[-] — твердий приголосний звук, [=] — м'який приголосний звук.



Перетвори тверді приголосні на м'які: [Т], [С], [З], [Л].

Наприклад: [Т] — [Т'].

Вимов і порівняй слова: син — сік, тин — тінь, бик — бік, рак — рік, сом — сім (7).

Дай відповідь на питання: у яких словах перший приголосний звук твердий, а у яких — м'який?



Обведи за пунктиром кружечки біля предметів, у назвах яких є м'які приголосні звуки.

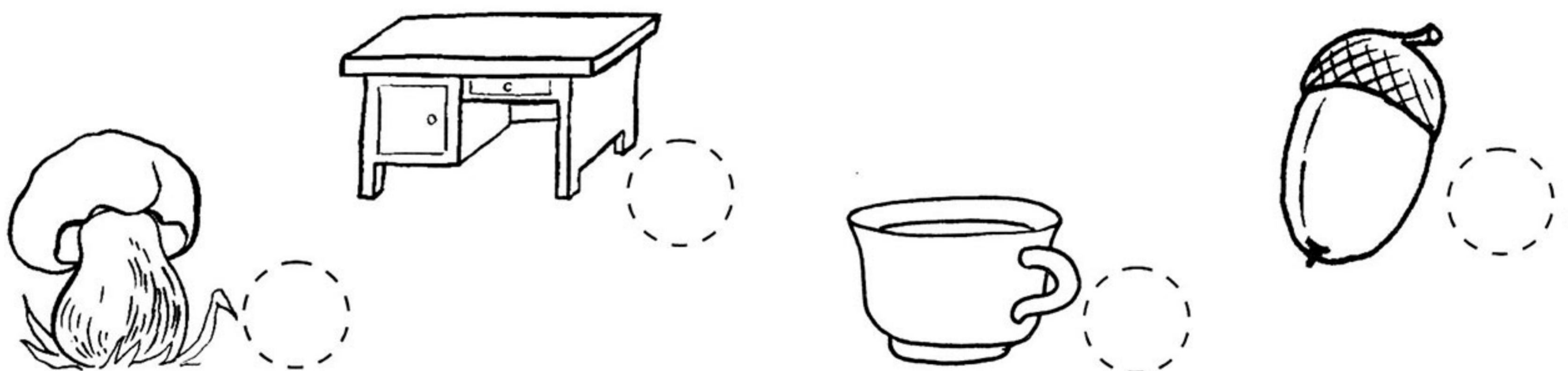

Виконай звуковий аналіз слів «кіт», «мед», «сік».

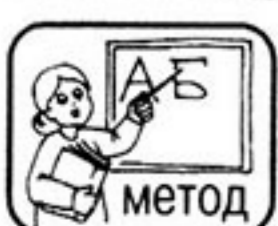
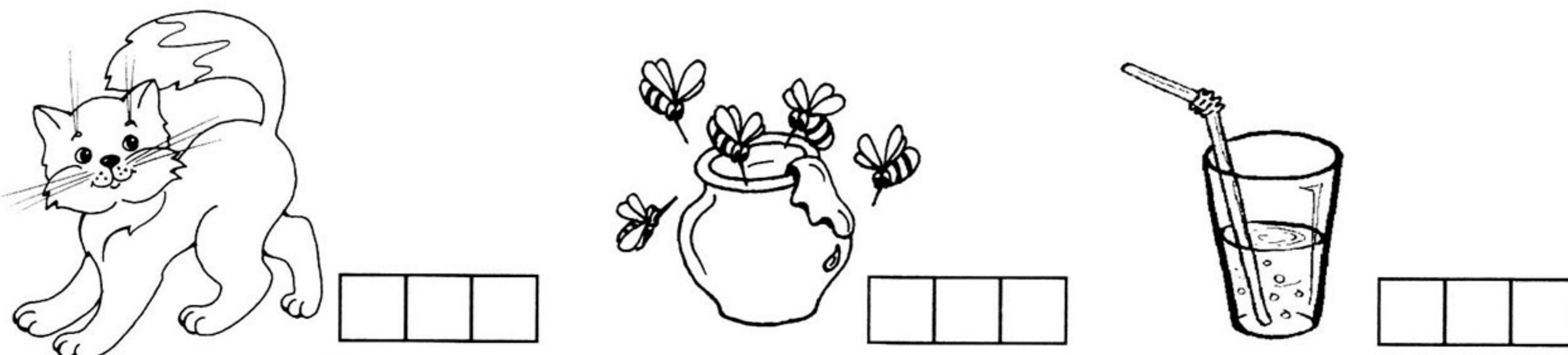

* Позначка ['] біля приголосного означає, що цей звук є м'яким.



З'єднай малюнок із відповідною звуковою схемою.

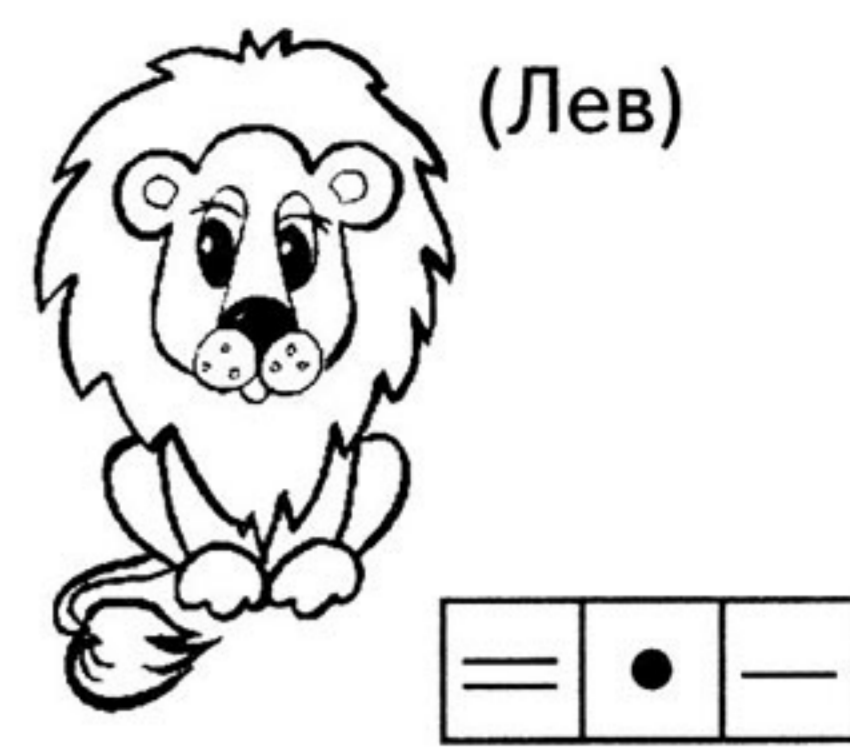
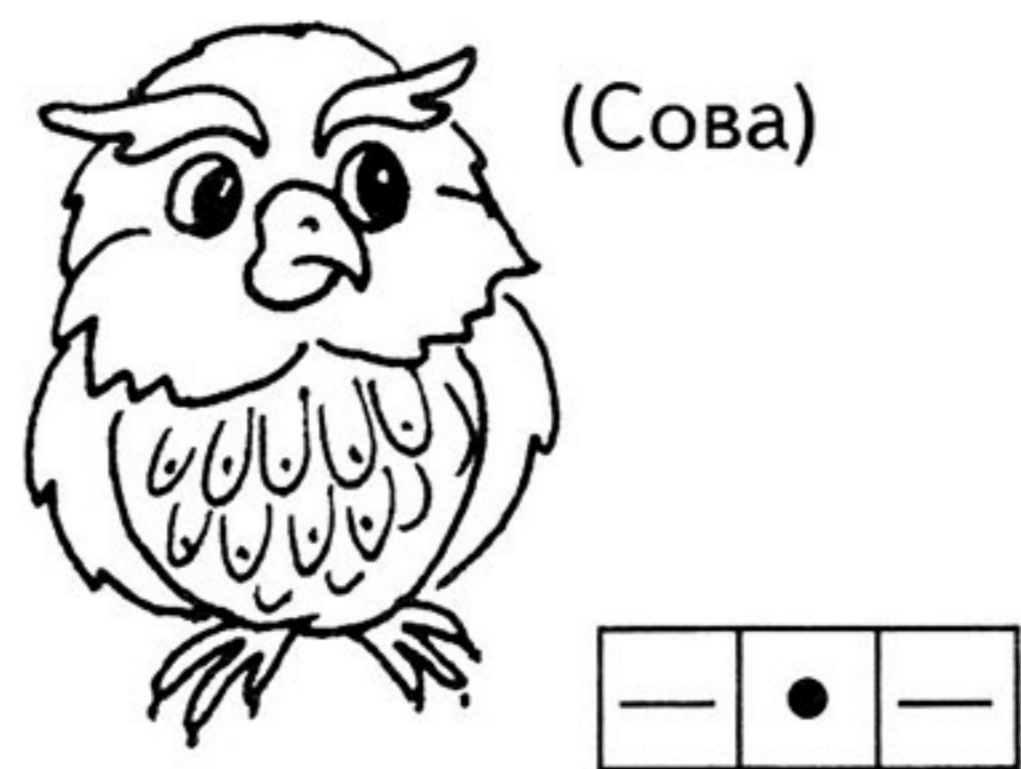
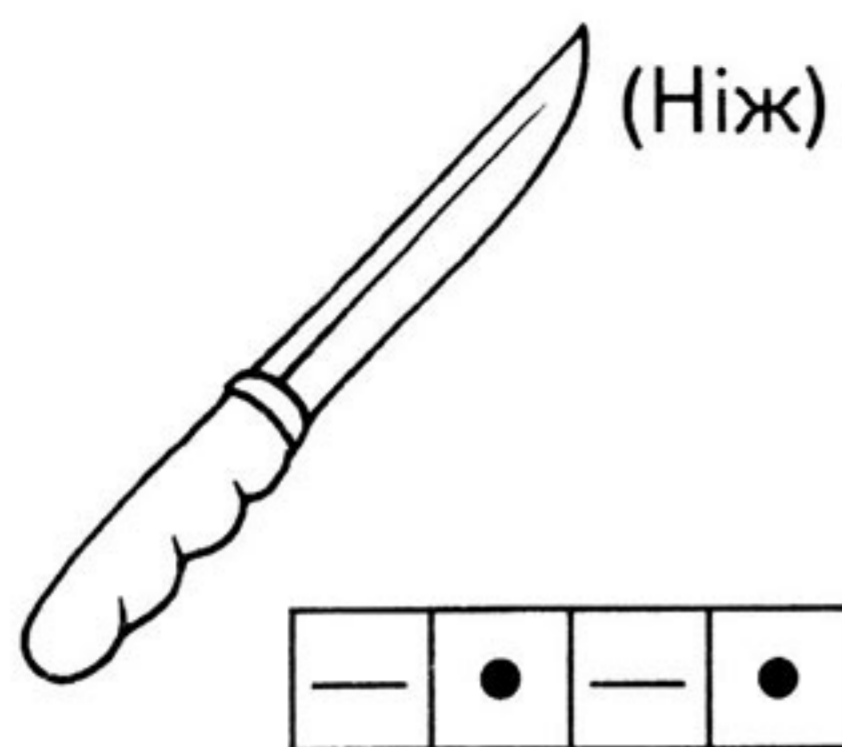

Розглянь малюнок. Розфарбуй тих тварин, у назвах яких є м'який приголосний звук.

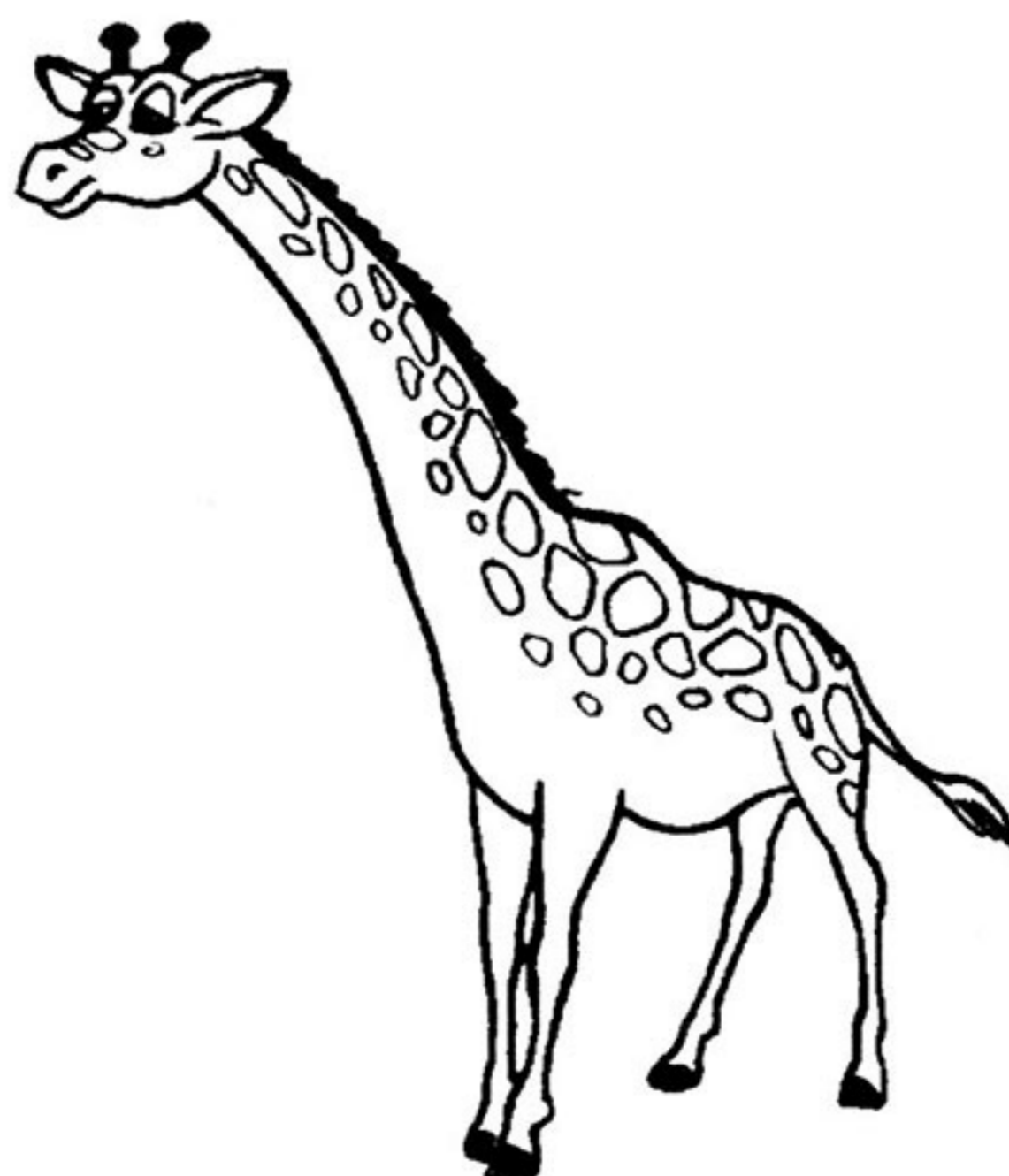
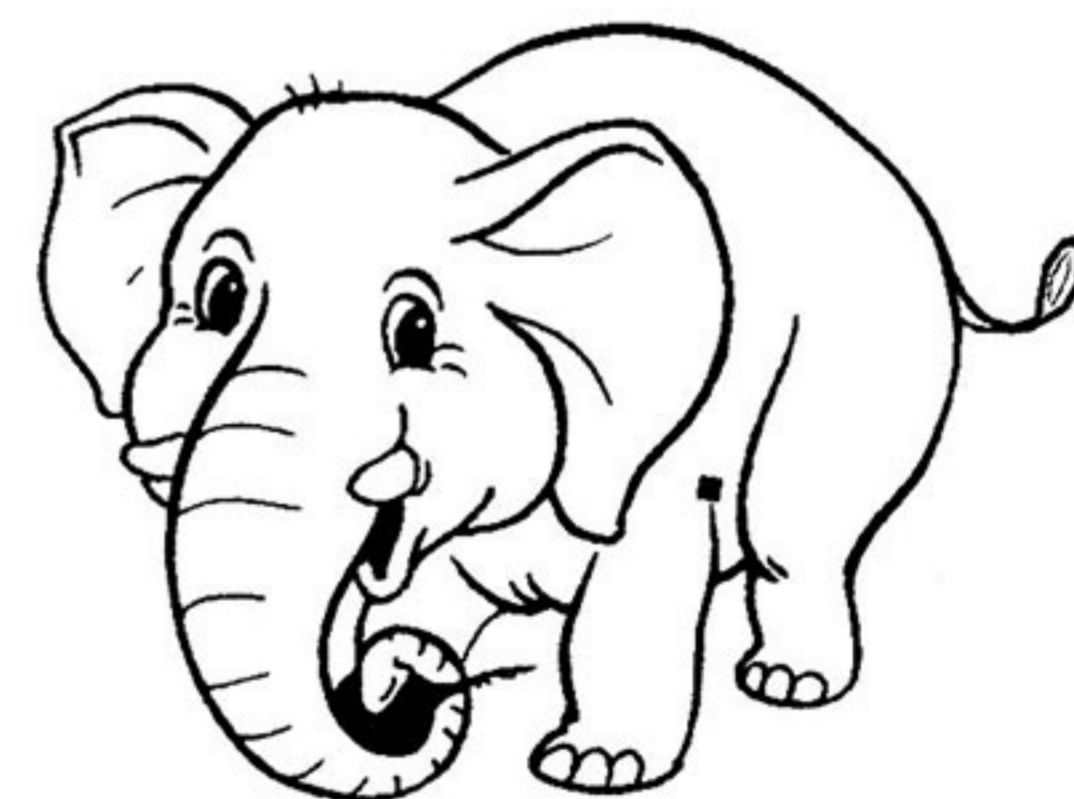
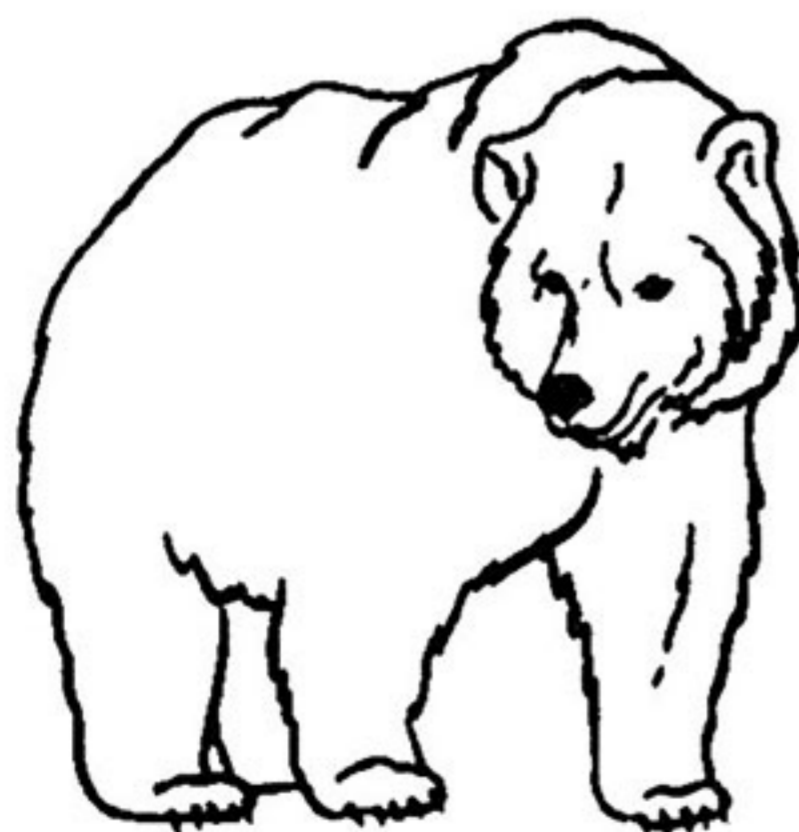
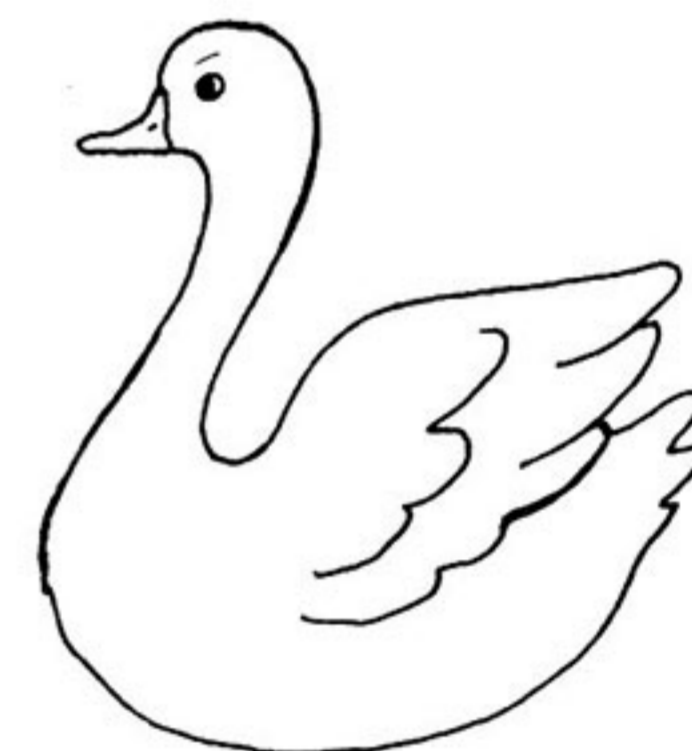

Голосні, тверді та м'які приголосні звуки



Вінні-Пух, П'ятачок та віслучок Іа прийшли до крамниці. Допоможи їм вибрати товари, назви яких починаються зі звуків, позначених умовними значками. З'єднай лінією «товар» із відповідним умовним значком.

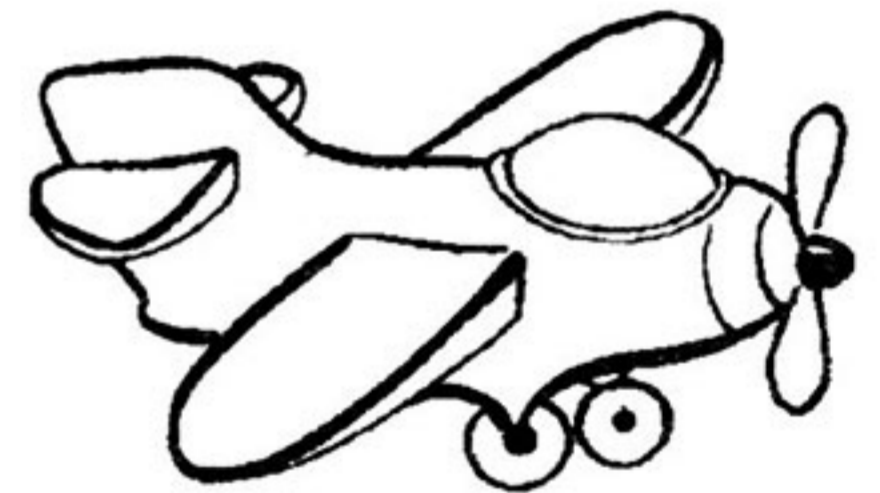
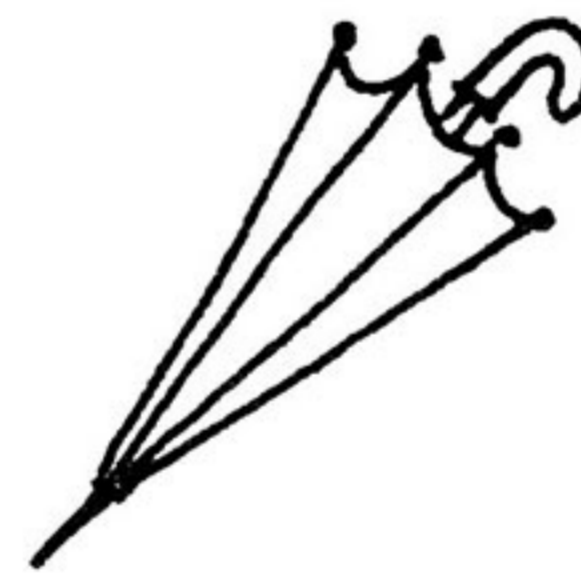
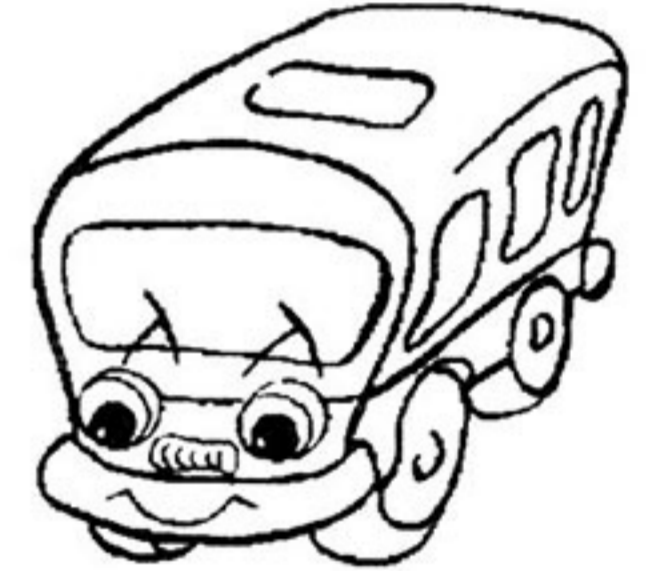
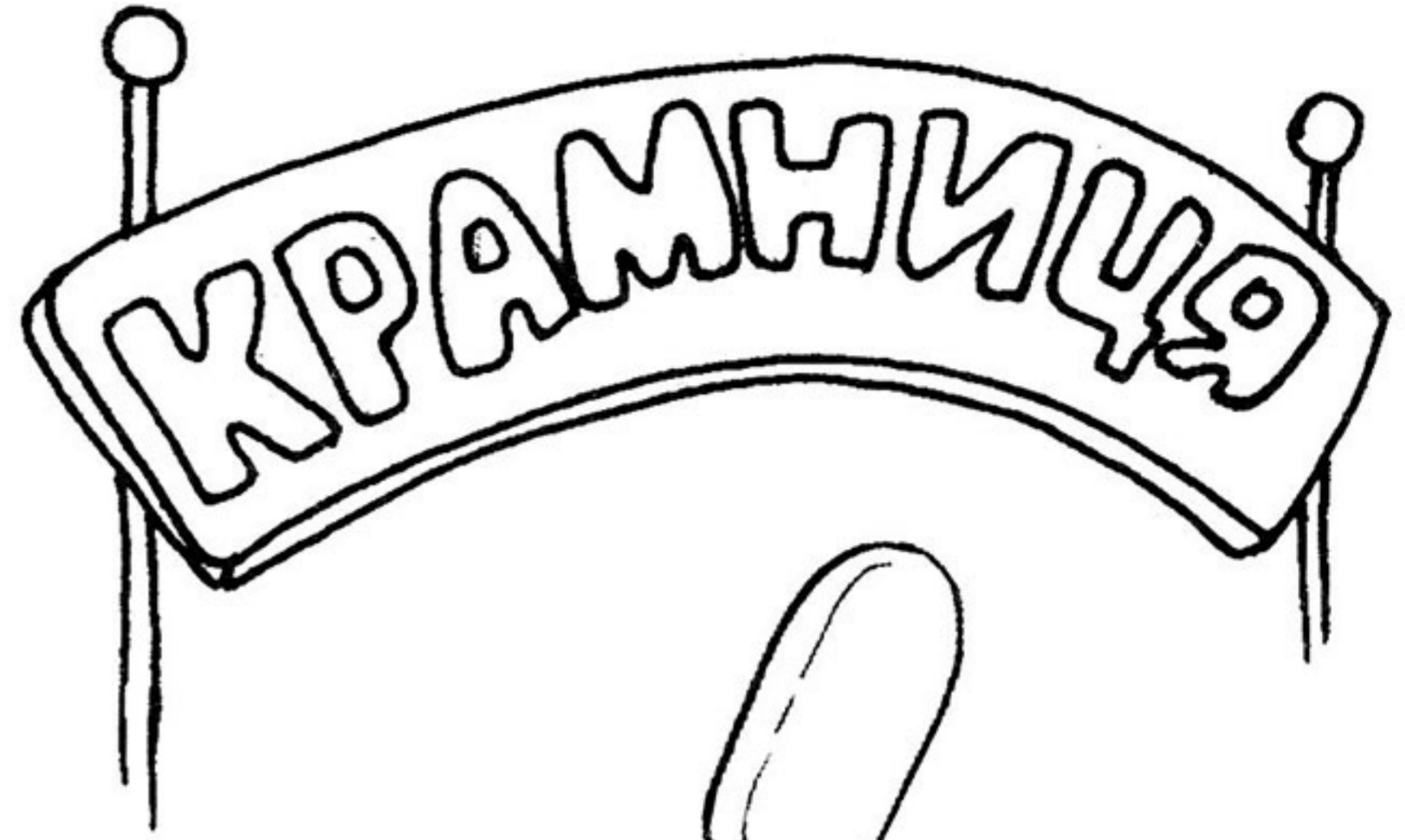
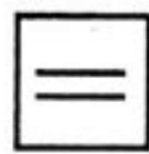
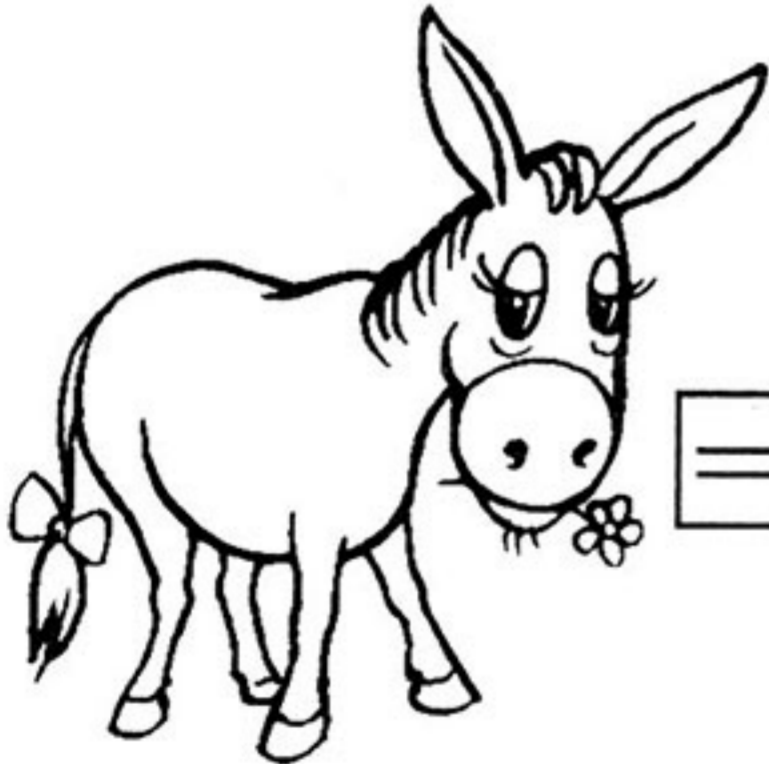
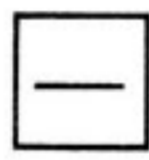
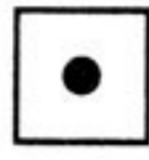

Запиши звукові схеми слів «дах», «кінь», «цап».



--	--	--

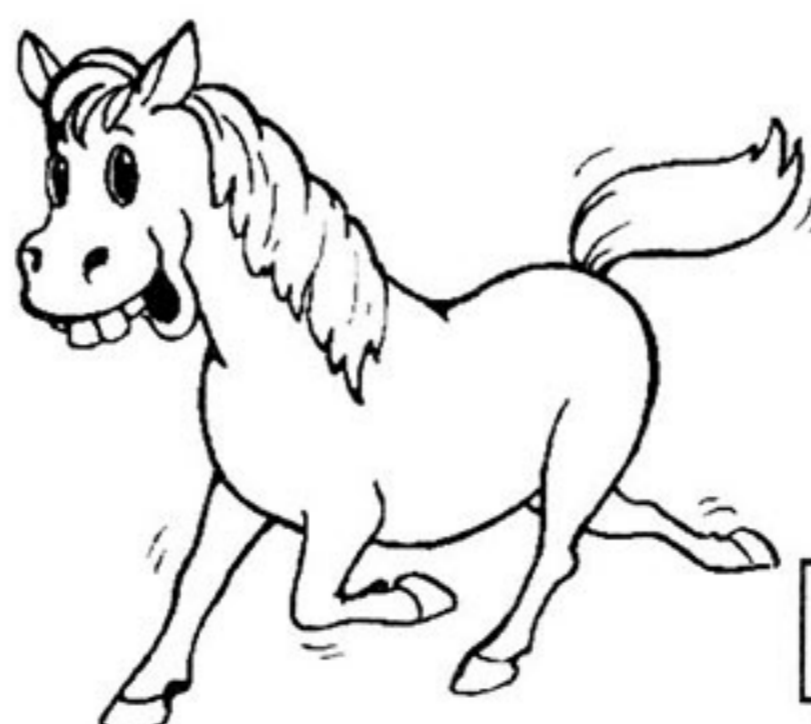

--	--	--



--	--	--



Незнайко неправильно записав звукові схеми деяких слів. Виправ ці помилки та напиши у нижніх рядочках правильні звукові схеми. Прикрась візерунком цифру 7.

	(Сом)	(Ліс)	(Дім)
	— • =	— • —	= • =
	<input type="text"/>	<input type="text"/>	<input type="text"/>
	7 (Сім)	(Лис)	(Кит)
	— • —	= • —	= • —
	<input type="text"/>	<input type="text"/>	<input type="text"/>



Назви фігури, що намальовані у верхньому рядочку. Домалюй пропущені фігури у другому і третьому рядочках і заштрихуй їх за зразком.

<input type="text"/>			
	<input type="text"/>		

Звуковий аналіз тризвукових слів. Закріплення знань про речення



ЗАНЯТТЯ 14



Обведи кружечком тварин, у назвах яких ти чуєш три звуки.

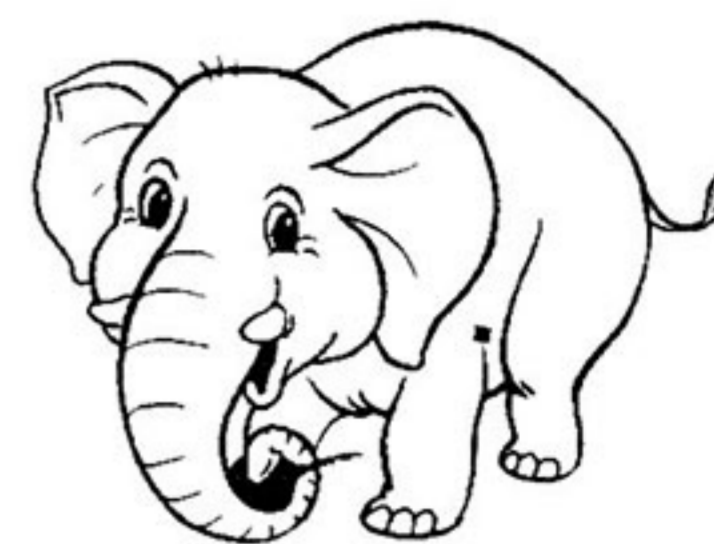
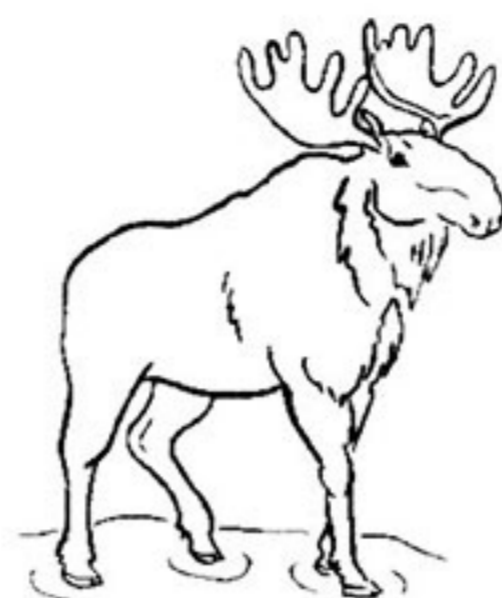

Запиши звукові схеми слів «бик», «дід», «лук» і дай відповіді на запитання:

- Скільки звуків у слові?
- Скільки голосних звуків у слові?
- Скільки твердих приголосних звуків у слові?
- Скільки м'яких приголосних звуків у слові?

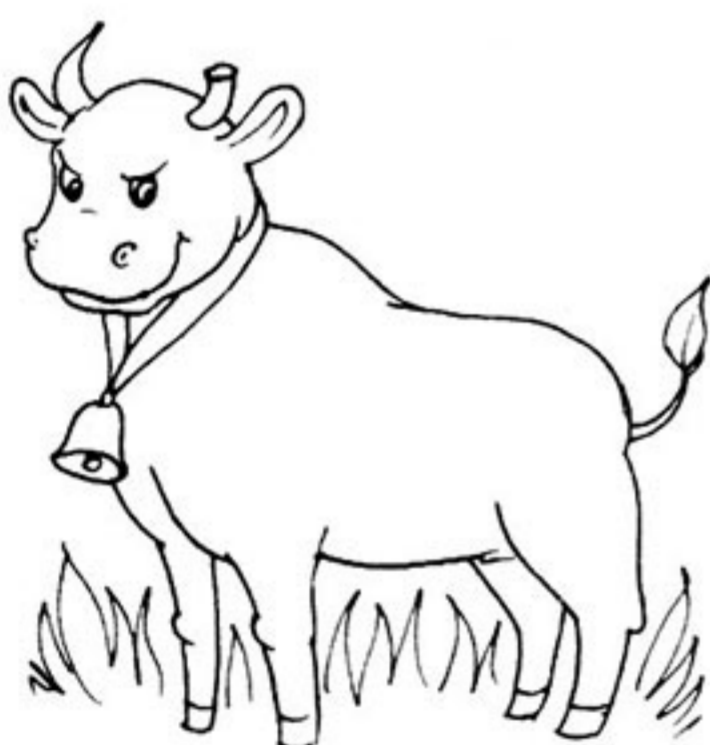

--	--	--



--	--	--

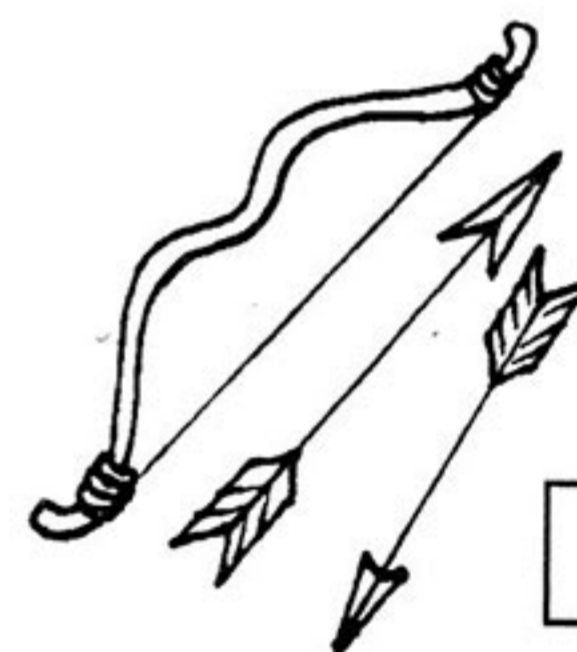

--	--	--



Розглянь малюнки і з'єднай їх із відповідною звуковою схемою.

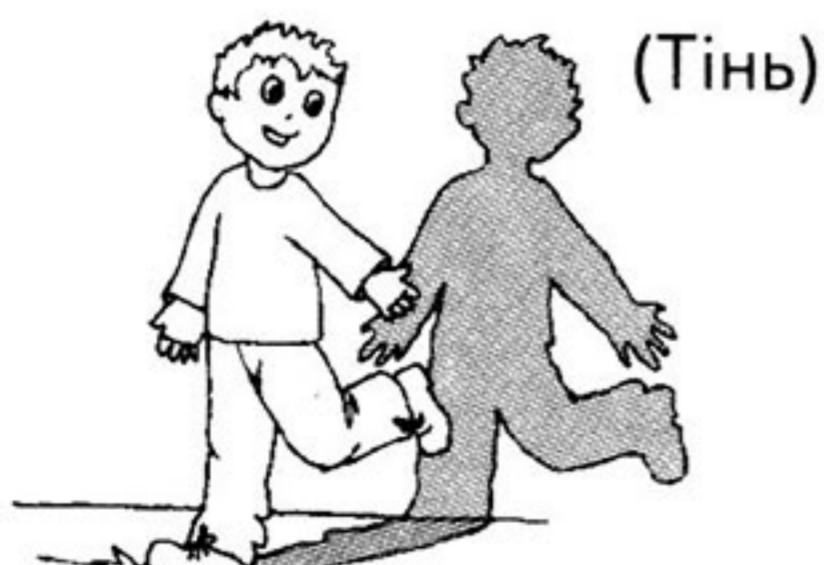

(Тінь)

=	•	—
---	---	---

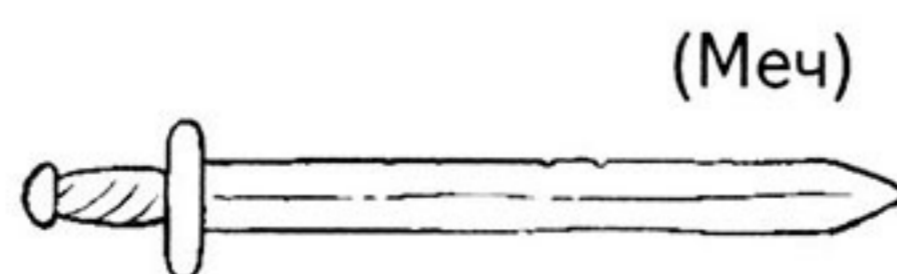

(Меч)

=	•	=
---	---	---



(Сік)

—	•	—
---	---	---



Здогадайся, про що мріє цей хлопчик.

Підказки:

- це слово починається з твердого приголосного звука;
- у слові є голосні звуки [И], [І];
- закінчується слово на голосний звук.

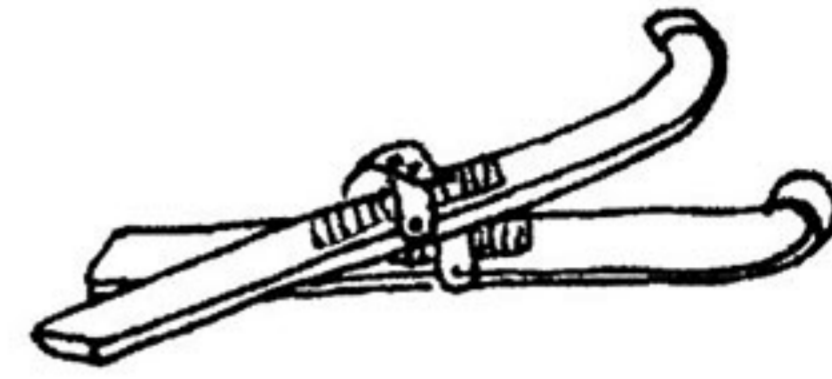
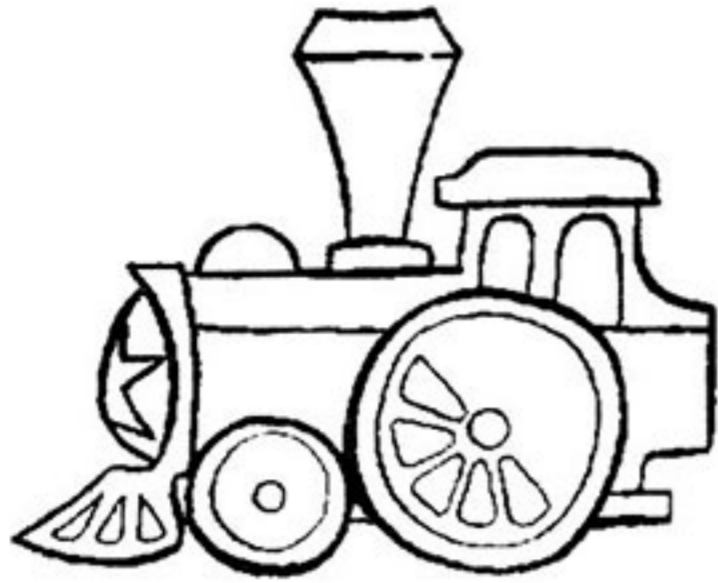

Розфарбуй цей предмет.



Склади речення за малюнками і запиши їх схеми.



(Хлопчик умивається.)

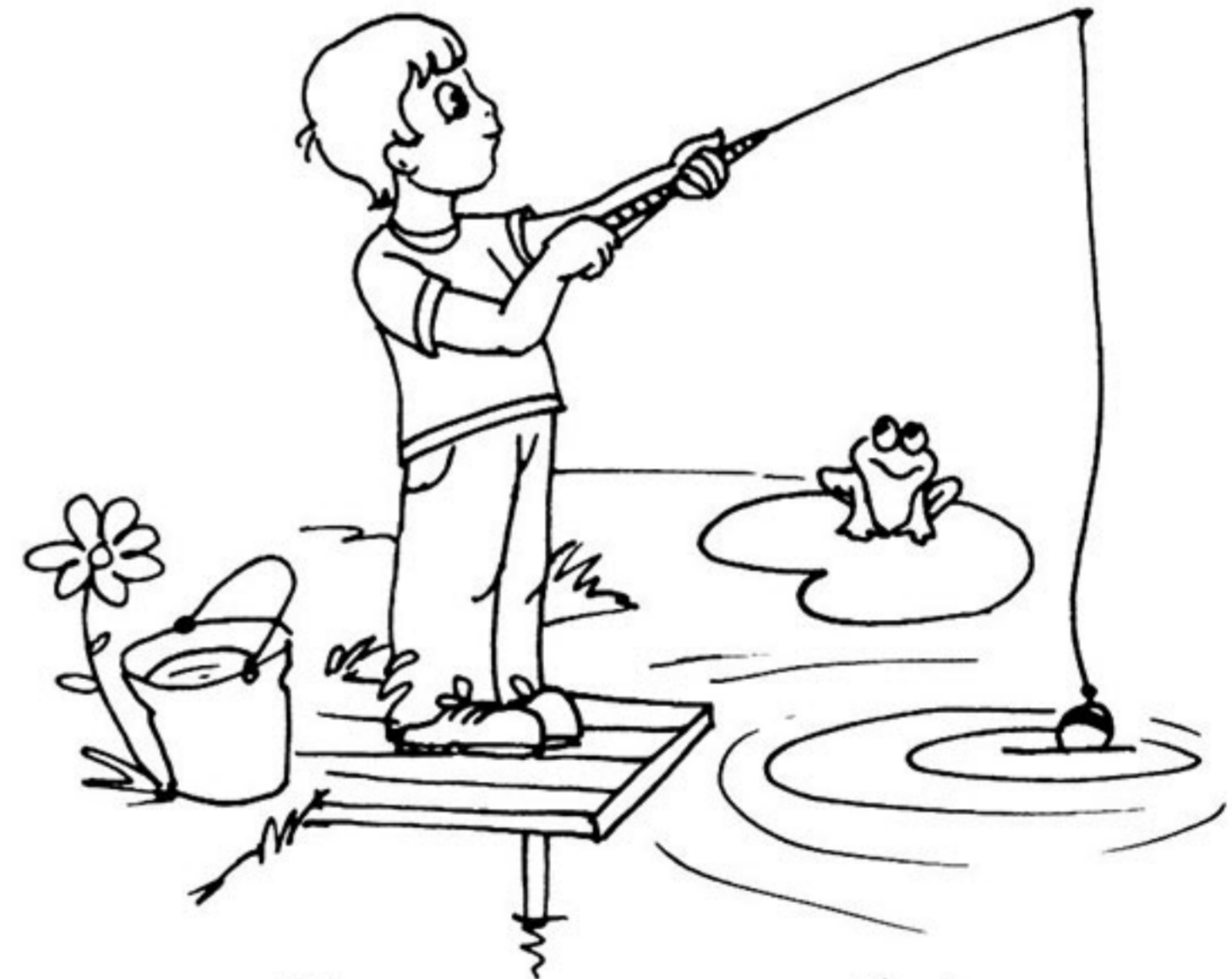

(Хлопчик ловить рибу.)



(Дівчинка й бабуся миють посуд.)



(Тато й хлопчик йдуть садити дерево.)

Голосні, тверді та м'які приголосні звуки на початку, у кінці та у середині слова



ЗАНЯТТЯ 15



Обведи синім олівцем предмети, у назвах яких є твердий приголосний звук [Н].
Визнач, у якому місці слова він знаходиться (на початку, в середині чи в кінці).
У рамці під кожним малюнком зафарбуй відповідно перший, середній чи останній квадратик. Розфарбуй предмет, назва якого починається з м'якого приголосного [Н'].

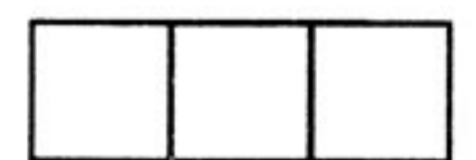
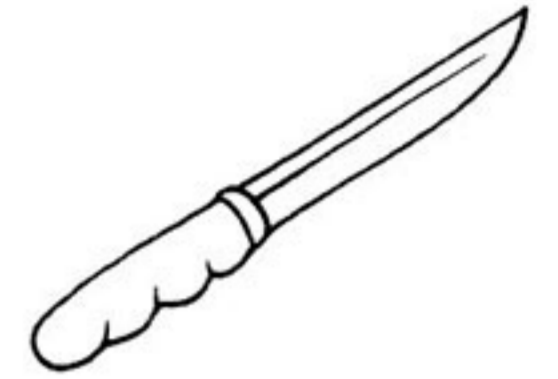
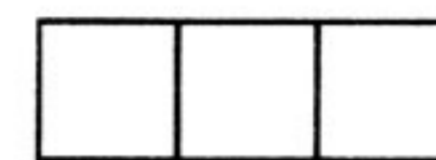
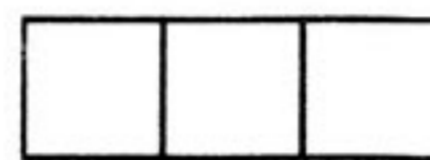
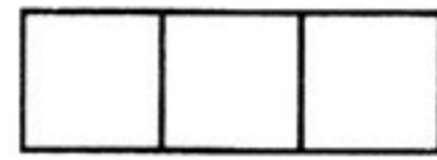
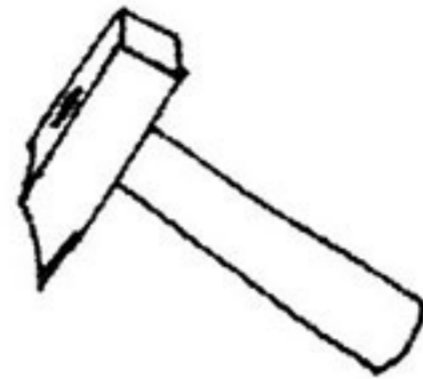
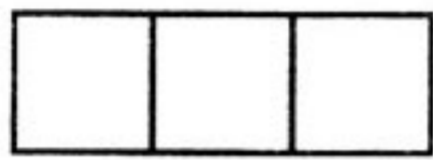
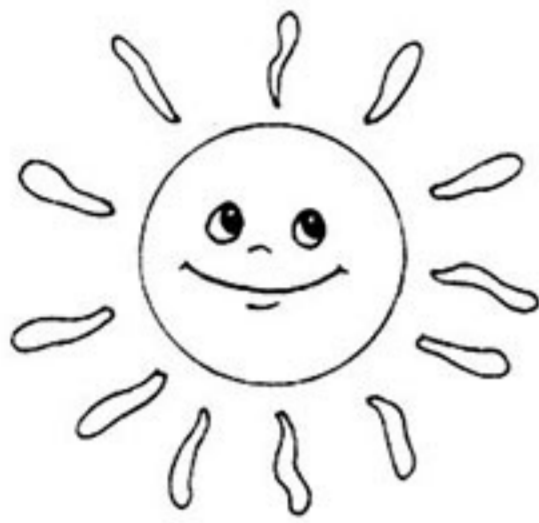

Допоможи звірятам зайняти місця у вагончиках відповідно до першого звуку, з якого починається назва цих тварин (з'єднай лінією тварину з відповідним вагончиком).

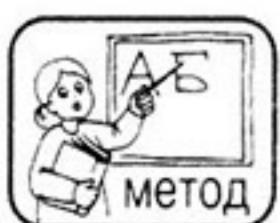
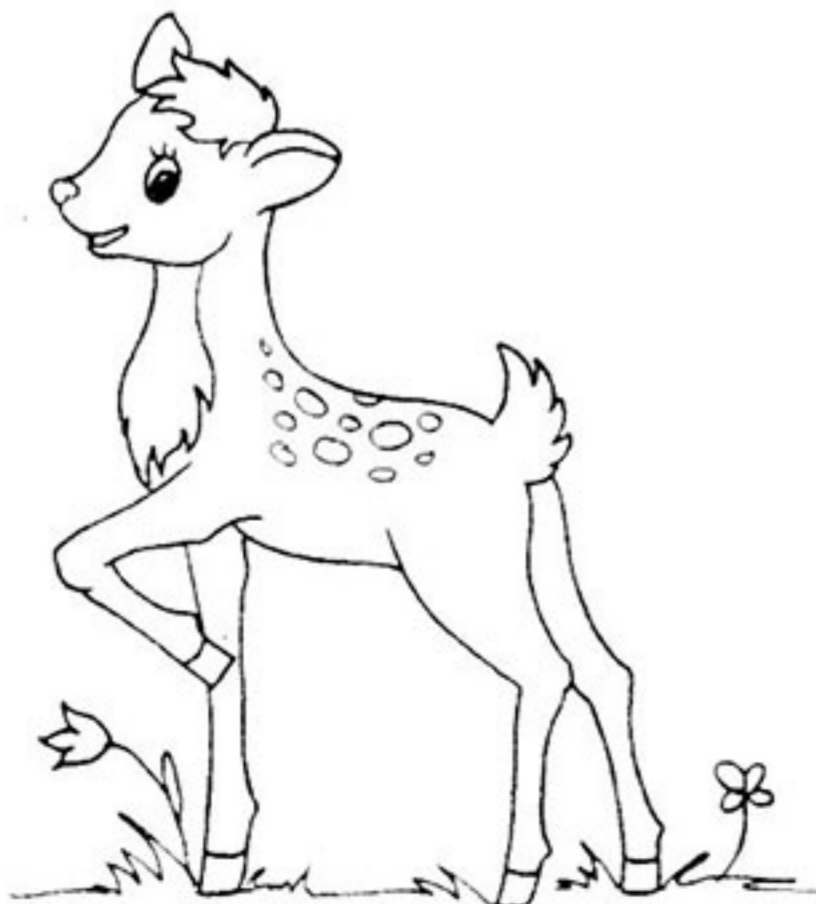
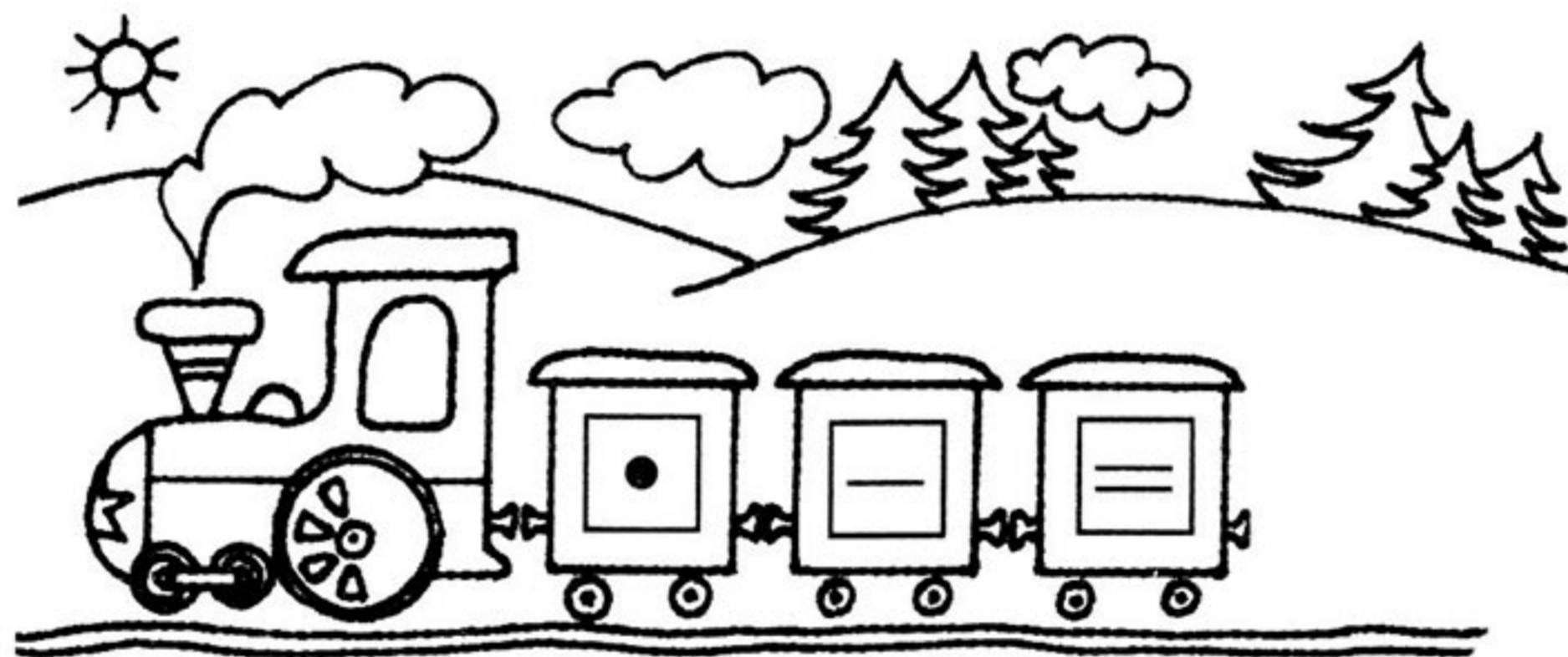

Запропонуйте дітям гру «Збери слова у кошик».

На столі розкладено картинки з різними предметами. Ведучий називає який-небудь звук і пропонує знайти слова з цим звуком, а після цього покласти відповідні картинки у кошик. При цьому діти мають сказати, де знаходиться названий ведучим звук — на початку слова, у середині чи у кінці.



Розглянь малюнок. Знайди й розфарбуй предмети, у назвах яких є звук [С].



Склади речення з цими словами і запиши їх схеми:



Домалюй малюнок за пунктиром. Розфарбуй його кольорами літа.

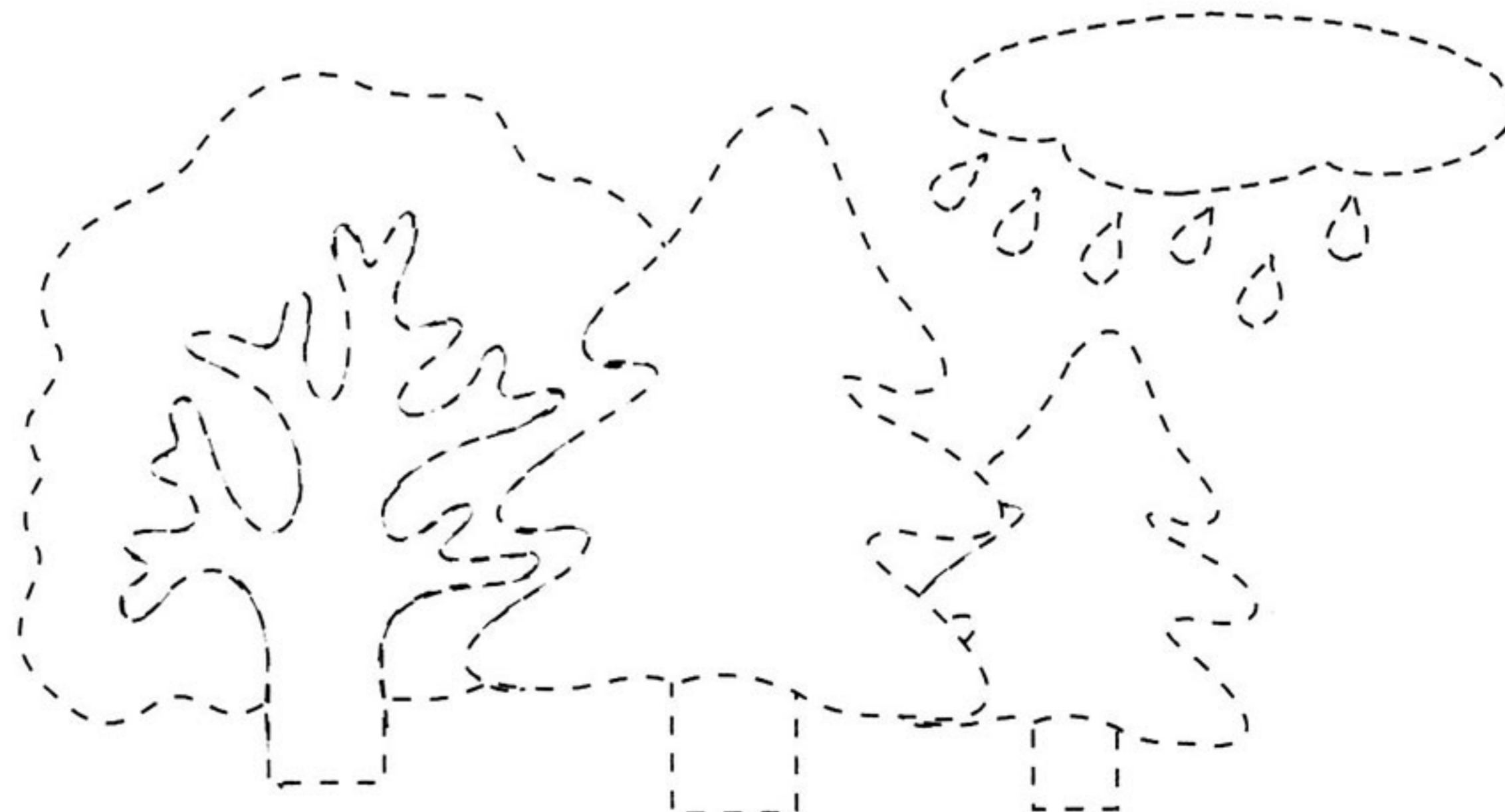

Звуковий аналіз чотиризвукових слів. Голосні, тверді і м'які приголосні звуки



Виконай звуковий аналіз слів.

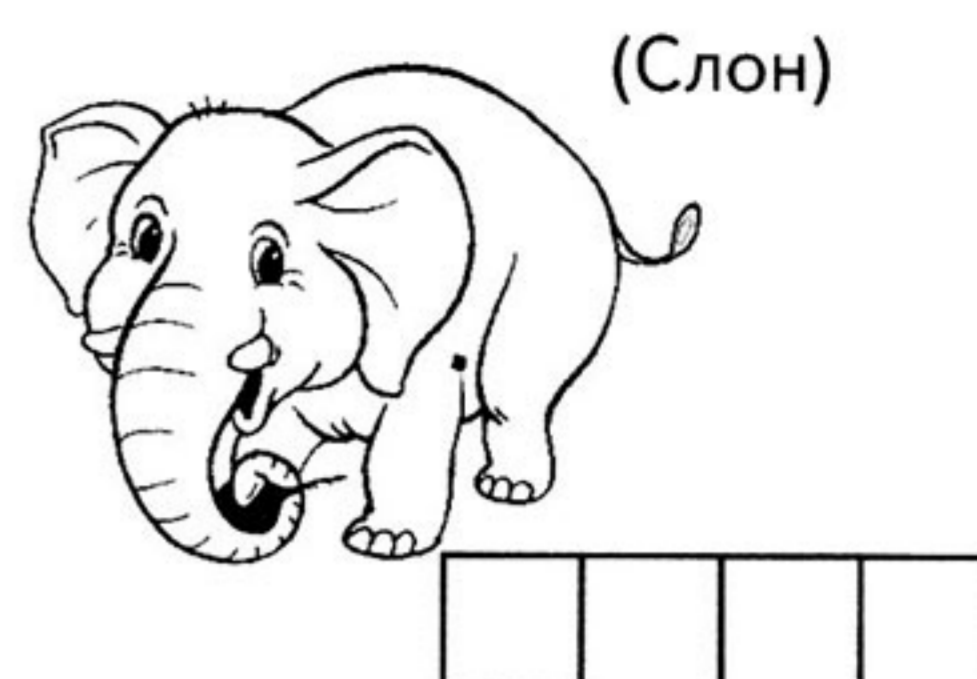
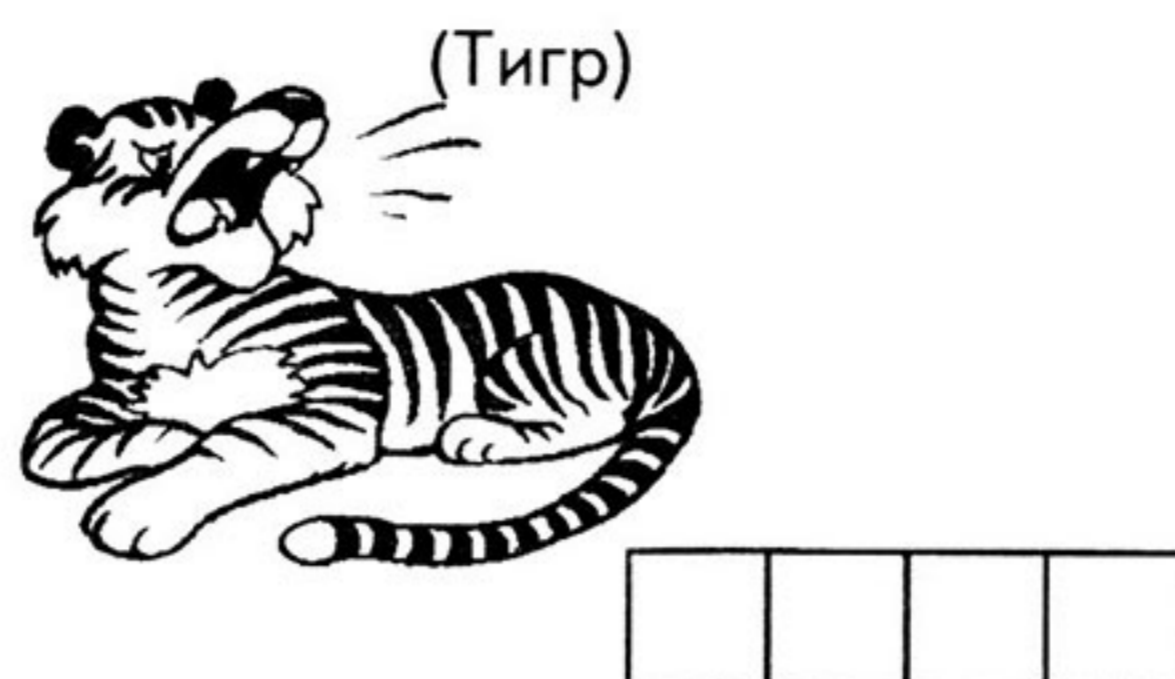
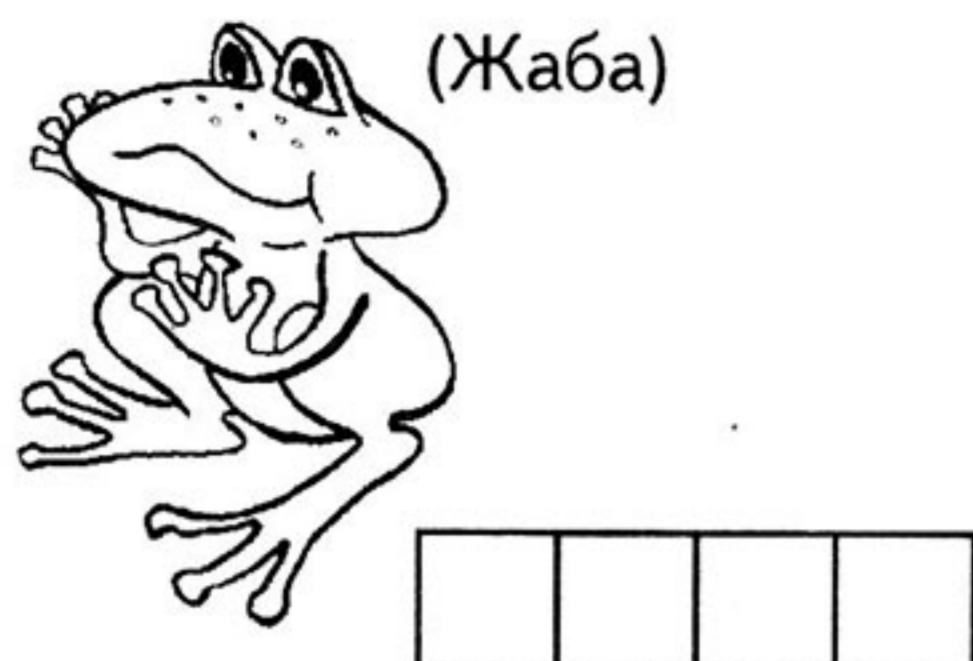

Розфарбуй синім кольором кружечки біля предметів, назви яких починаються на твердий приголосний звук [М] і зеленим кольором, якщо назва предметів починається на м'який приголосний звук [М'].

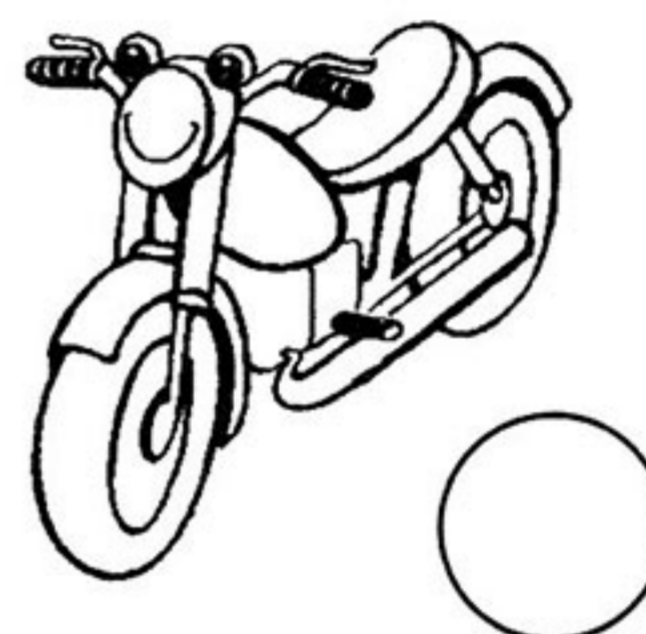
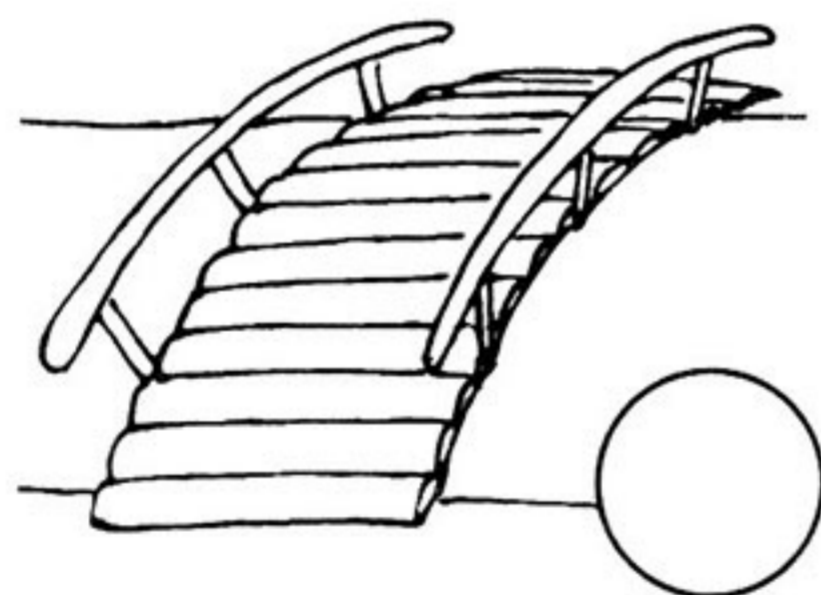
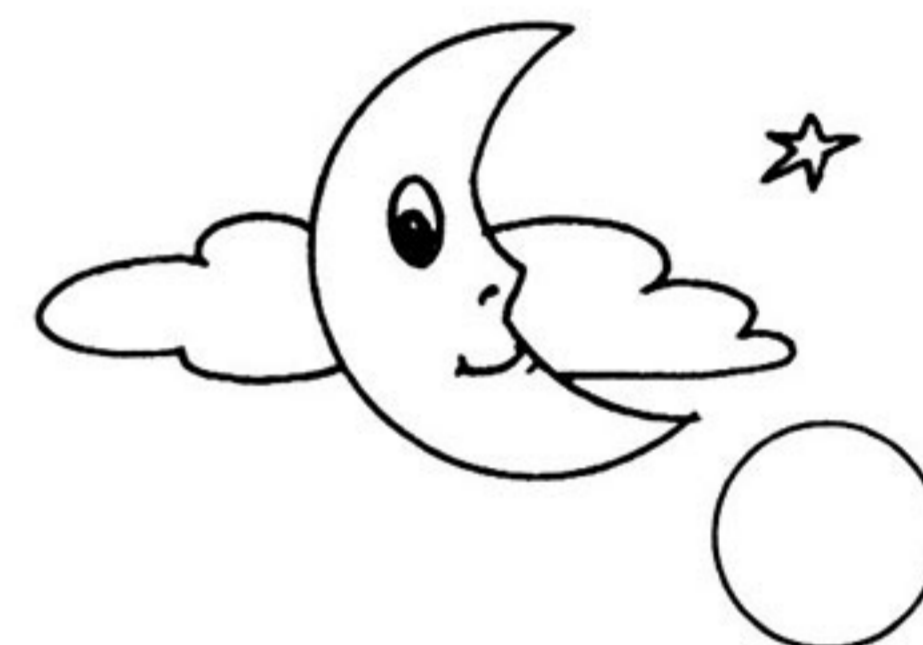
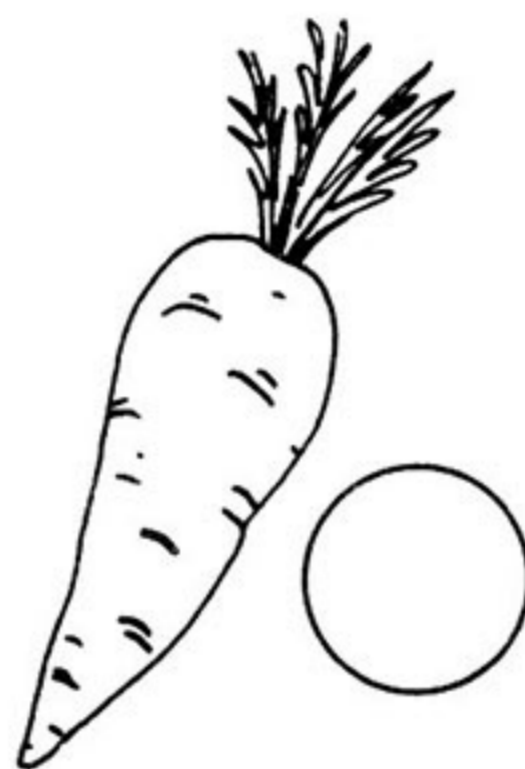

Обведи кружечком малюнки із зображенням предметів, у назвах яких тільки чотири звуки. Заштрихуй шафу за зразком.

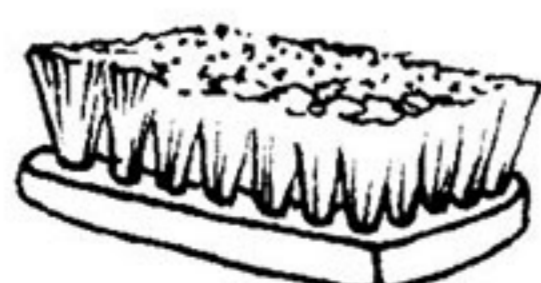
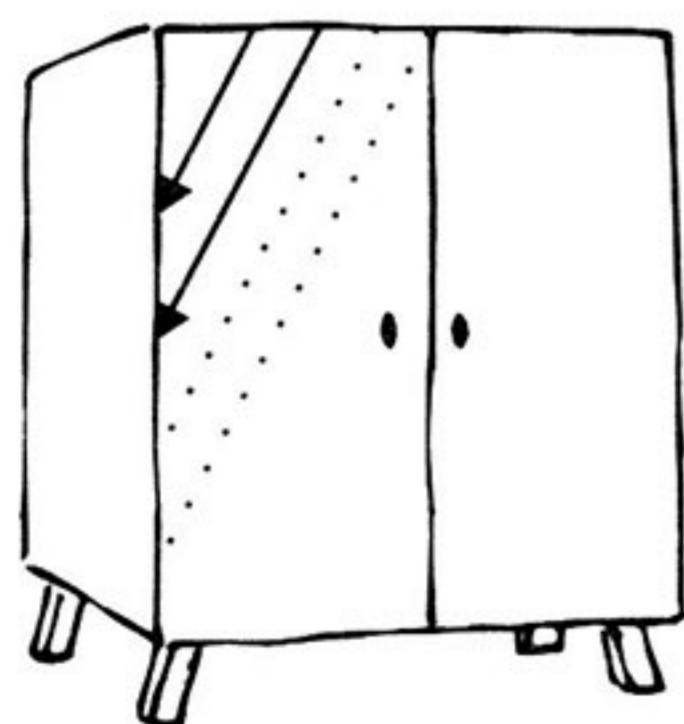



Виконай звуковий аналіз слів і обведи кружечком предмет, назва якого починається з приголосного звука, а закінчується голосним.



--	--	--	--



--	--	--	--

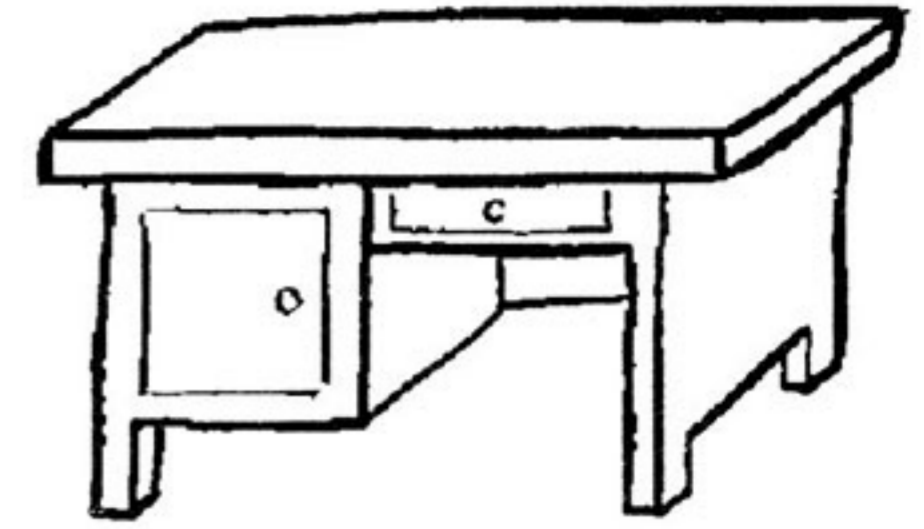

--	--	--	--



Уважно розглянь звукові схеми і скажи — де Ігор, де Гліб, а де Вова?

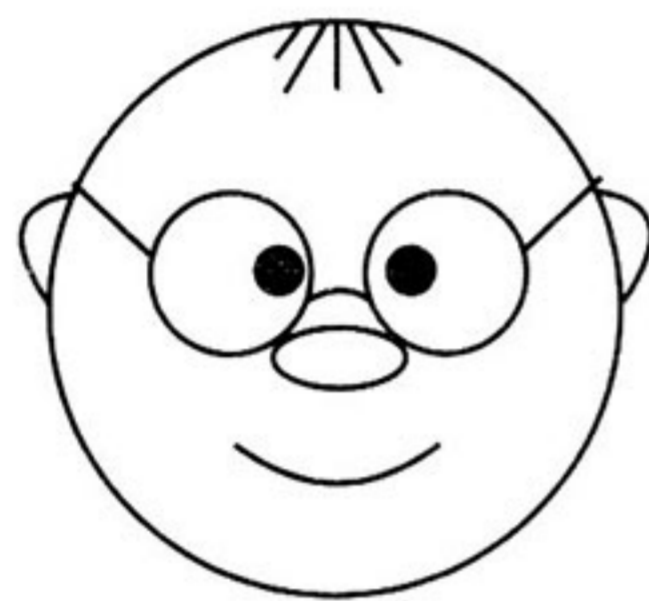

—	=	•	—
---	---	---	---

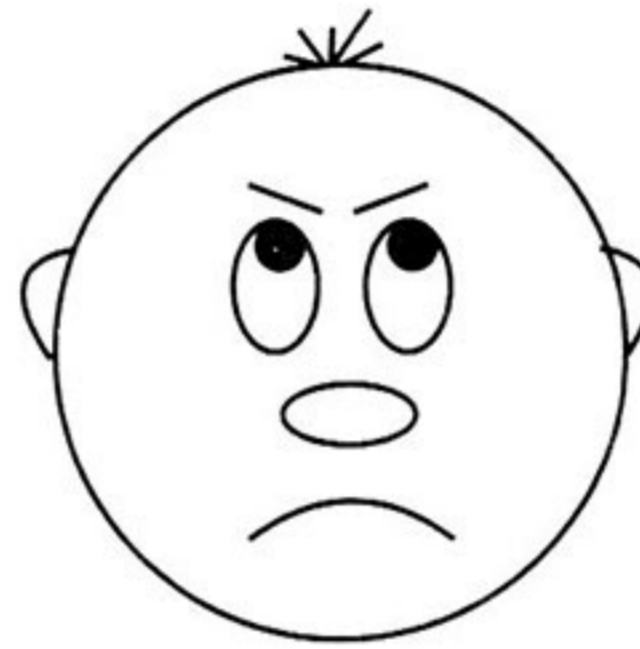

—	•	—	•
---	---	---	---

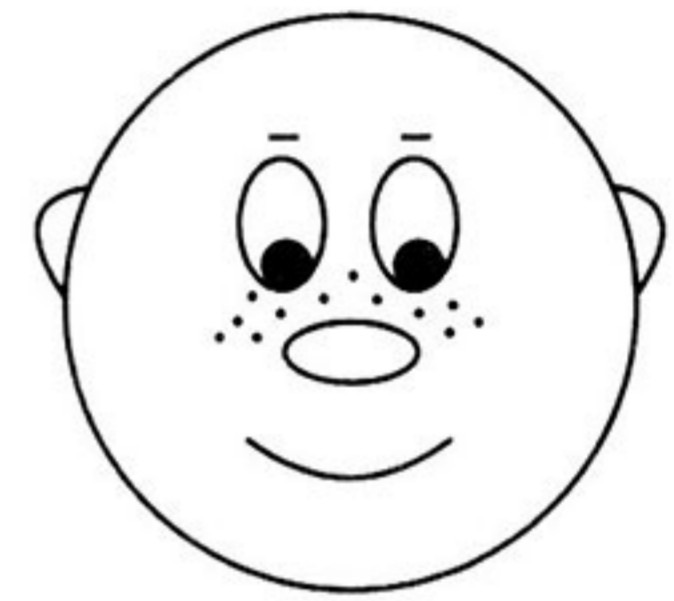

•	—	•	—
---	---	---	---



Розфарбуй удава і краба. Доповни звукові схеми.

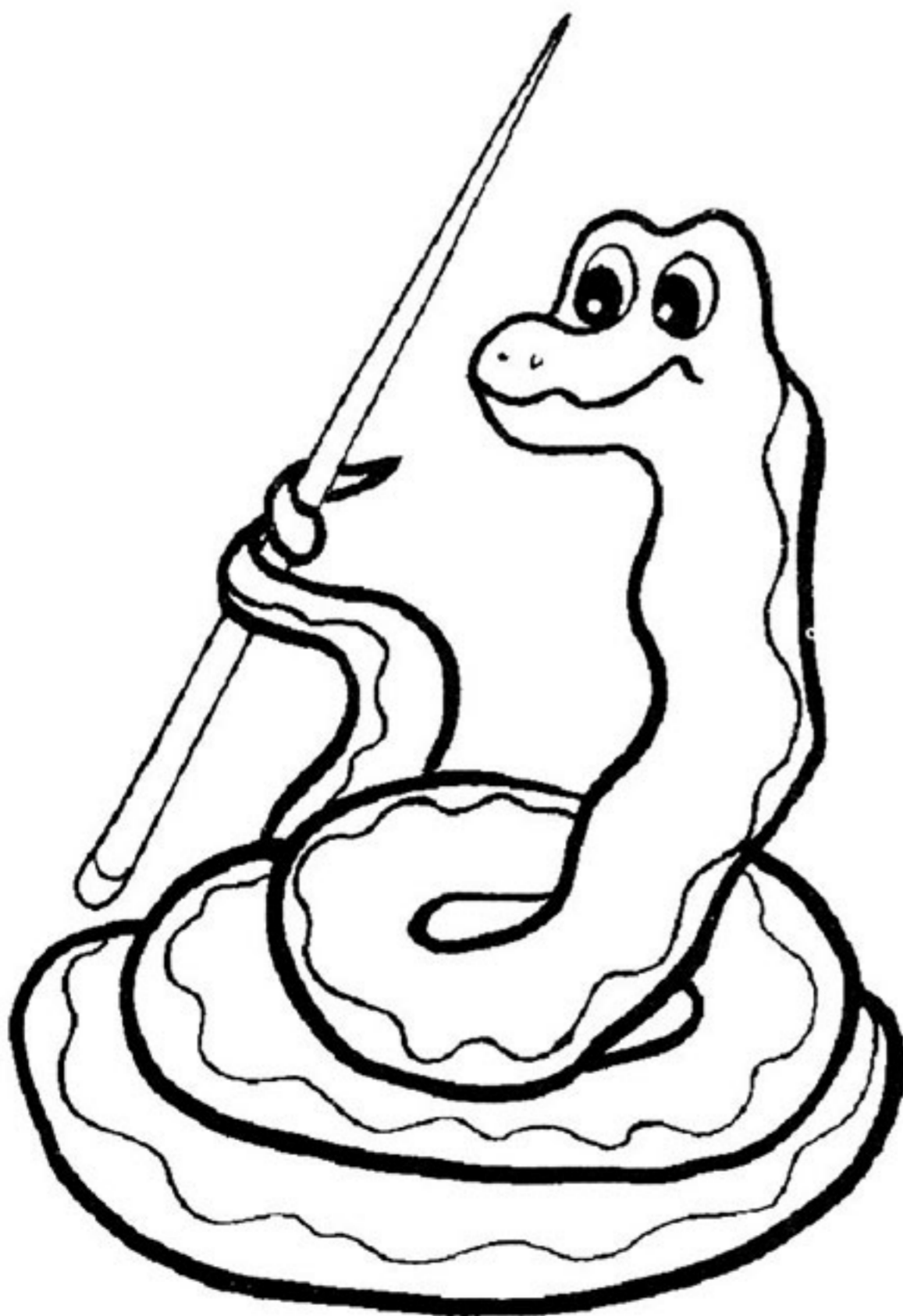

	—	•	
--	---	---	--

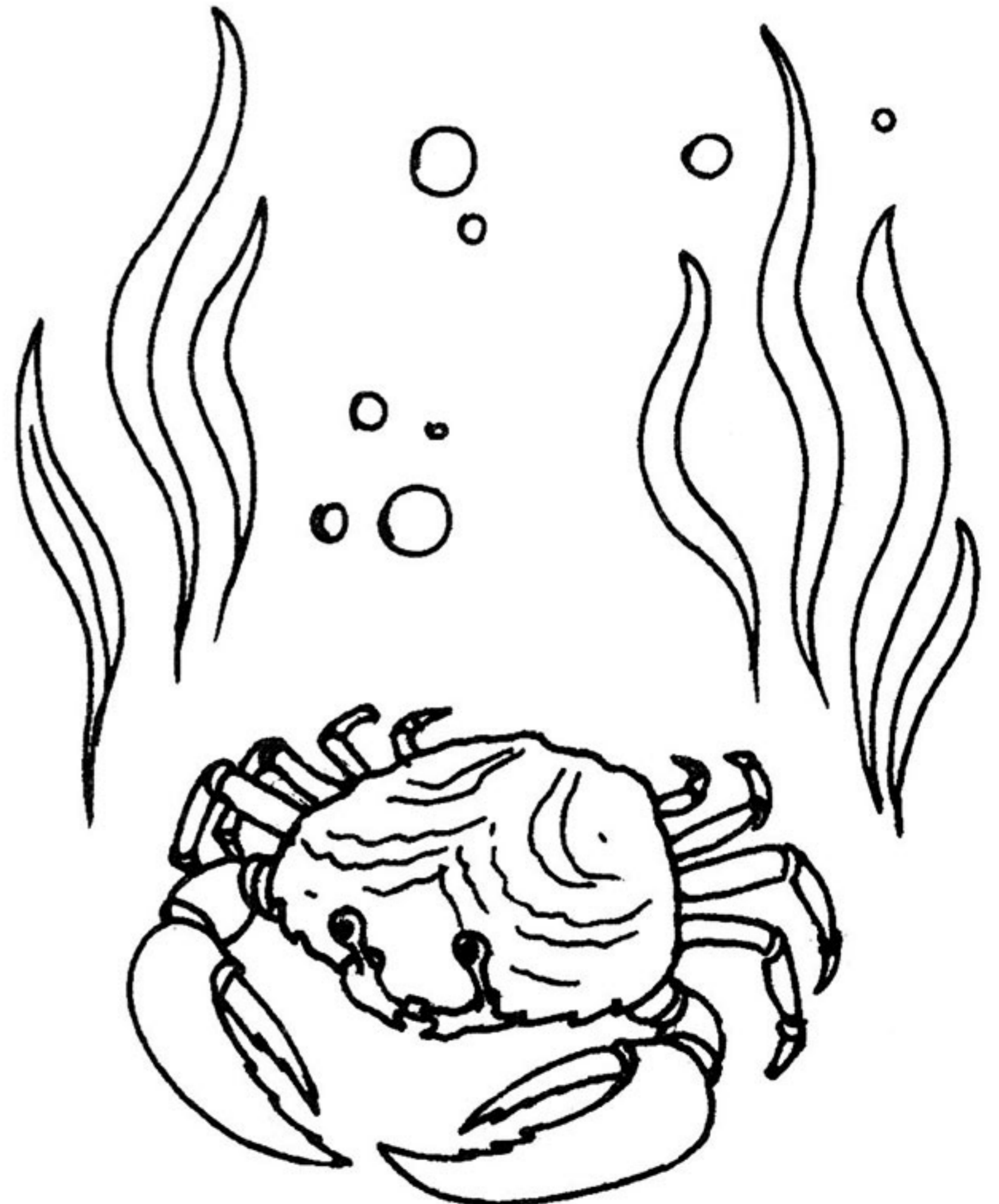

—	—		
---	---	--	--

Звуковий аналіз п'ятизвукових слів. Словорозпізнавальна роль звуків



Розглянь малюнок. Чітко вимов слово. Дай відповіді на запитання і намалюй у пустих рамочках відповідну кількість крапок:

- скільки голосних звуків у слові?
- скільки твердих приголосних звуків?
- скільки м'яких приголосних звуків?
- скільки всього звуків у слові?

Запиши звукову схему слова.

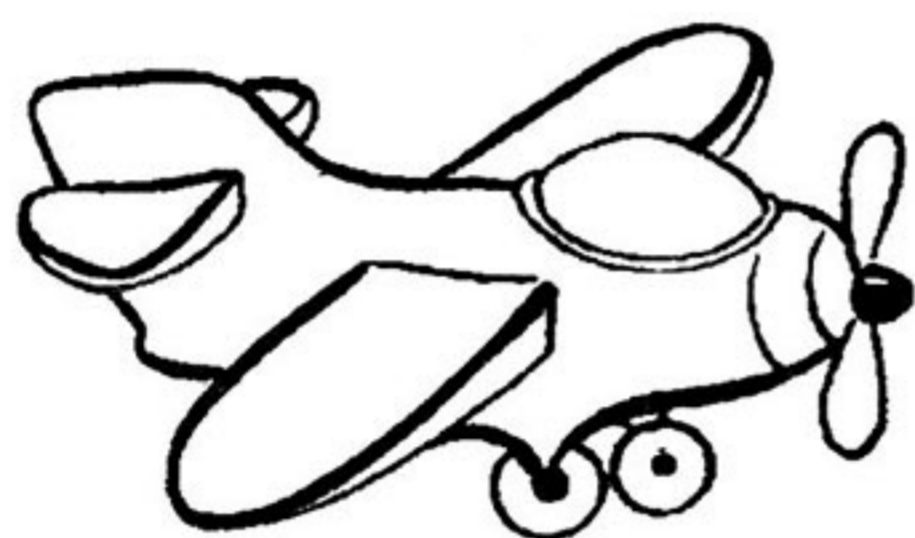

--	--	--	--	--

●	—	==	} Разом



Виконай звуковий аналіз слів «замок», «ліжко», «маска».



--	--	--	--	--

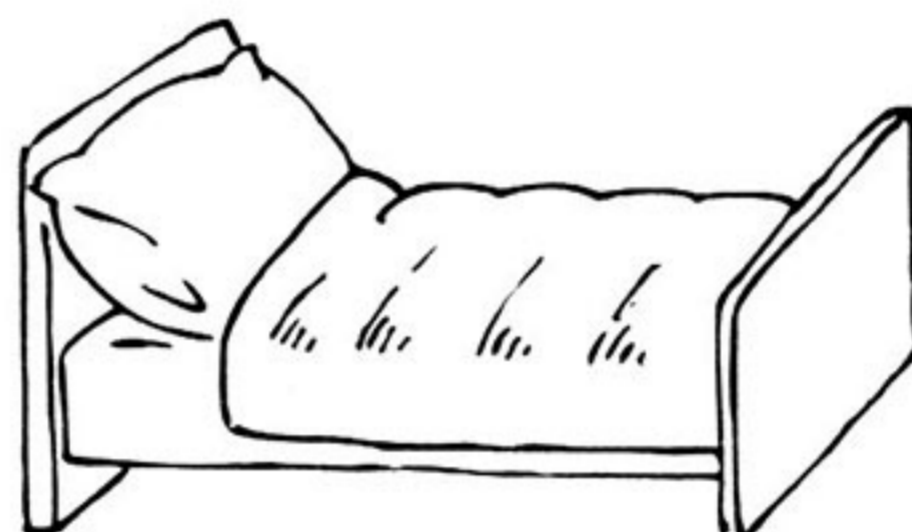

--	--	--	--	--



--	--	--	--	--



Назви предмети одним словом (птахи, квіти) та доповни звукові схеми.



	—	●		
--	---	---	--	--



—		●	—	
---	--	---	---	--



Обведи синім олівцем предмети, у назвах яких є звук [Л], у рамці познач його місце у слові (на початку, у середині чи у кінці).



--	--	--

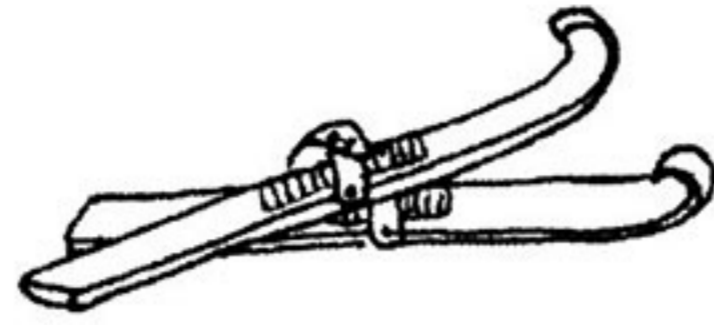

--	--	--



--	--	--



--	--	--

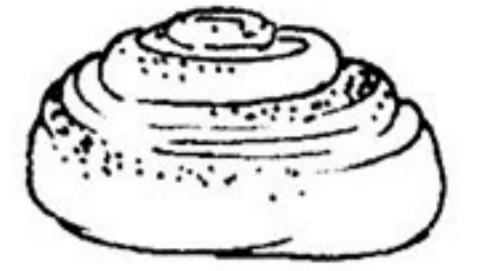

--	--	--



Розглянь малюнки. Що на них зображено? Порівняй попарно слова та їх схеми. Чим вони відрізняються? Зафарбуй червоним олівцем ті клітинки з позначкою звуків, які відрізняють одне слово від іншого за змістом і звучанням.

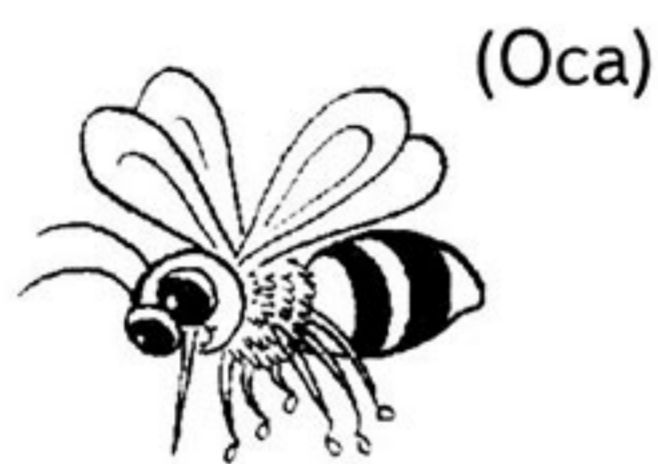

•	—	•
---	---	---

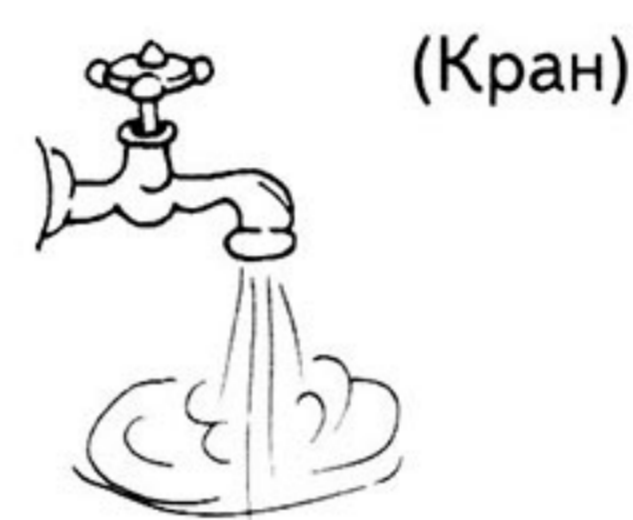

—	—	•	—
---	---	---	---



—	•	—	—	•
---	---	---	---	---

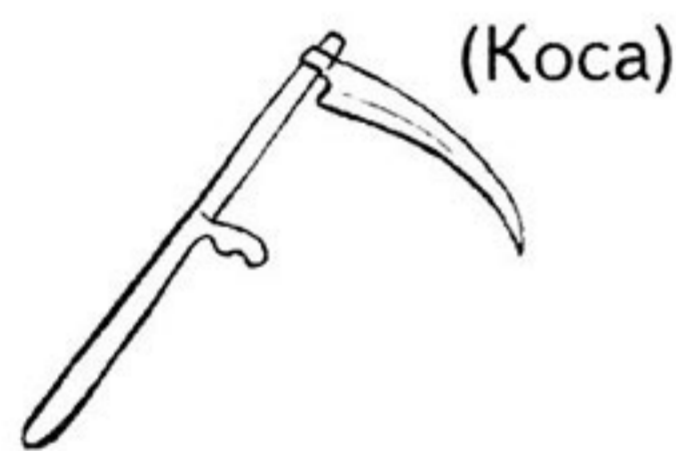

—	•	—	•
---	---	---	---



—	—	•	—
---	---	---	---



—	•	—	—	•
---	---	---	---	---



Допоможи бабусі розплутати клубки. Постав олівець у середину клубка і проведи лінію за пунктиром, не відриваючи олівця від паперу. Так ти дізнаєшся, з якого клубка бабуся плете шапку, а з якого — шарф.

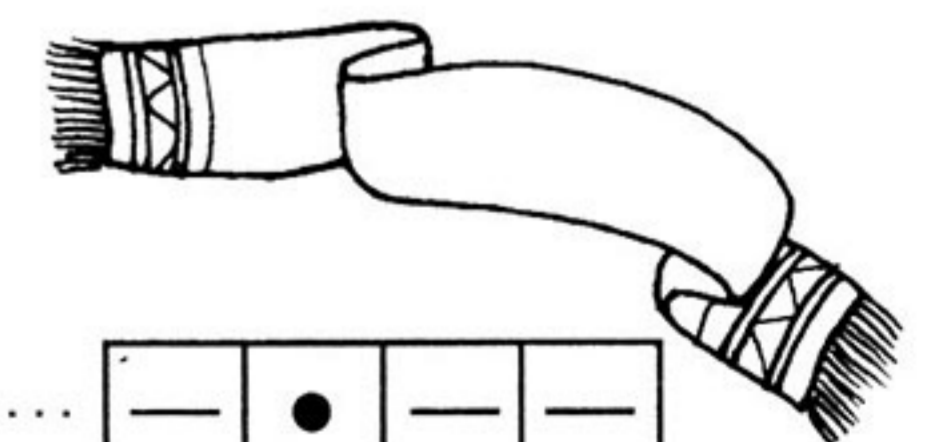
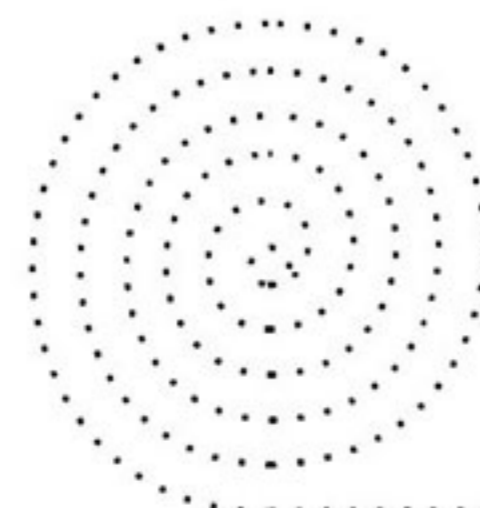
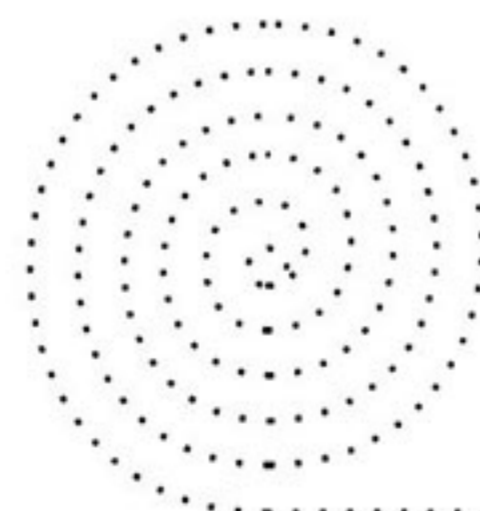

—	•	—	—	•
---	---	---	---	---

Склад. Поділ слів на склади. Звуковий аналіз слів



Розглянь малюнок. Чітко назви зображений на ньому предмет.
Із яких частин складається машина? (Мотор, кузов, кабіна, колеса.)
Скільки голосних звуків у слові «машина»?
Як кожний предмет складається з окремих частин, так і слово складається із окремих частин, що називаються *складами*.



У слові «машина» три склади,
тому що у цьому слові три голосних звуки:

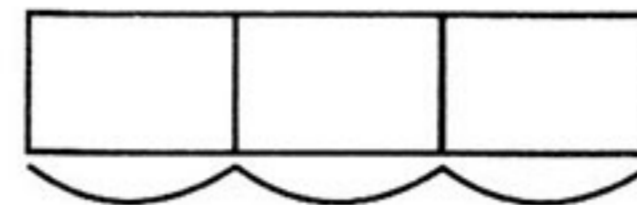

Склад

- Склад — це частина слова.
- Склад може будуватися з різної кількості звуків (із одного, двох, трьох...).
- Але без голосного звука складу не буває.
- У слові стільки складів, скільки голосних звуків.

На схемі склади позначаються так:

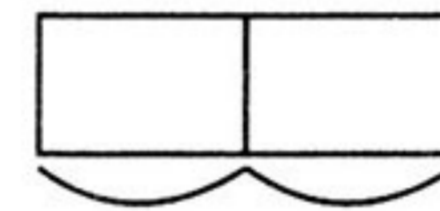

Поділи слова на склади за зразком:



(Коза)

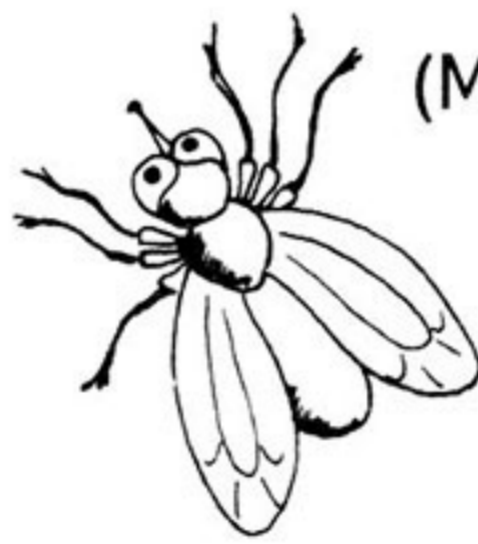
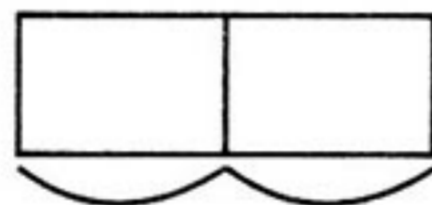

(Муха)

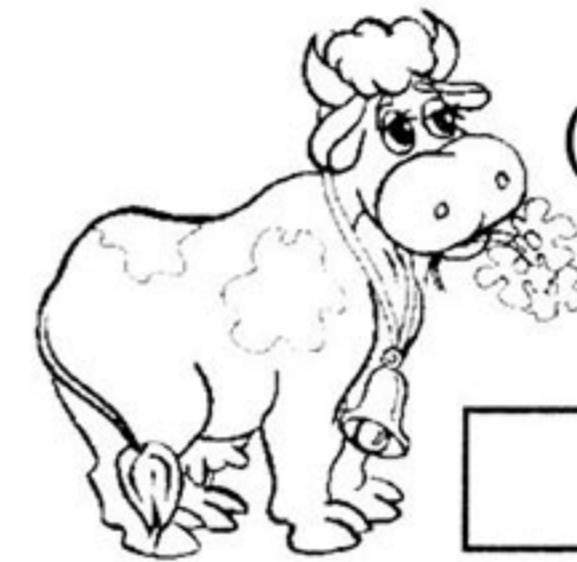
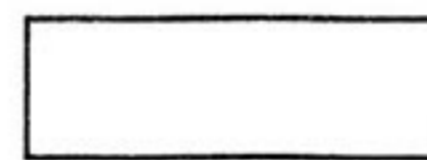

(Корова)

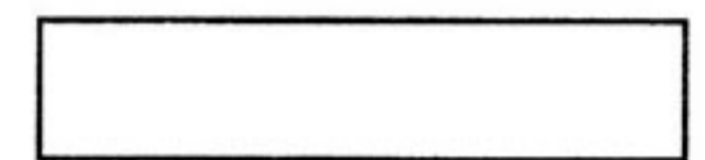

Розглянь малюнки і дай відповіді на питання:

- Скільки приголосних звуків у словах «кіт» і «коти». Назви їх.
- Чому в слові «кіт» один склад, а в слові «коти» два склади?

Тому, що в слові «кіт» один голосний звук, а в слові «коти» — два.

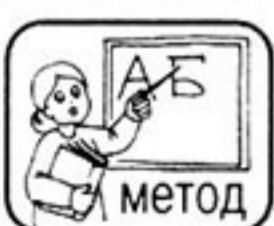
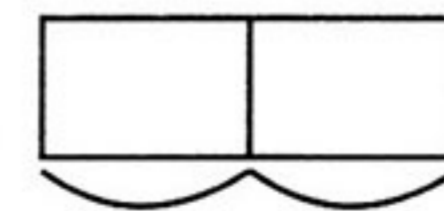
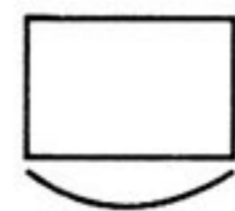

Щоб створити у дітей образне уявлення про склади, можна використовувати такі прийоми.

- 1. Упор у підборіддя підставленого кулачка.** Діти, промовляючи слова, відчують дотик нижньої щелепи до підставленого кулачка. За кількістю дотиків можна точно визначити кількість складів у слові. Скільки разів підборіддя торкнулося кулачка, стільки у слові складів.
- 2. Експеримент зі свічкою.** Експеримент має проводити дорослий. Треба запалити свічку, згорнути у трубку аркуш цупкого паперу та розмістити її між свічкою та губами того, хто промовлятиме слова. Далі потрібно чітко вимовляти перед запаленою свічкою слова з різною кількістю складів. Полум'я свічки блимне стільки разів, скільки складів у словах.
- 3. Поділяти слова на склади** можна також, плескаючи у долоні, відбиваючи у барабан, крокуючи, змахом руки та ін.



З'єднай малюнки з відповідними складовими схемами.

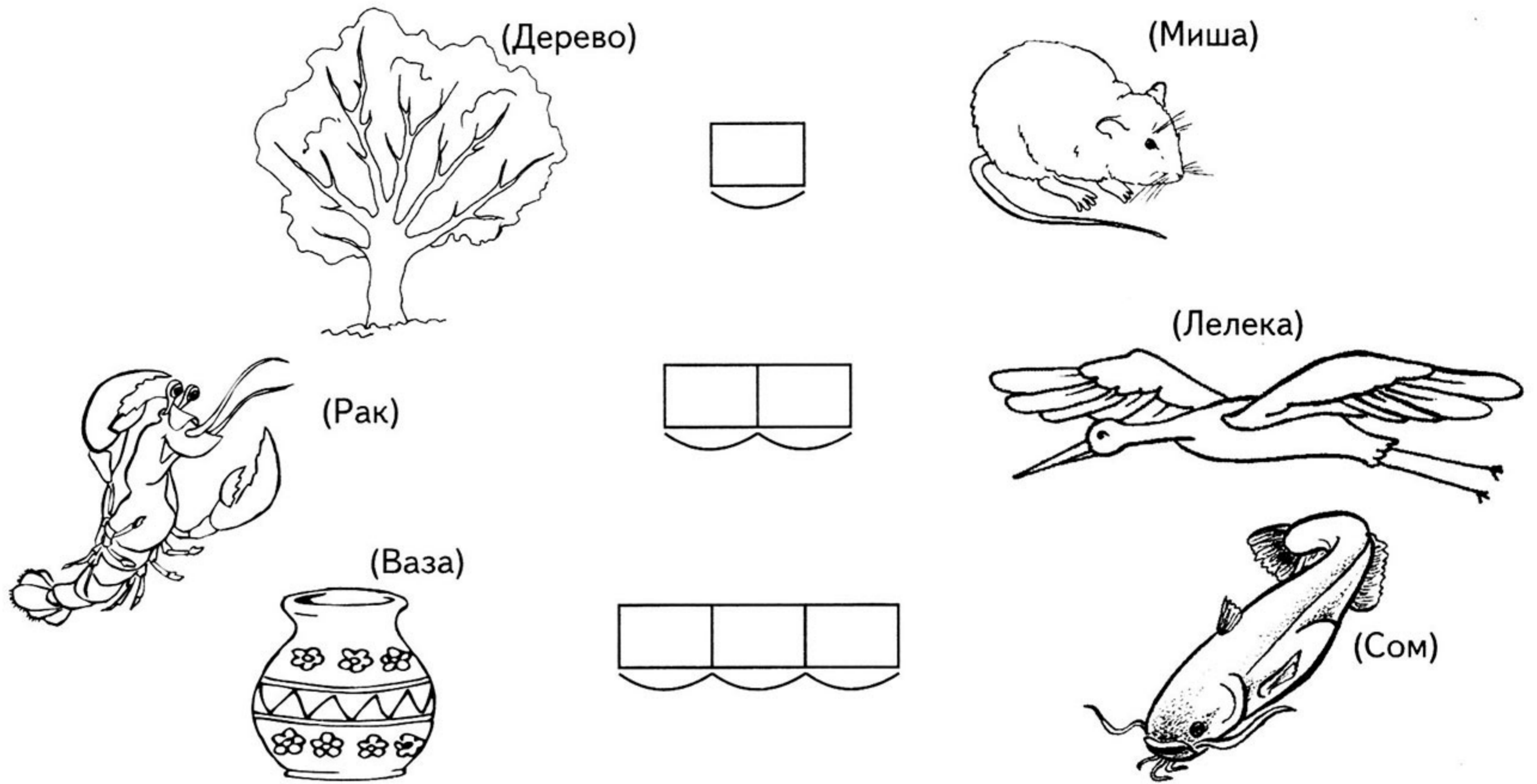

Здогадайся, з якого мультфільму ці герої. Виконай звуковий аналіз слів. У пустих кружечках намалюй стільки крапок, скільки складів у слові. Домалюй листя пальми за пунктиром.

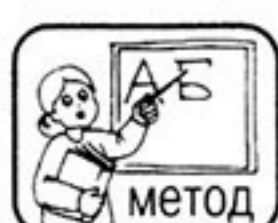
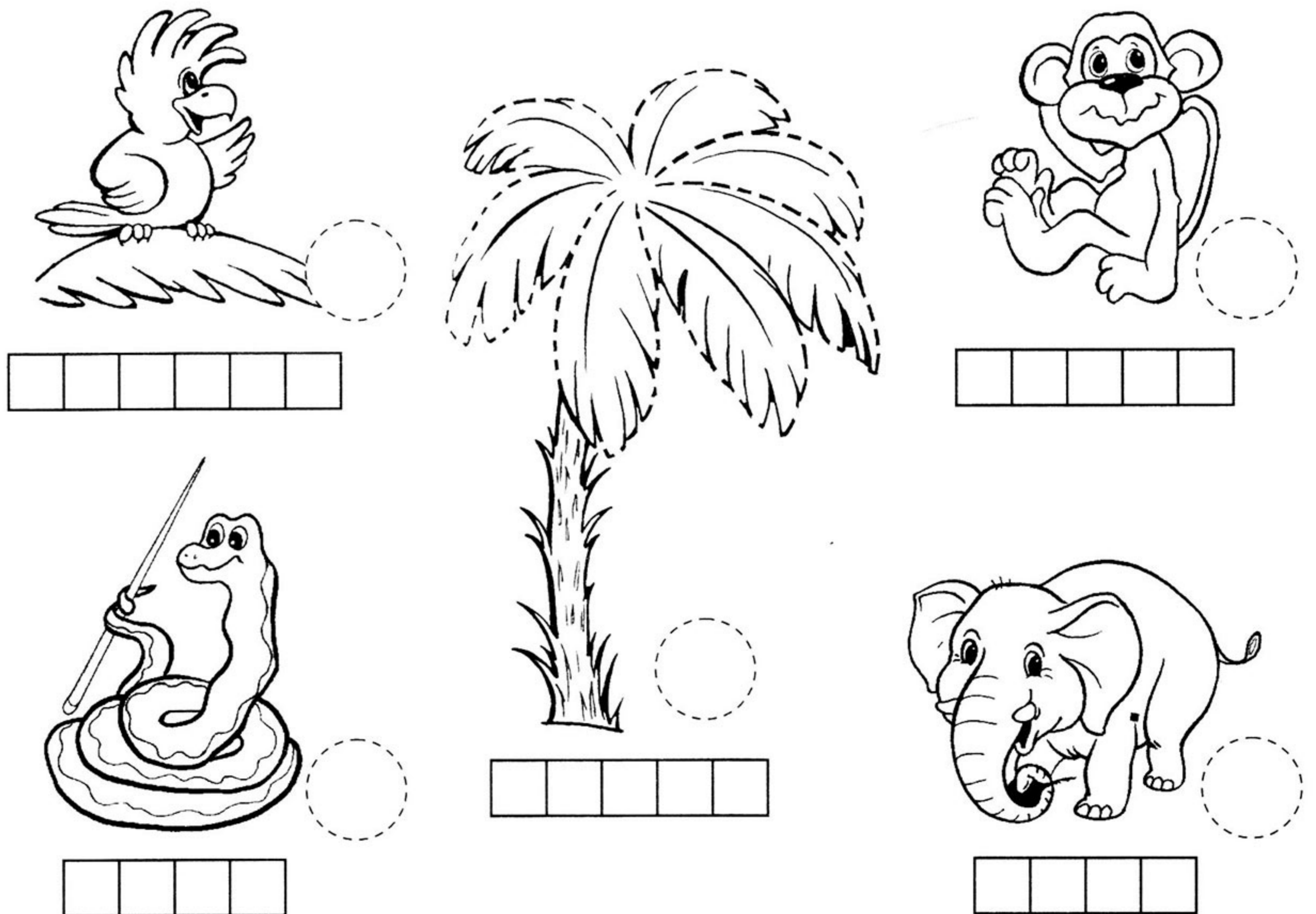

Від цієї сторінки й надалі пропонуйте дитині позначати на звукових схемах і склади.

Поділ дво- і трискладових слів на склади. Звуковий аналіз слів



Обведи олівцем предмети, назви яких складаються з двох складів.

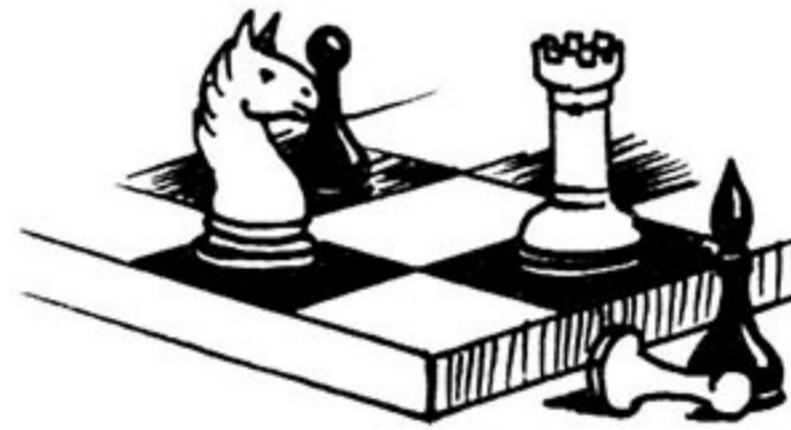
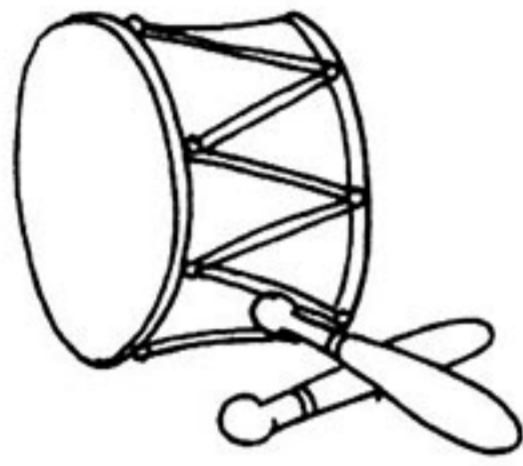
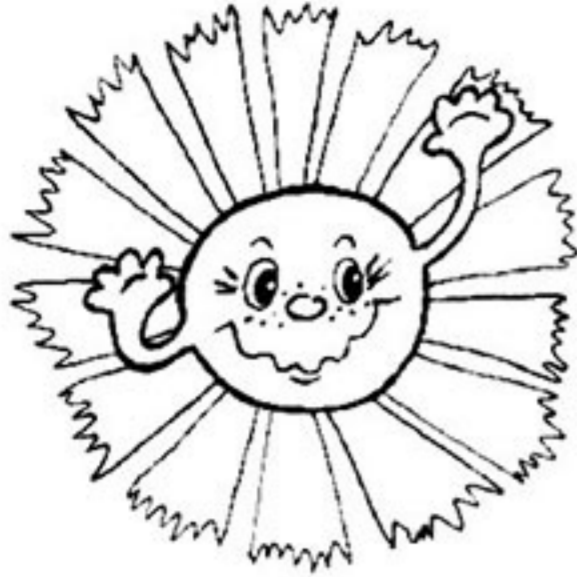

Розфарбуй олівцем тварину, назва якої складається з трьох складів.

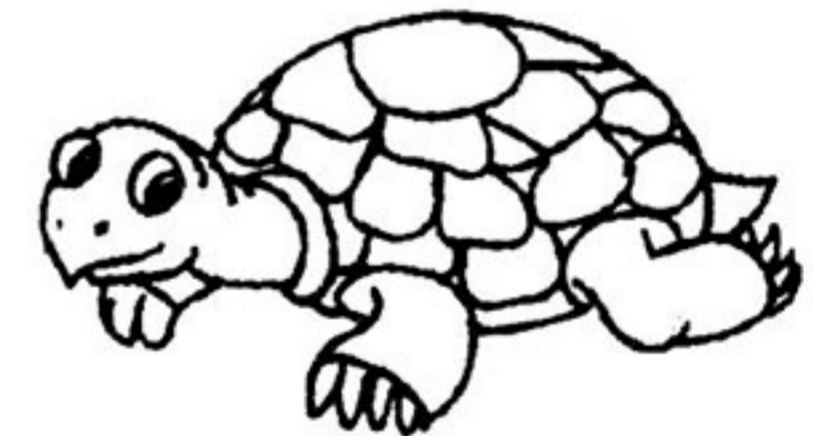
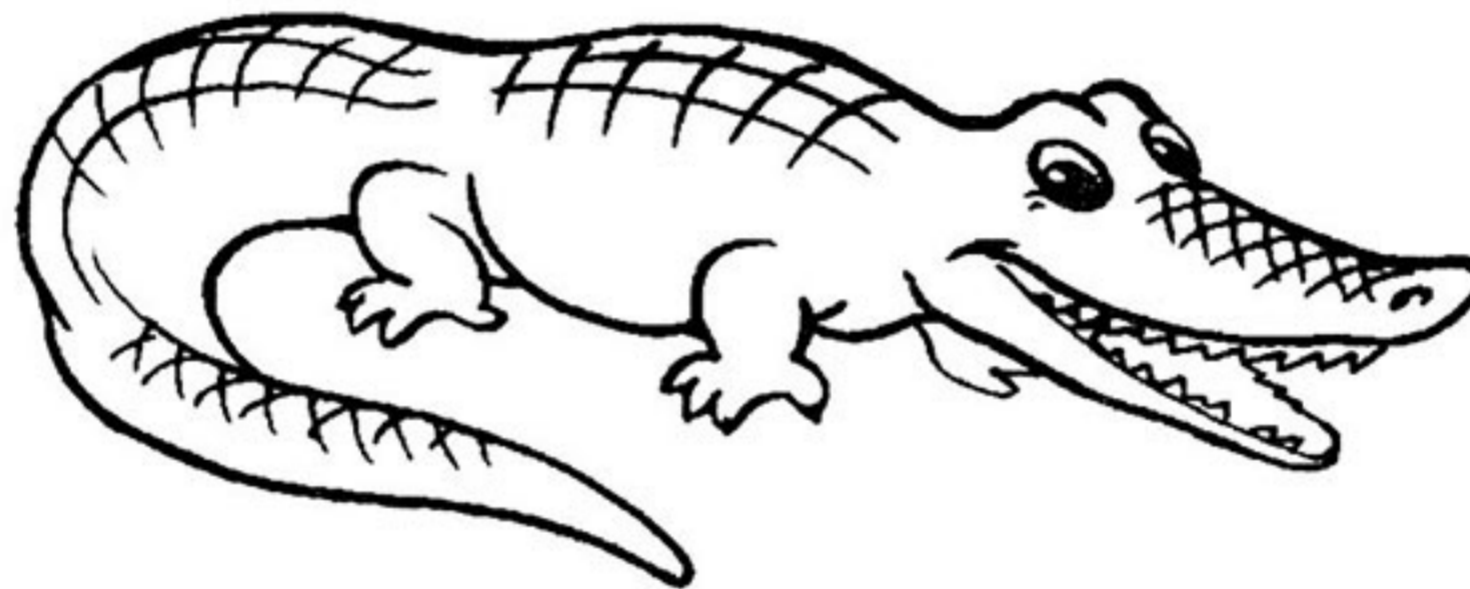
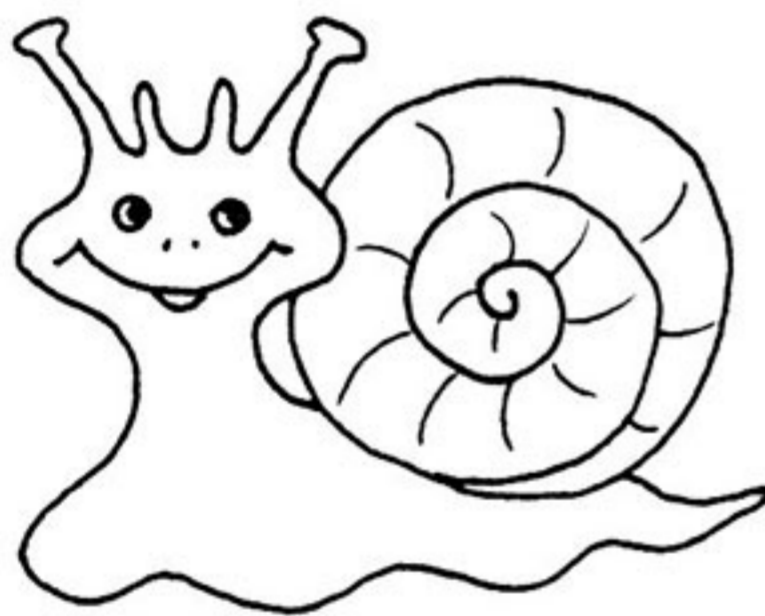

Поділи слова на склади.

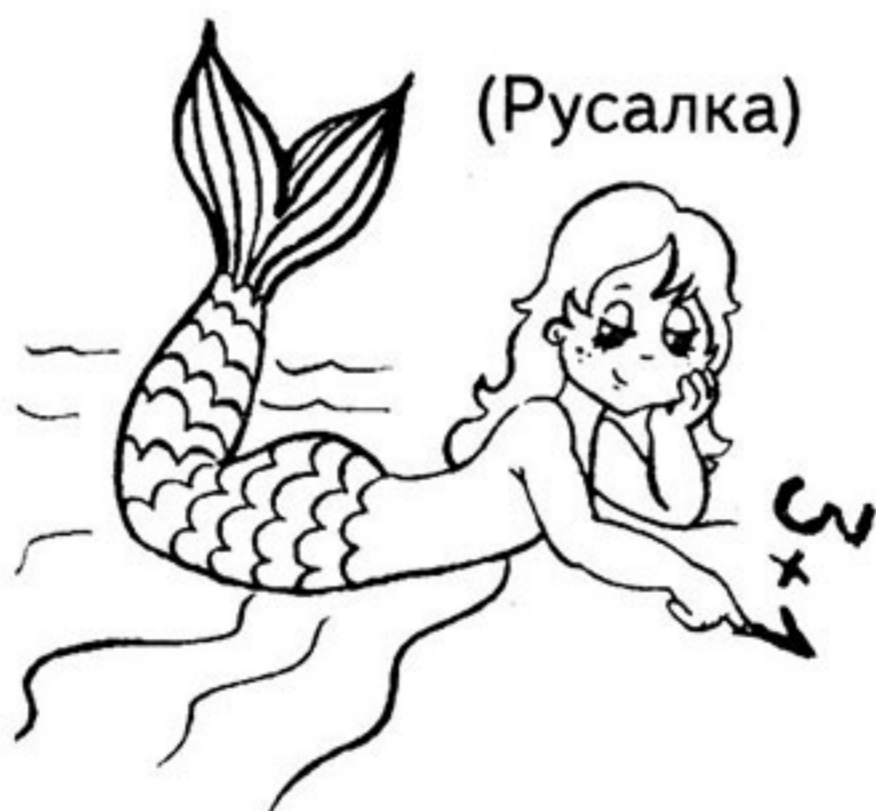



Вимов разом із дорослими скоромовки по складах, плескаючи у долоні на кожен склад.

- Пошили синочку шовкову сорочку.
- Хочеш їсти калачі — не лежи на печі.
- На дворі трава, на траві дрова.



Обведи червоним олівцем предмети, у назвах яких зустрічається склад [**МА**].
Добери сам слова, де є склад [**МА**] (наприклад: мама, машина, яма, комаха, макарони, Марина, Тамара).



Запиши звукові схеми слів «ворона», «цап», «капці».

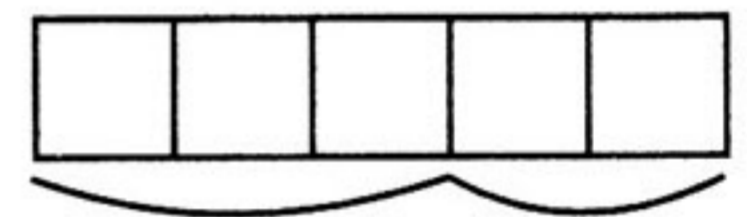
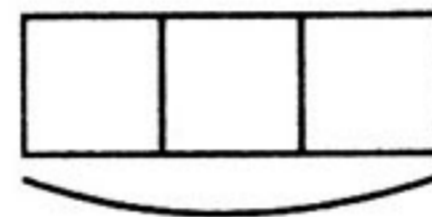
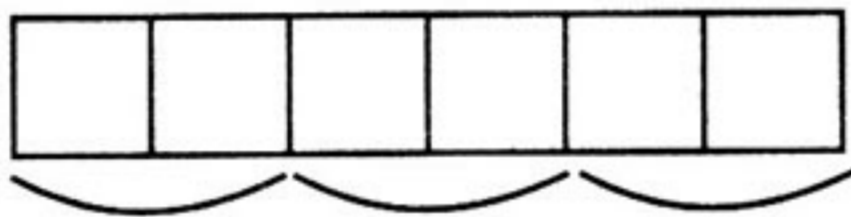
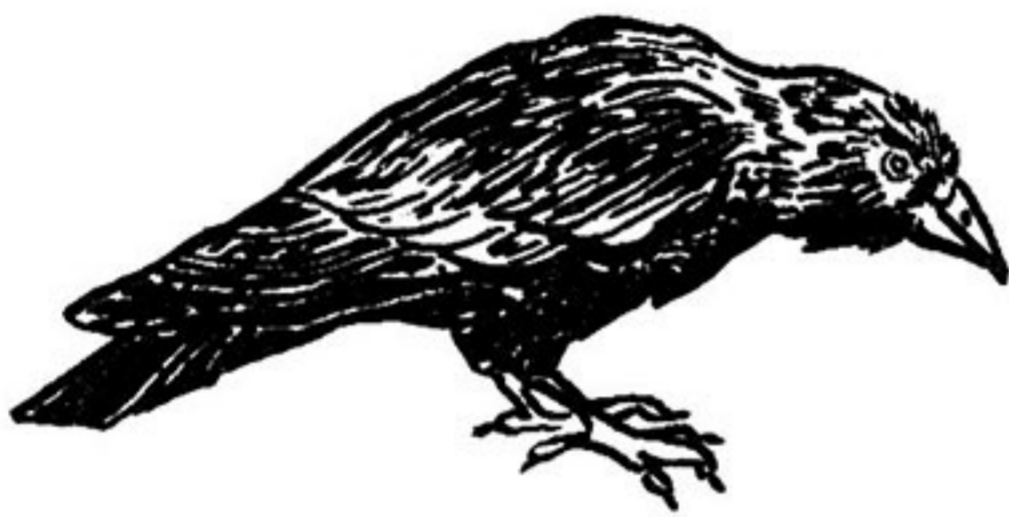

Уважно розглянь малюнки і запам'ятай їх. Закрий зошит і спробуй назвати всі намальовані предмети.

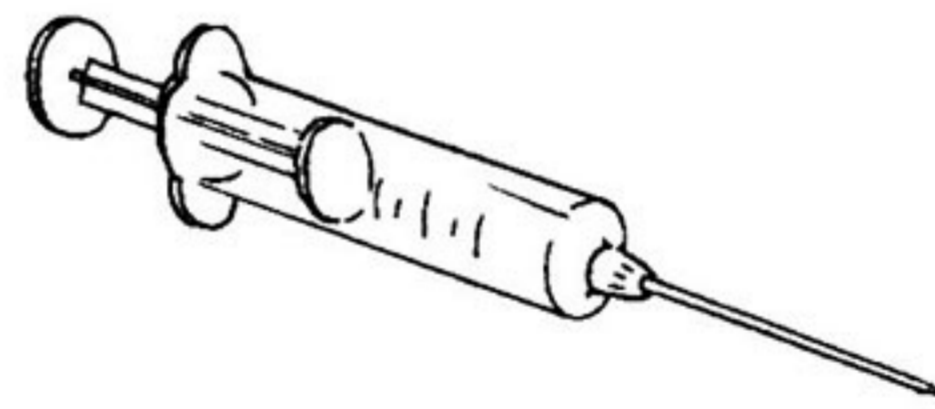
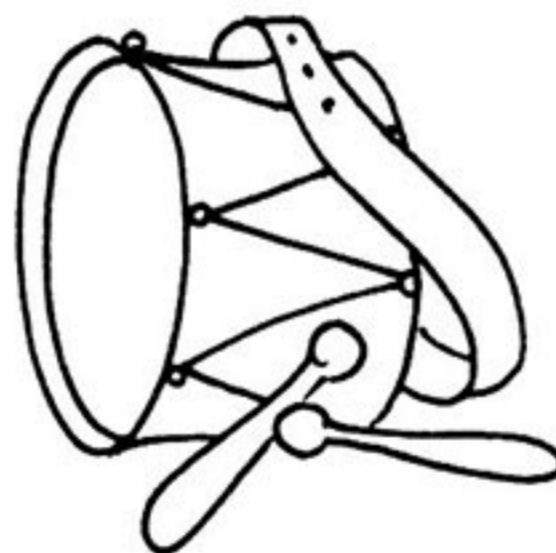
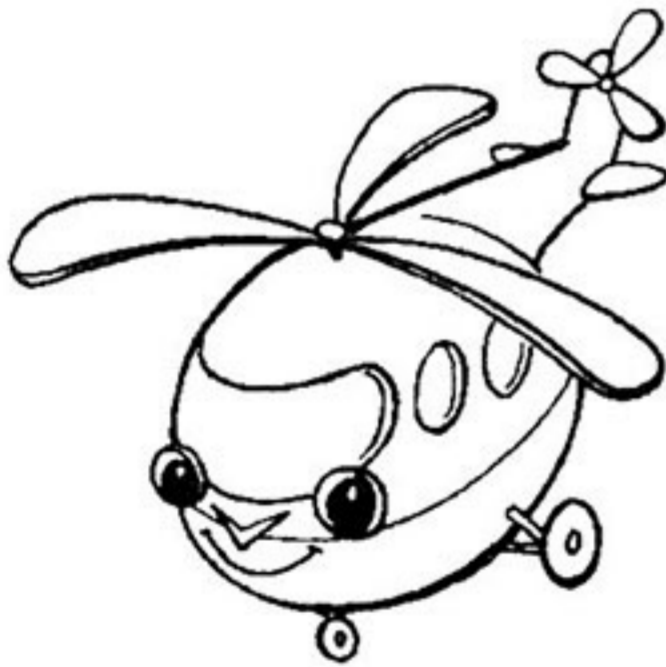

Домалюй за пунктиром сніжинку і зірочку, намагаючись не відривати олівця від паперу.

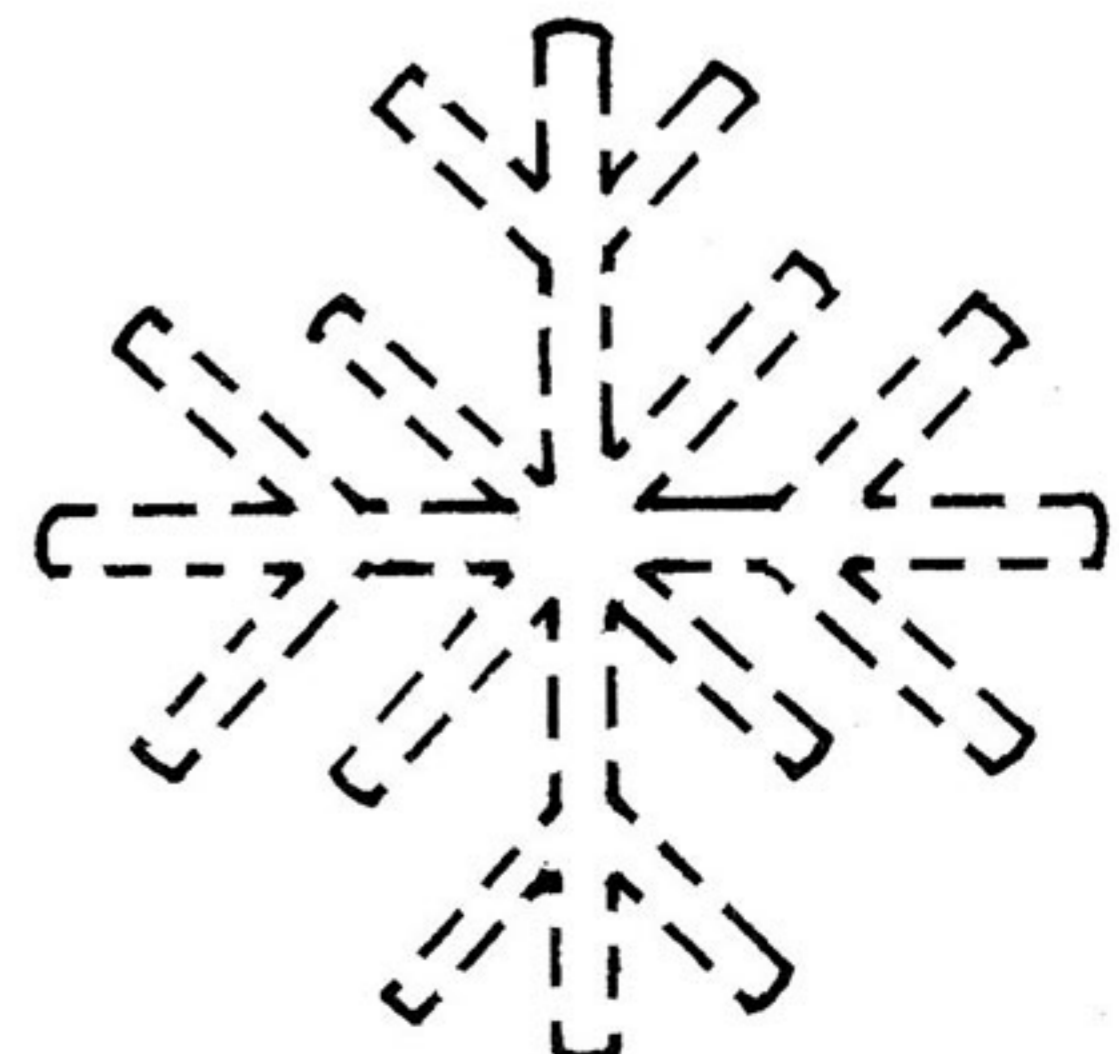
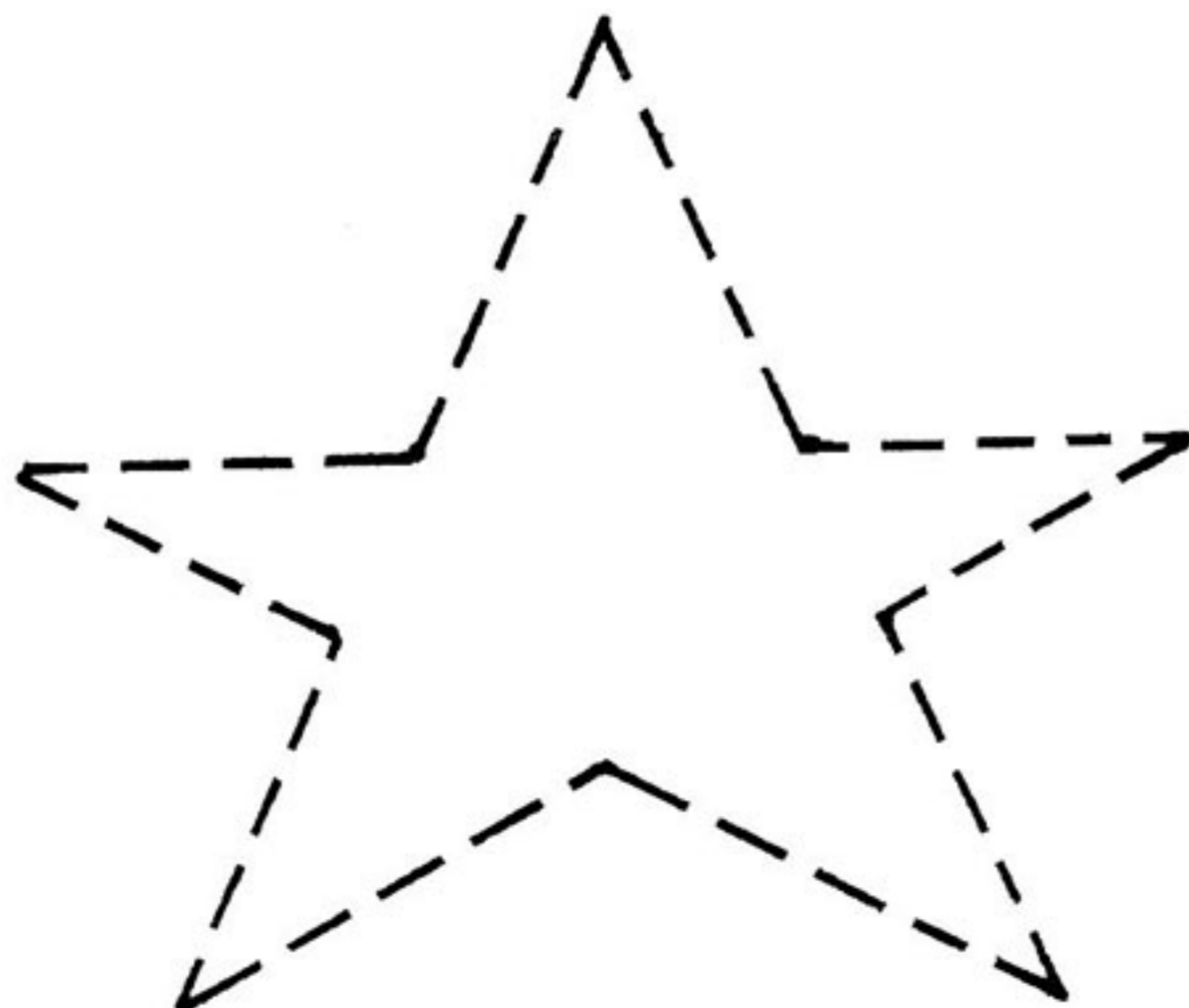

Односкладові слова. Звуковий аналіз слів



Обведи кружечком предмети, назви яких складаються з одного складу.

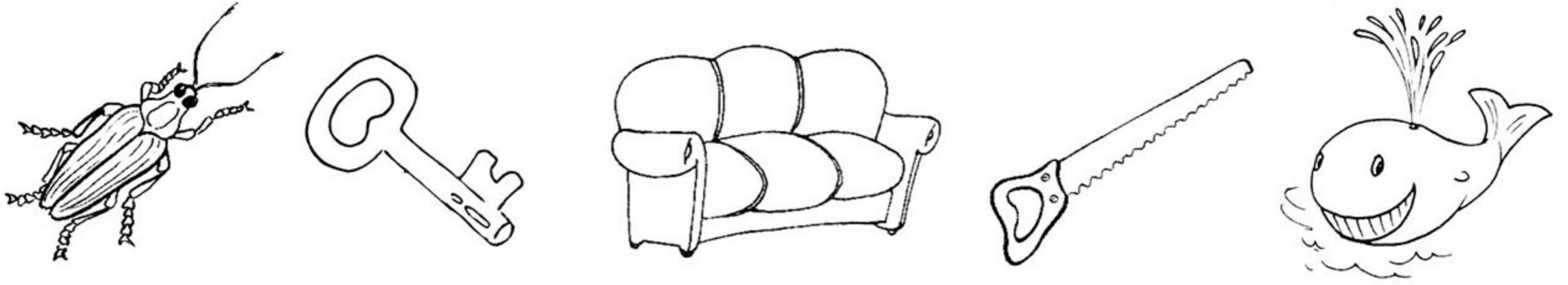

Короткі слова складаються з одного складу, а довгі — з декількох (двох, трьох, чотирьох). Утвори з коротких слів довгі і познач це на схемах (наприклад, кіт — котик).

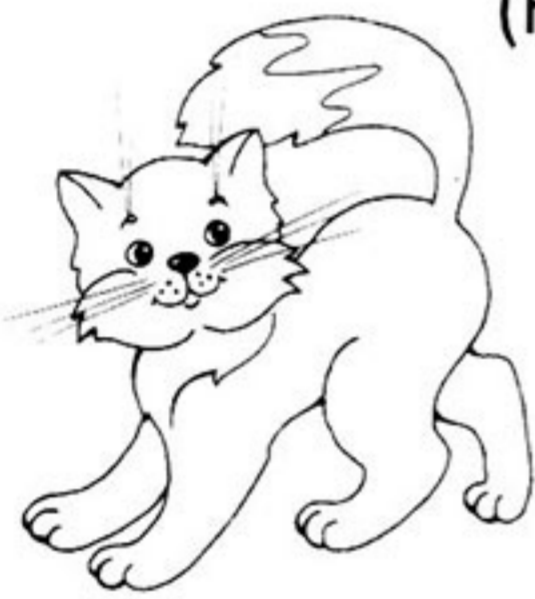

(Кіт — котик)

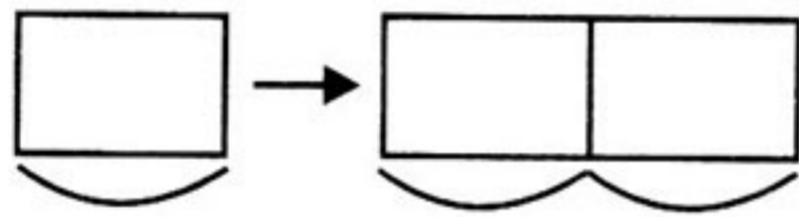

(Дід — дідусь)

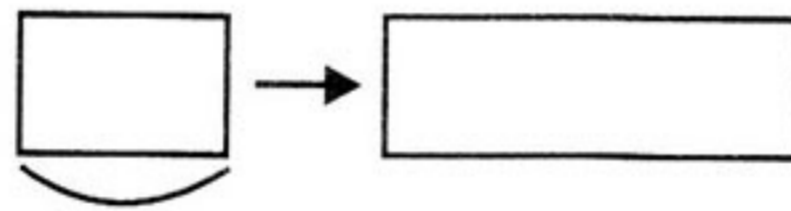

(Ніс — носик)

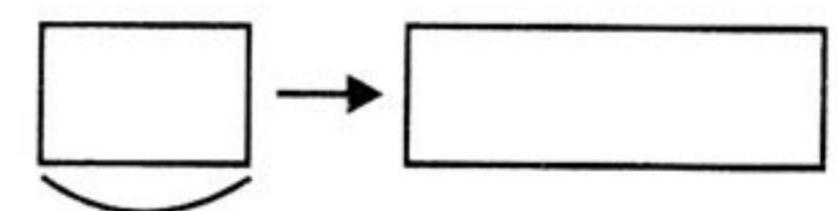

«Сплети» ланцюжок зі слів. З'єднай за зразком послідовно (зліва направо) лінією предмети, назви яких складаються з одного складу.

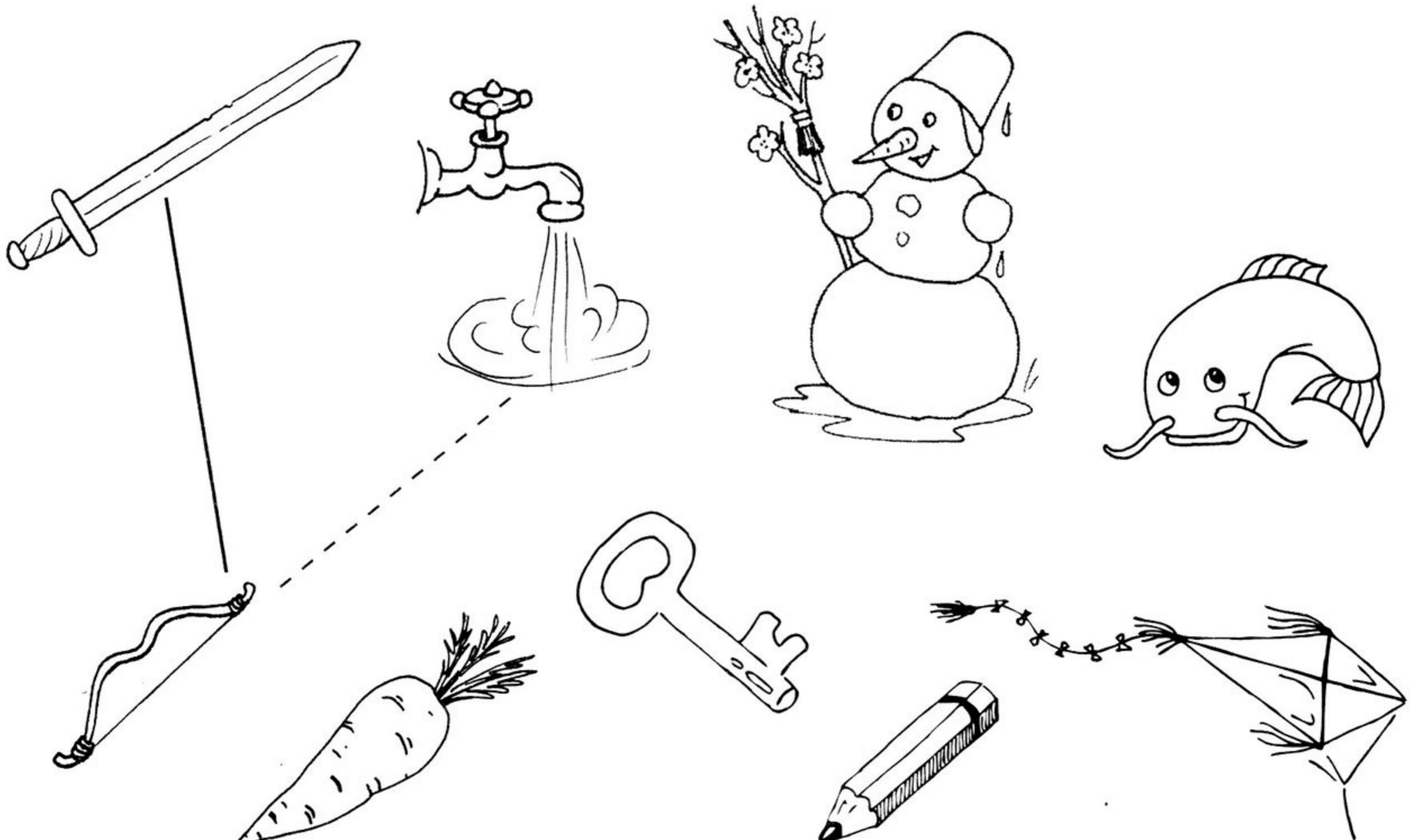



Відгадай, хто це. Запиши звукові схеми слів-відгадок.

• Сірий, злий, голодний.

--	--	--	--

• Руда, хитра, довгохвоста.

--	--	--	--	--	--



Виконай звуковий аналіз слів «шуба», «ліжка», «гусениця» та у кружечках постав стільки крапок, скільки звуків у словах.

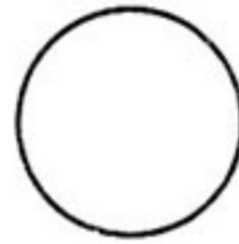

--	--	--	--

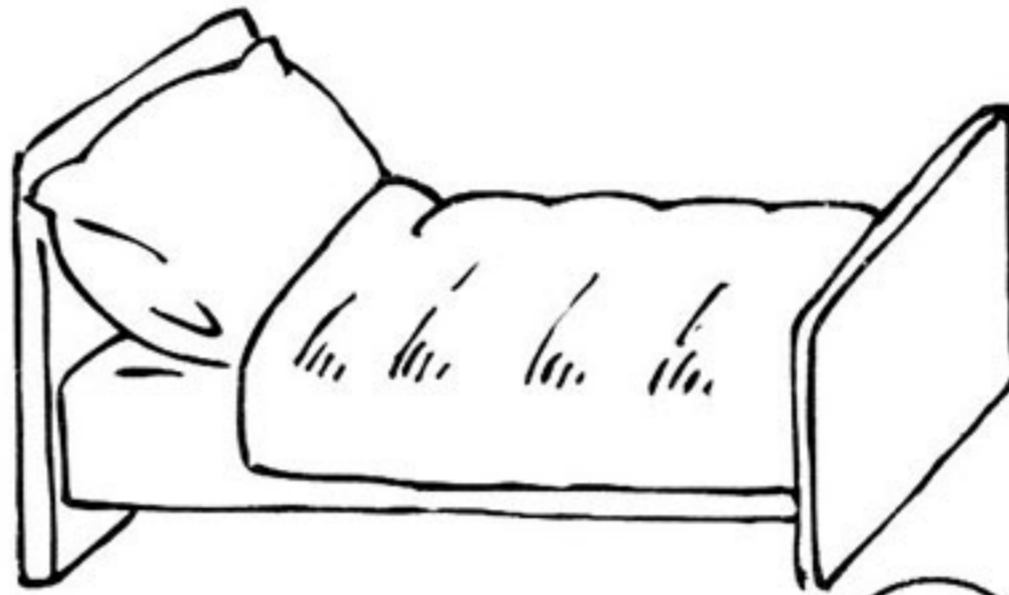

--	--	--	--	--

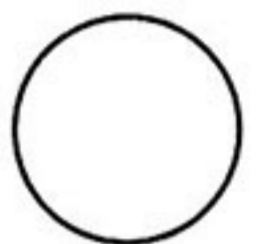
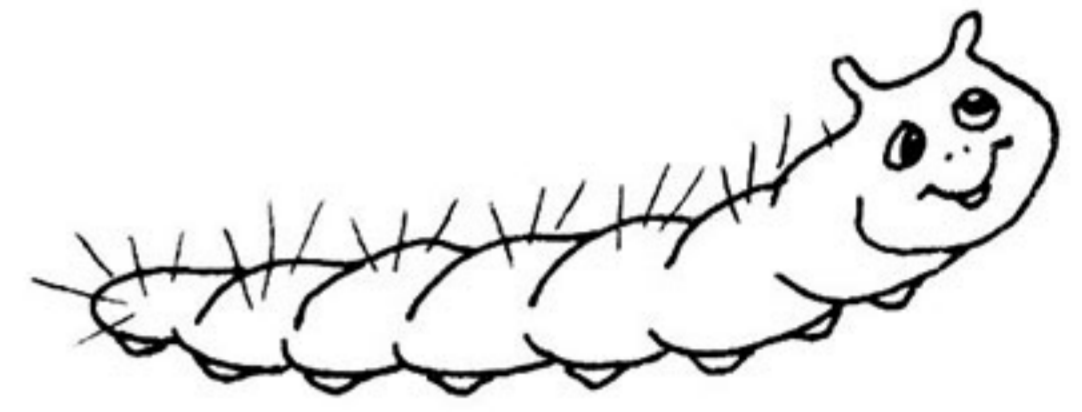

--	--	--	--	--	--	--	--	--	--



Розглянь малюнки та знайди у кожному стовпчику «зайвий» предмет. Чому ти так вважаєш? Обведи кружечком «зайві» предмети.

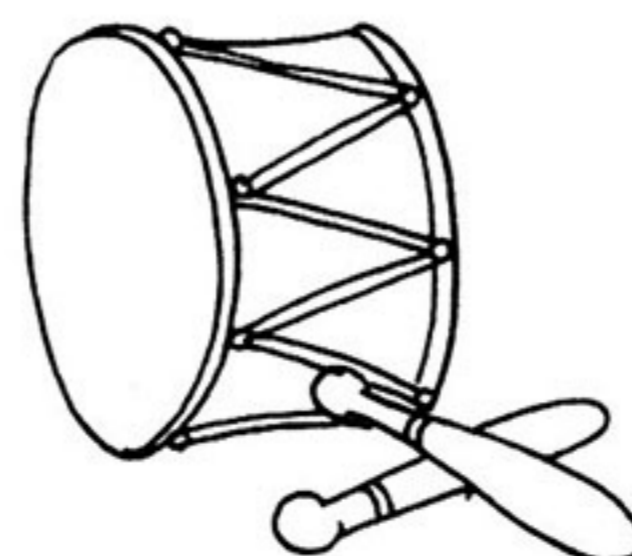
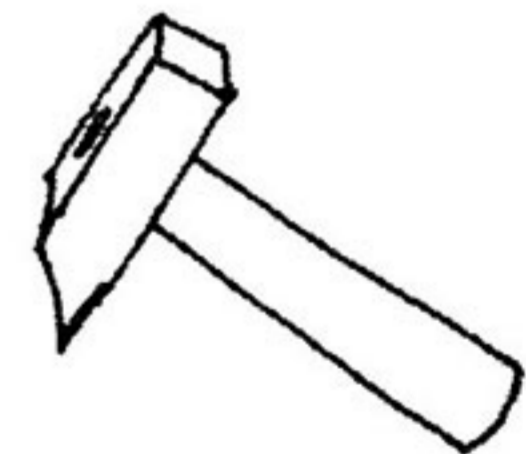
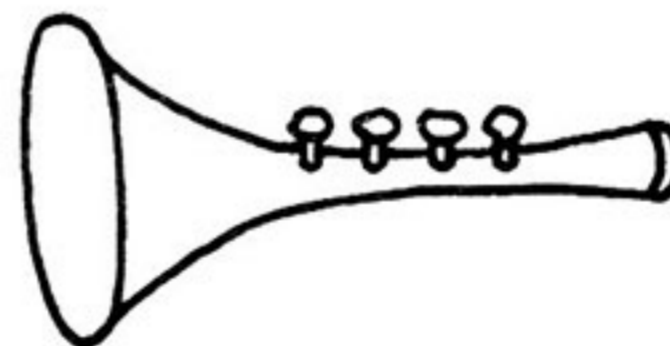
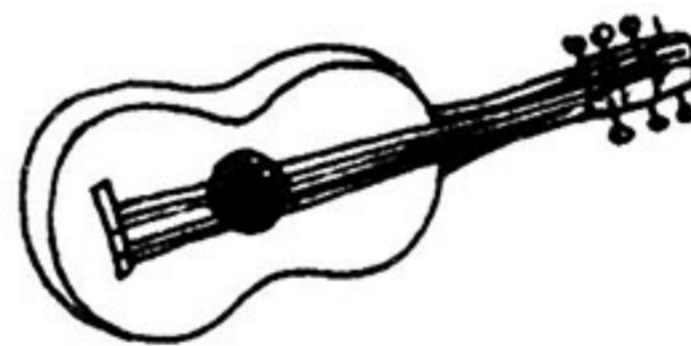
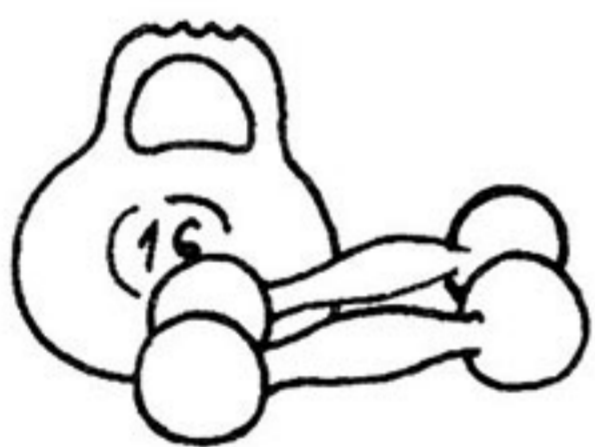

Звуковий аналіз слів. Поділ слів на склади



ЗАНЯТТЯ 21



«Розсели» звірятко у будиночки відповідно до звукових схем (тобто з'єднай їх лініями з відповідними будиночками).

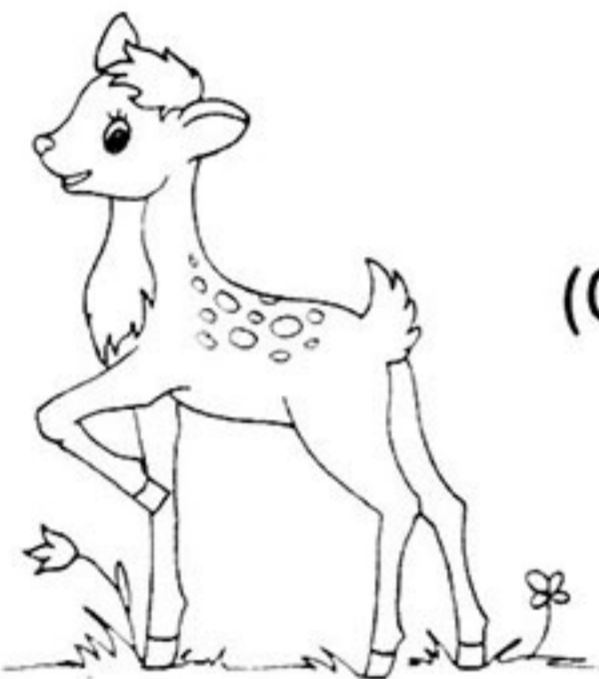
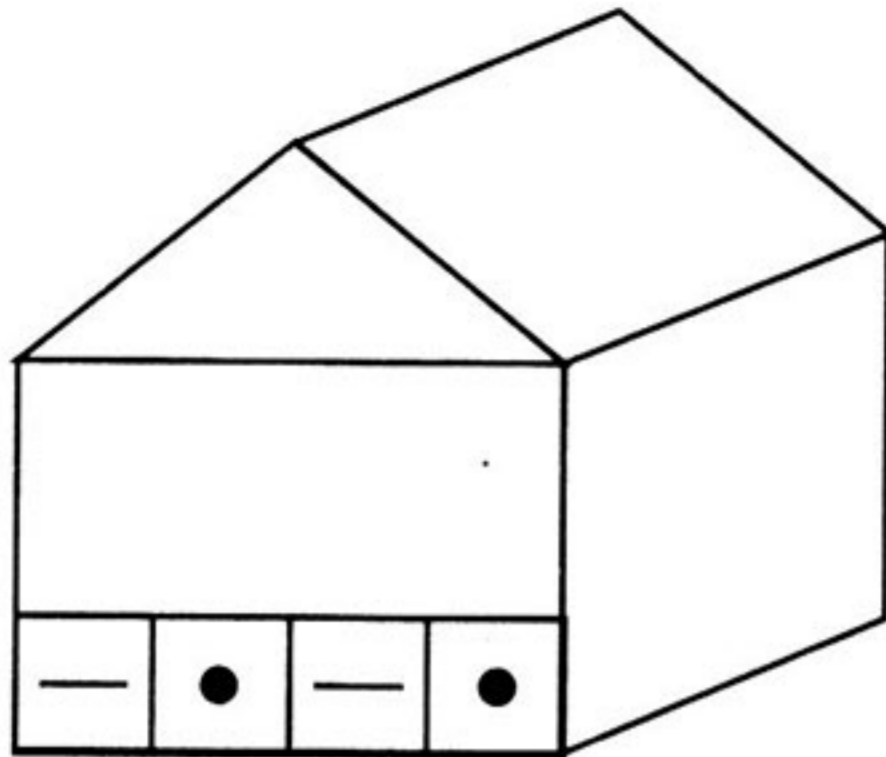

(Олень)

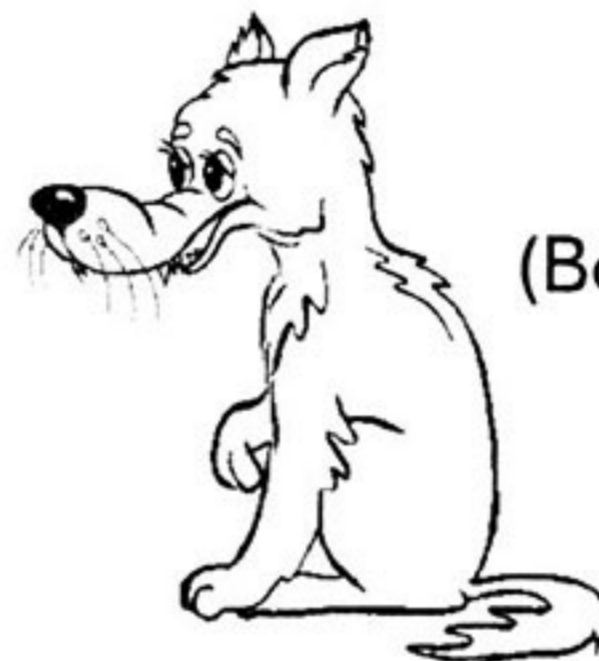
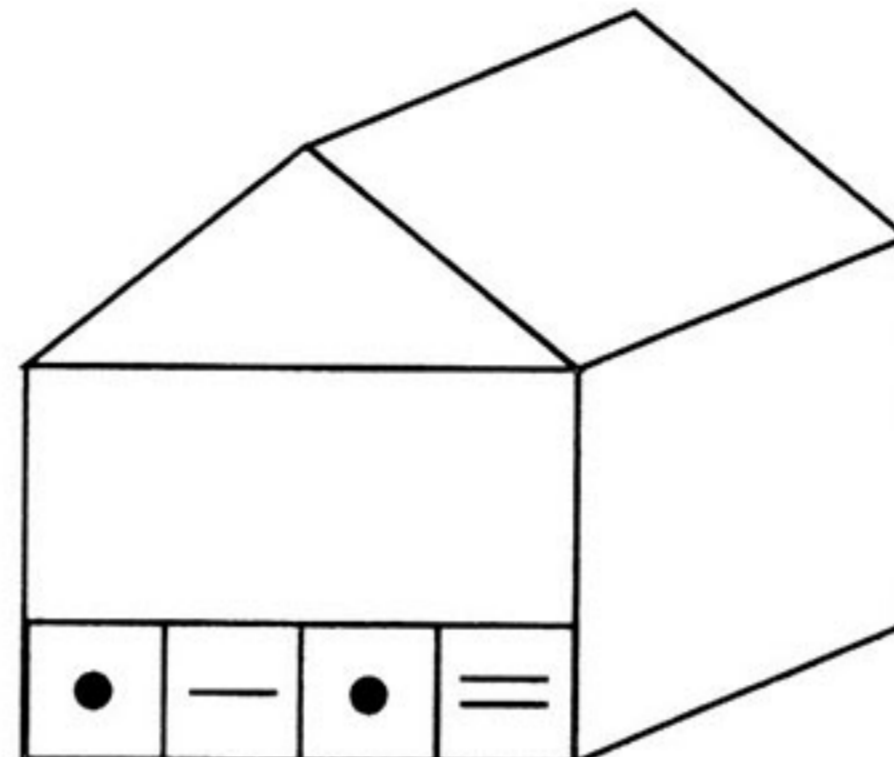

(Вовк)

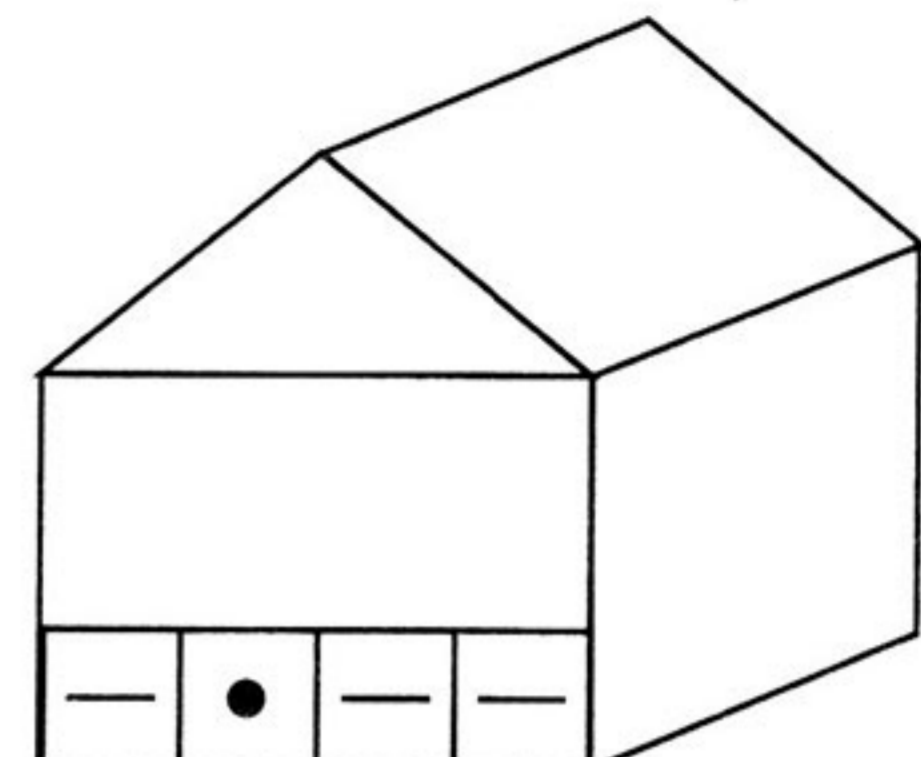

(Миша)



Назви одним словом те, що намальовано у кожному стовпчику. Запиши звукові схеми узагальнювальних слів (звірі, риби, комахи).



--	--	--	--	--

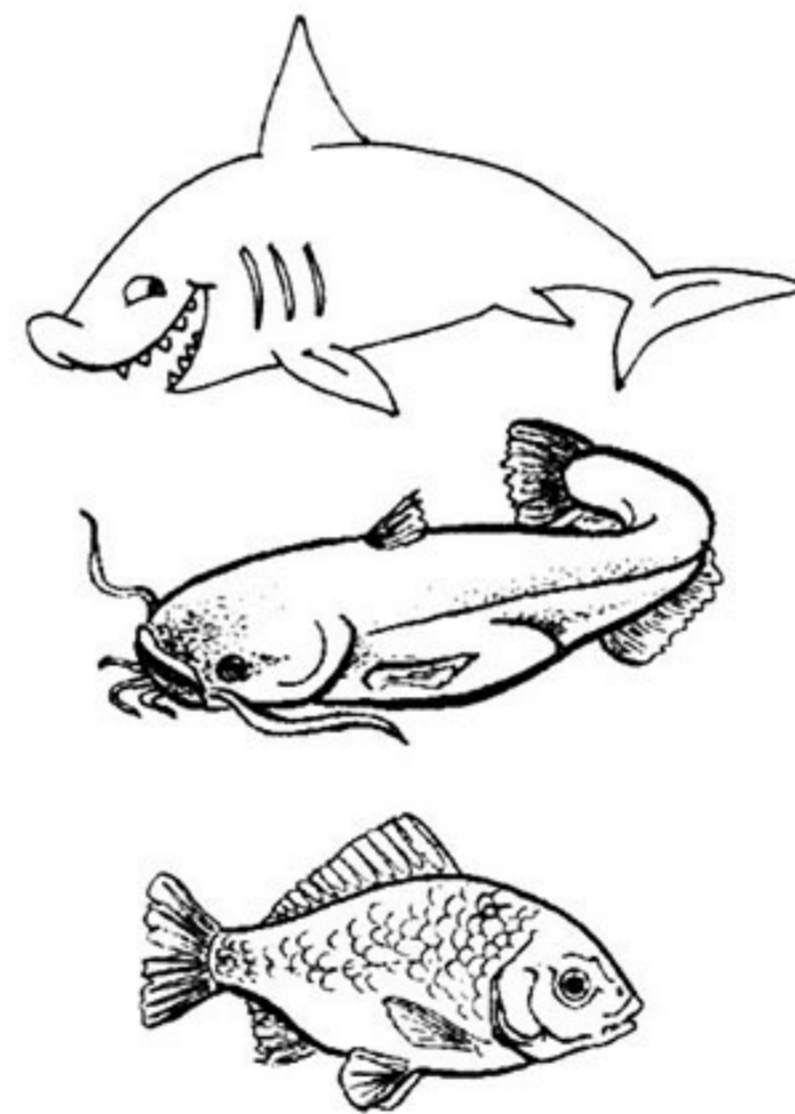

--	--	--	--

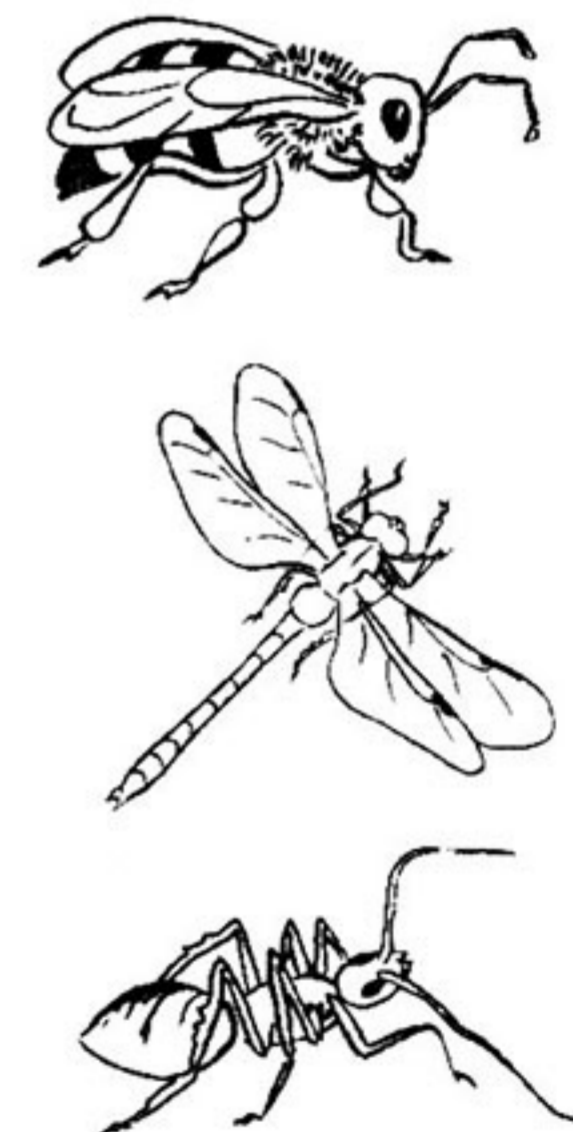

--	--	--	--	--



Відгадай загадки і запиши звукові схеми слів-відгадок.

Я падаю на ваші хати.
Я білий-білий, волохатий.
Я прилипаю вам до ніг
І називаюсь просто...

(Сніг)

--	--	--	--

Хто співає,
свище й плаче,
а ніхто
його не бачить?

(Вітер)

--	--	--	--	--



Розфарбуй предмети, назви яких складаються з трьох складів.

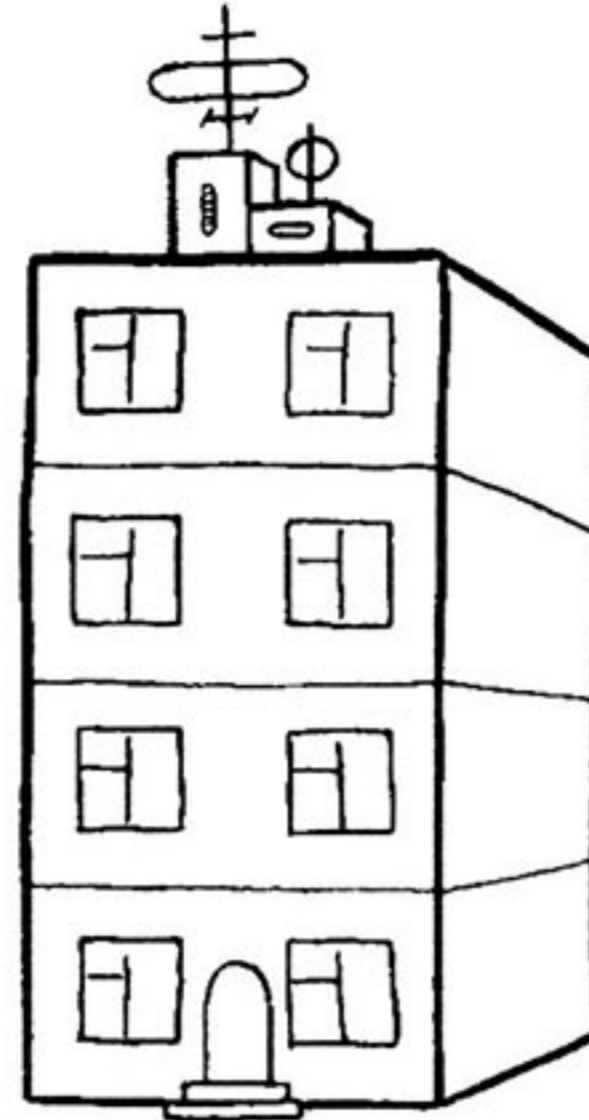

Як ти вважаєш, із якої казки ці герої? Поділи слова на склади і запиши їх складові схеми. Намалюй, який був грибок спочатку і який став після дощу.

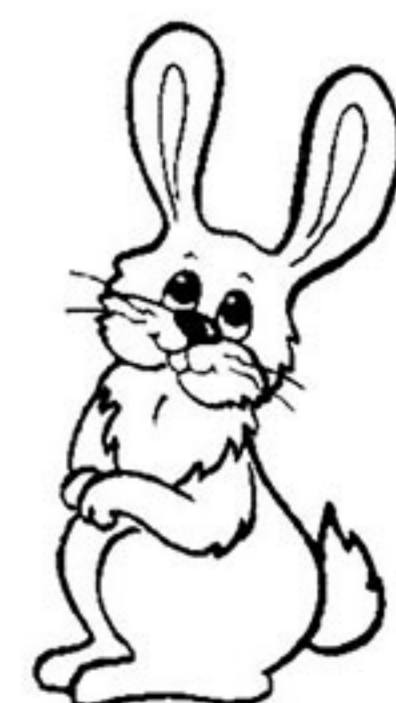
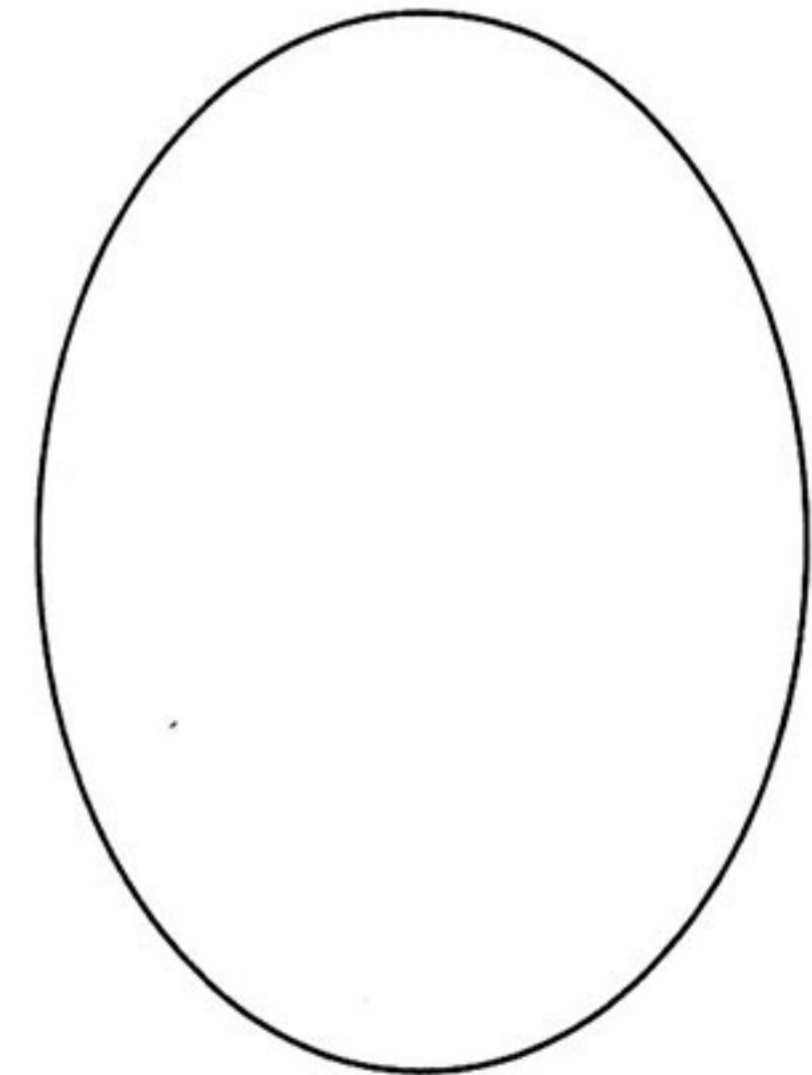
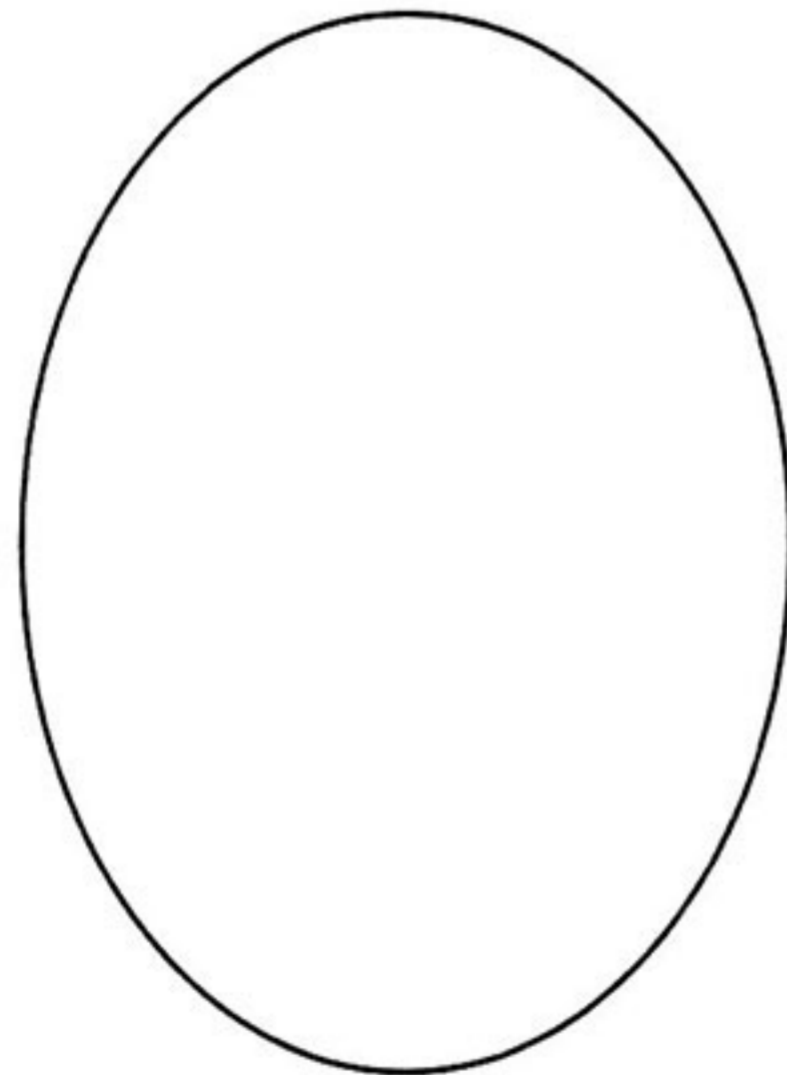

Звуковий аналіз слів. Закріплення знань про склад



Обведи зеленим олівцем предмети, у назвах яких є твердий приголосний звук [Л].
Обведи синім олівцем предмети, у назвах яких є м'який приголосний звук [Л'].



Запиши звукові схеми слів «книга», «банка», «банан».

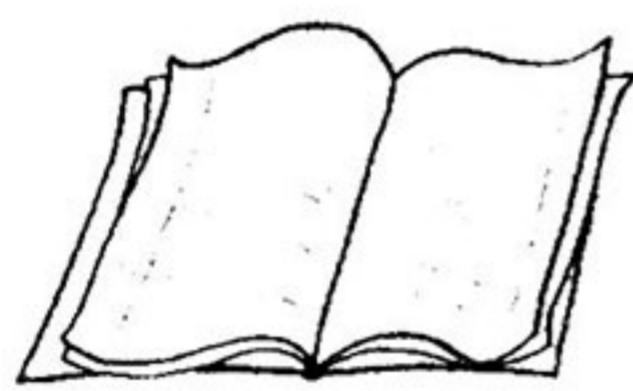

--	--	--	--	--

--	--	--	--	--

--	--	--	--	--



Знайди, з яких хмаринок упали крапельки. З'єднай їх лінією відповідно до звукової схеми.

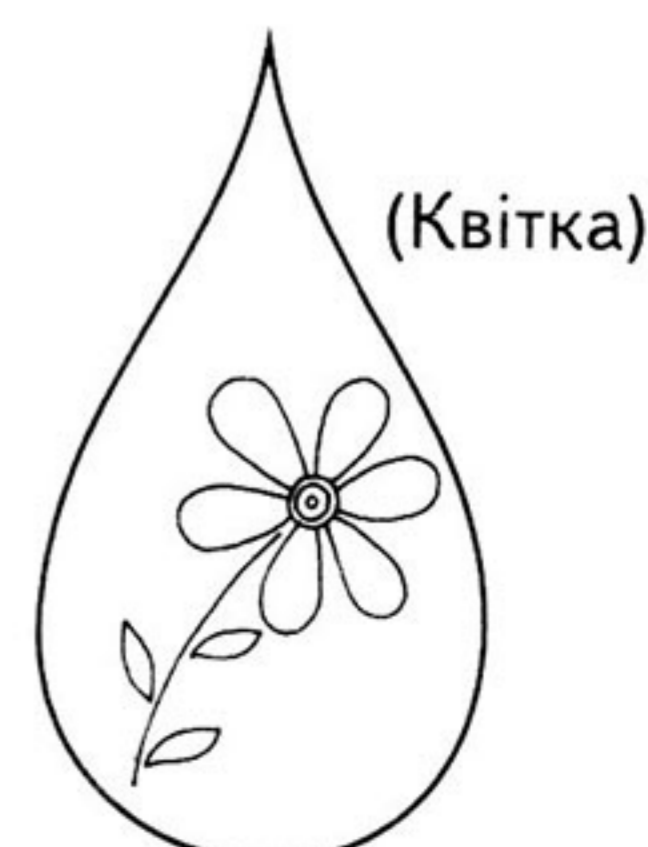
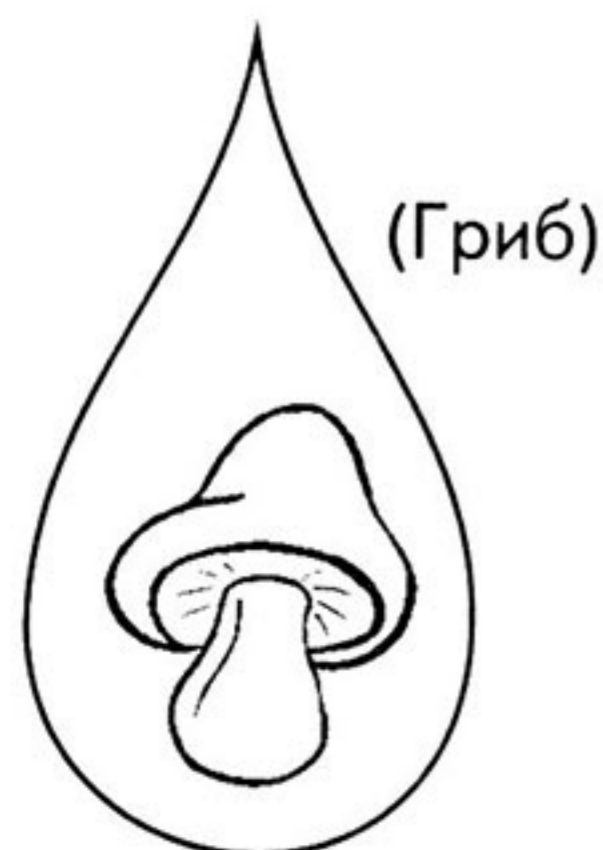
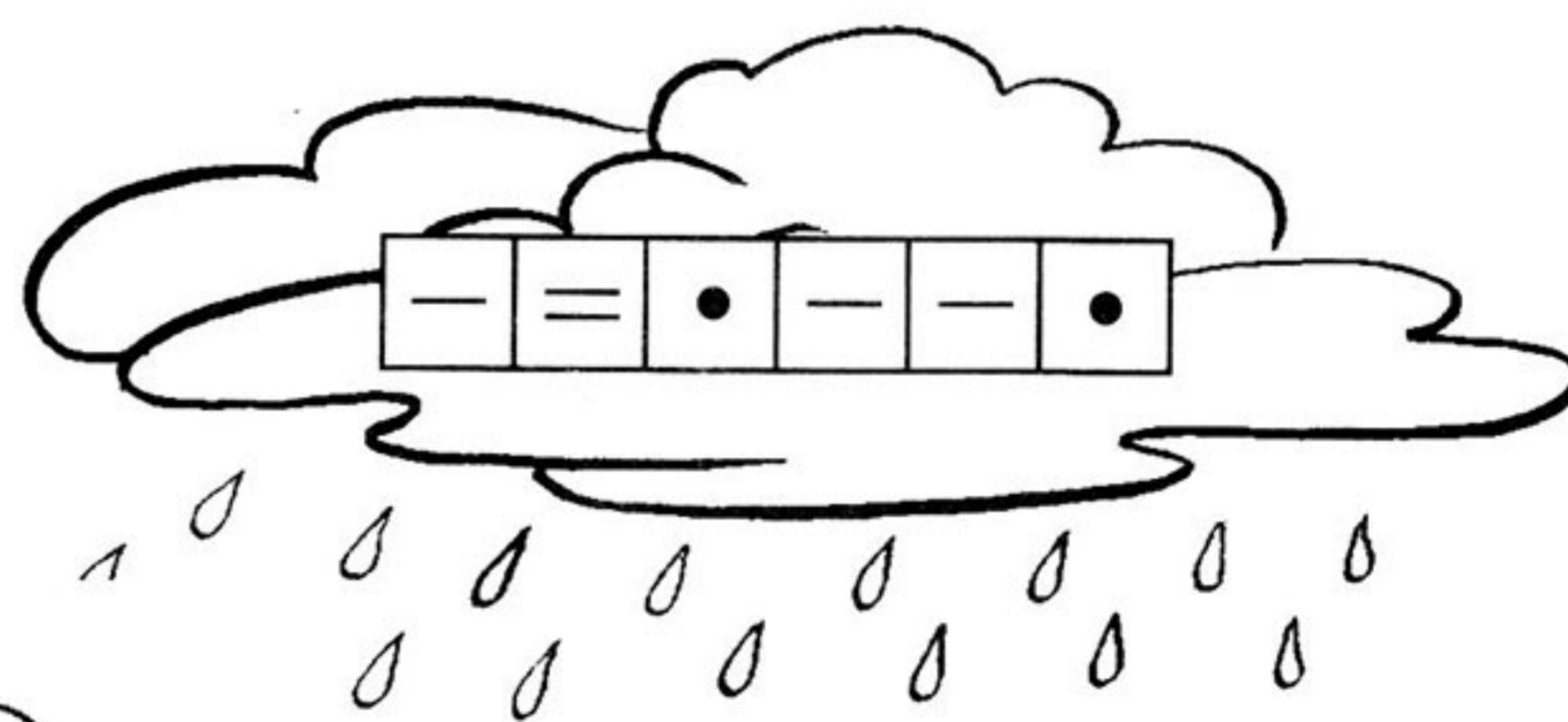



Поділи слова на склади.

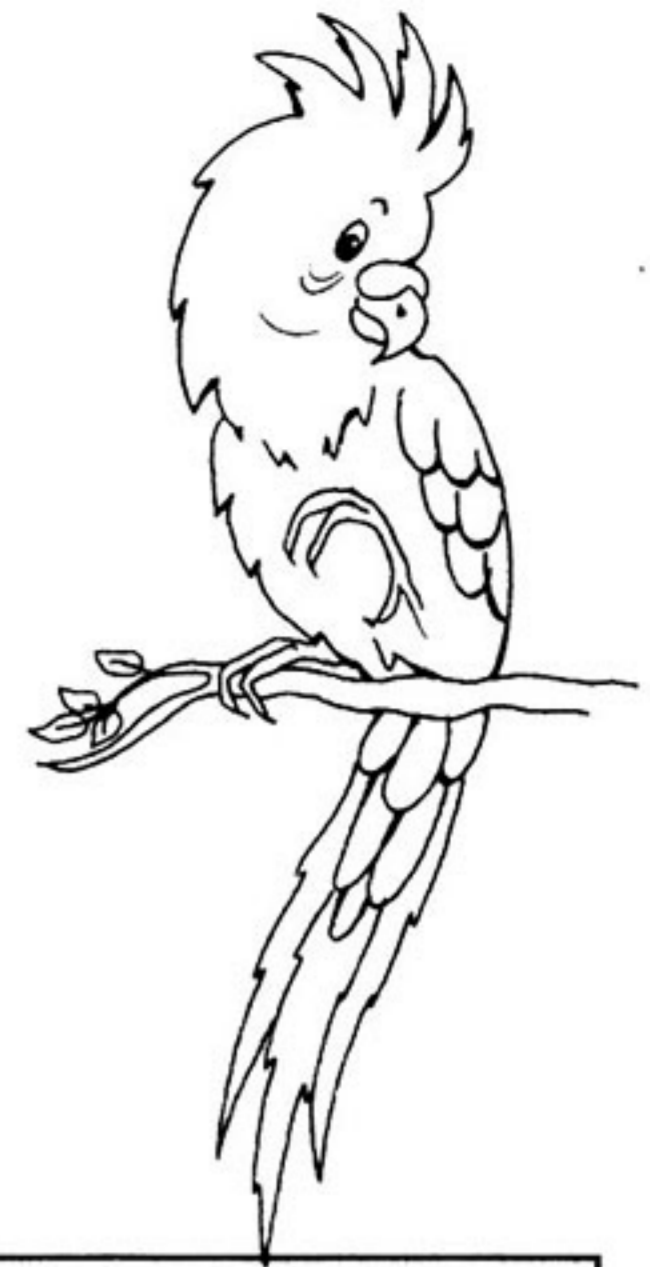

Пригадай казку про Червону Шапочку. Спробуй скласти нову казку «Пригоди Червоної Шапочки». Уяви, що дівчинка зустріла не злого сірого вовка, а добру чарівницю, або інопланетянина, або ж веселих гномиків чи героїв інших казочок. Домалюй візерунки на тарілці з пиріжками та на горщику з молоком, якими пригощала Червона Шапочка свою бабусю.

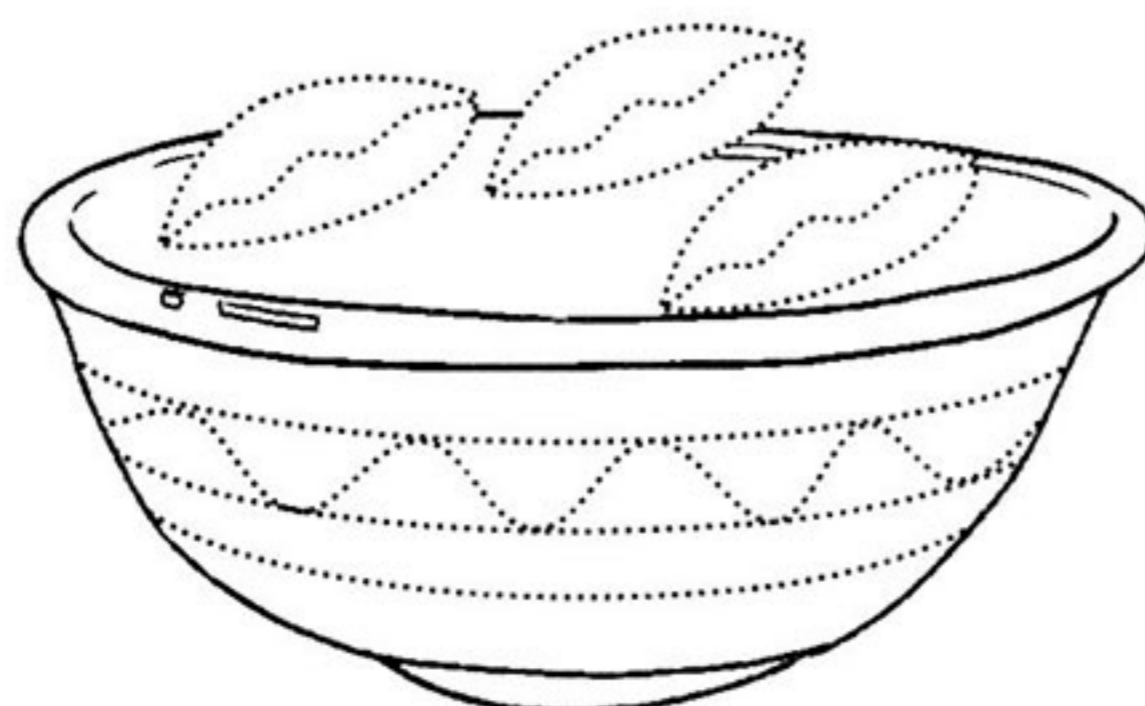
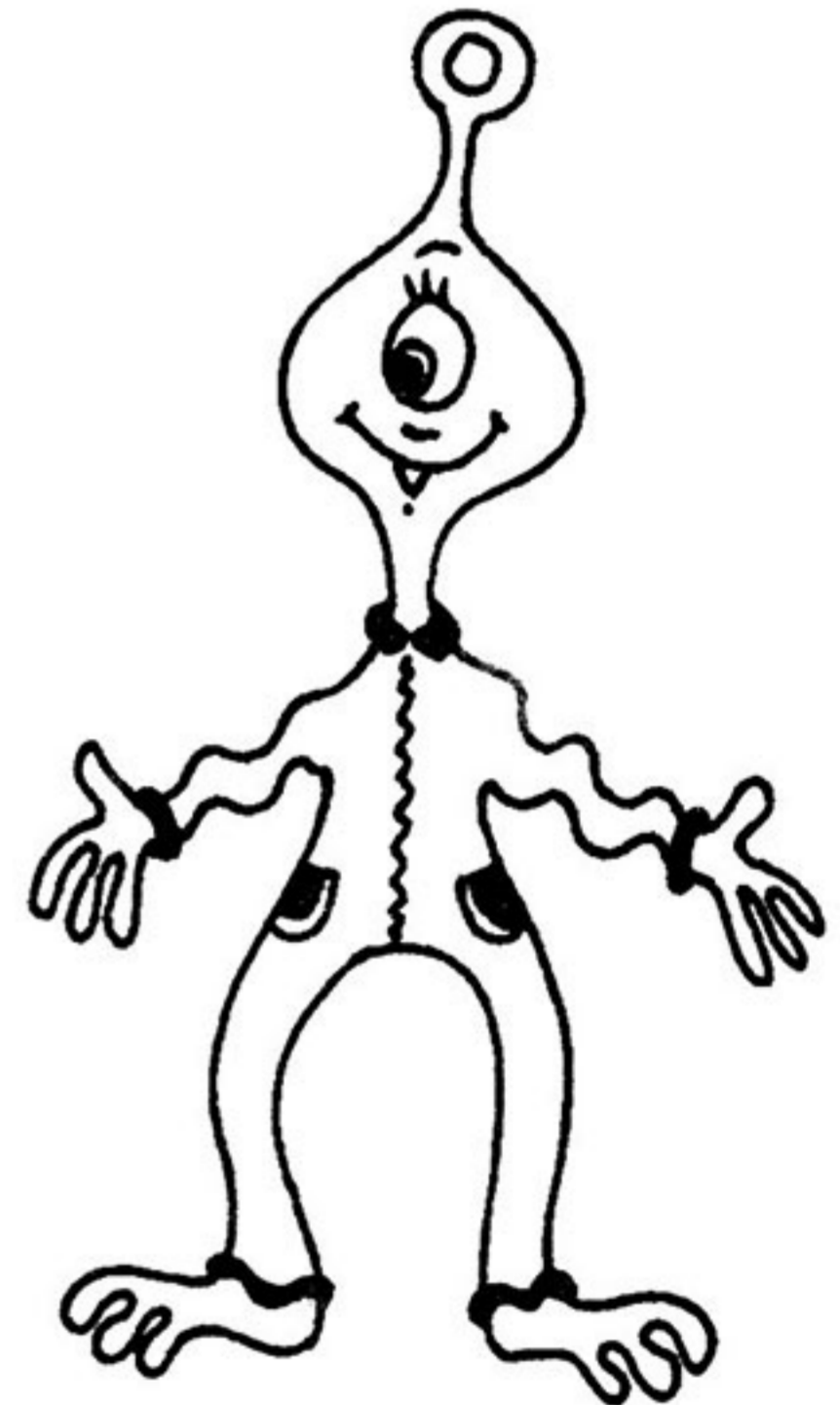

Поділ слів на склади. Наголос, наголошений склад



Поділи слова на склади.



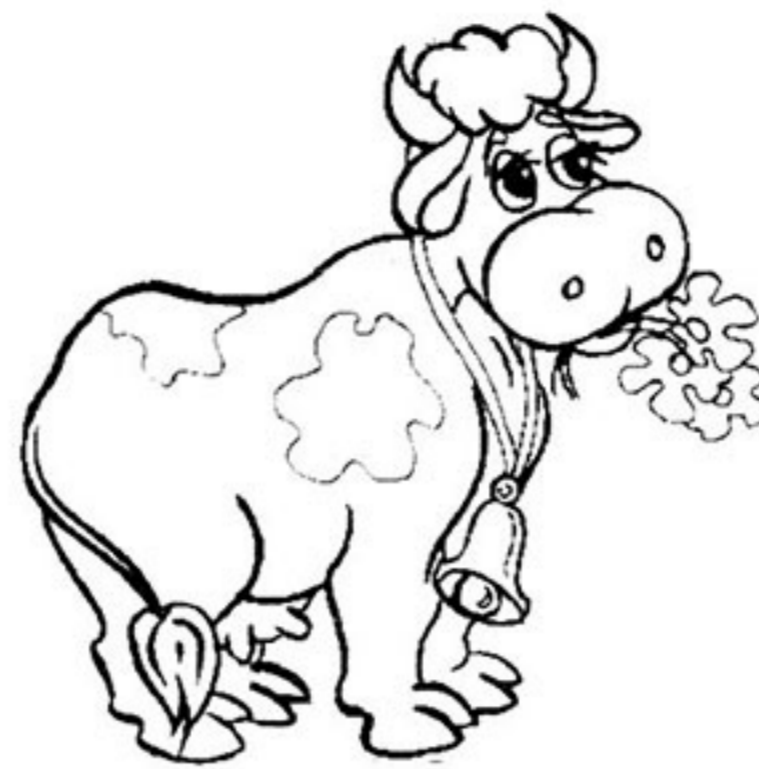





У кожному слові один звук завжди вимовляється голосніше (сильніше виділяється голосом), такий звук називається *наголошеним*. Склад із наголошеним звуком називається *наголошеним* (тобто на нього падає наголос).

Наголос

- Наголос — це вимова одного зі складів із більшою силою.
- Для позначення наголосу існує спеціальна позначка — коротка похила лінія,

наприклад:

Ш А Ф А

—	•	—	•
---	---	---	---

Наголошений звук



Наголошений склад



З'єднай предмет із відповідною схемою за зразком. Зверни увагу на наголоси.

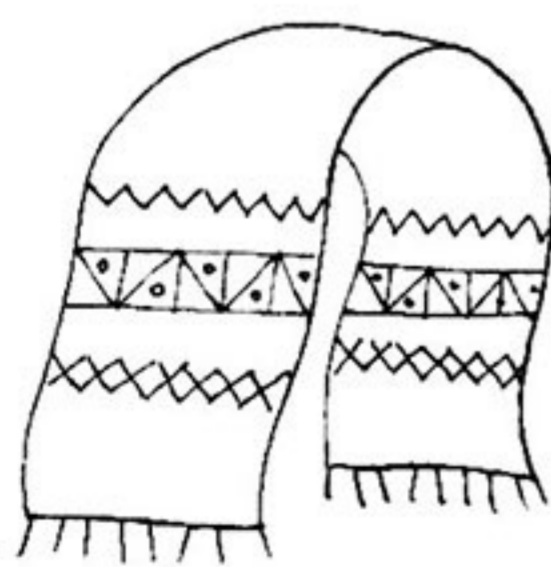

(Рушник)

--	--	--

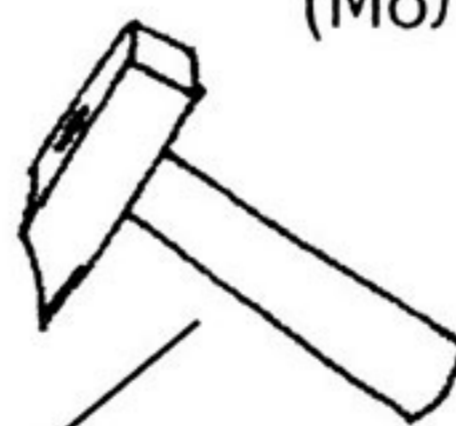

(Молоток)

--	--



(Шахи)

--	--	--

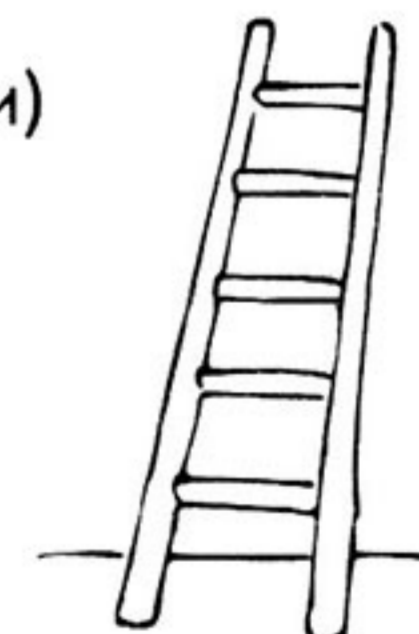

(Драбина)

--	--



Вивчаючи тему «Наголос», слід пояснити дітям, що, коли ми вимовляємо якесь слово із запитальною інтонацією, то в ньому добре чути наголос — тобто наголошений склад (звук). Наприклад:

шуба?

--	--

, гора?

--	--

, калина?

--	--	--

.



Обведи кружечком предмети, у назвах яких наголошеним є перший склад.

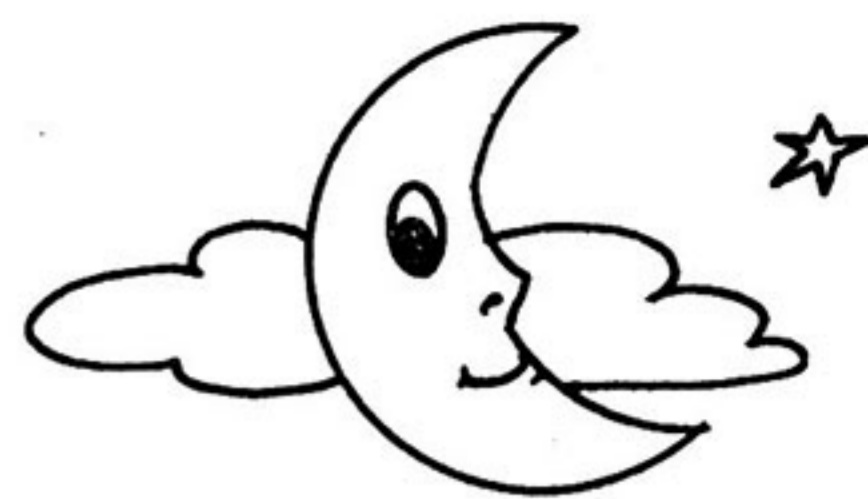

Розфарбуй предмети, у назвах яких наголос падає на звук [О].

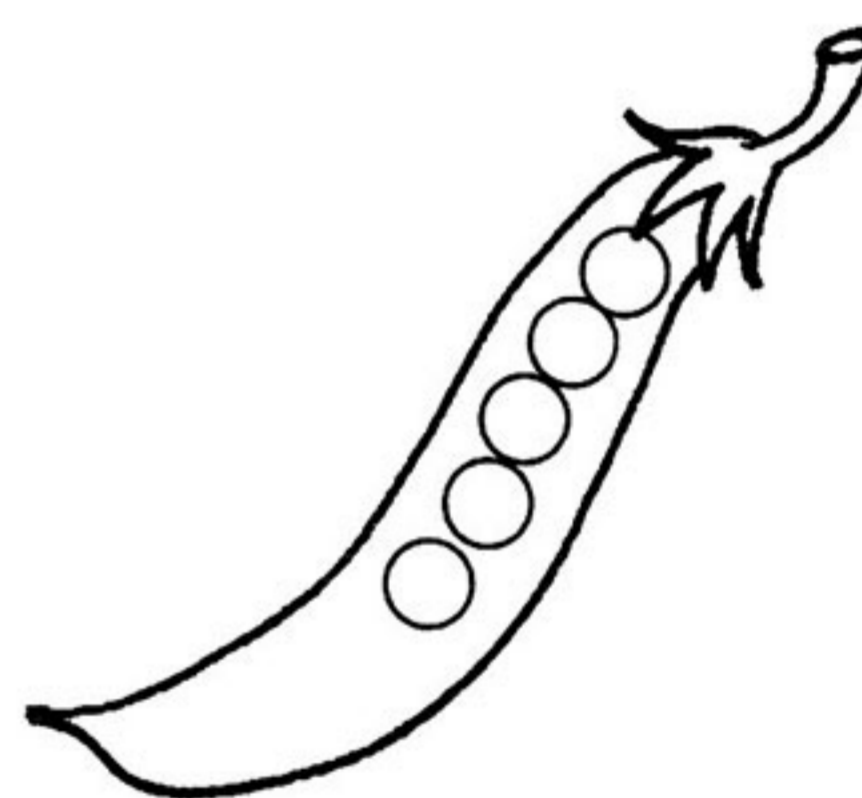
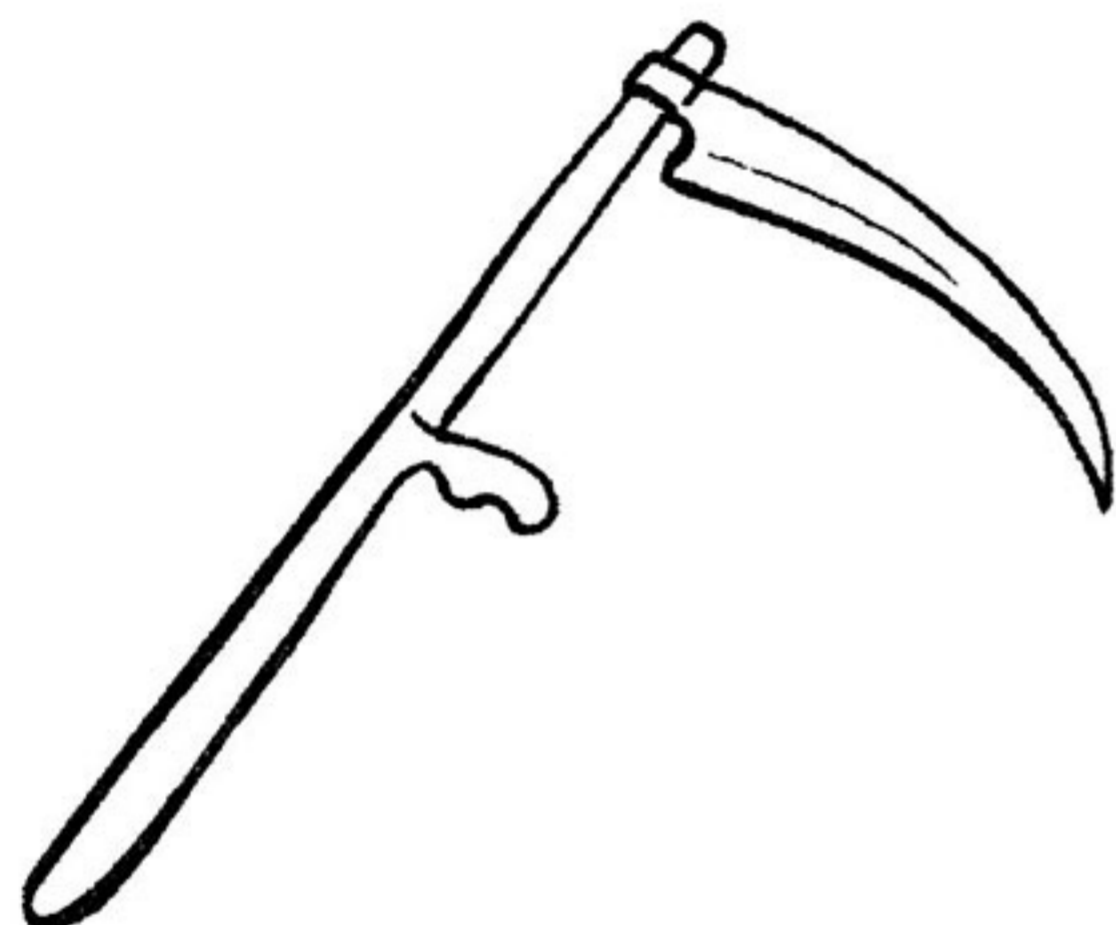
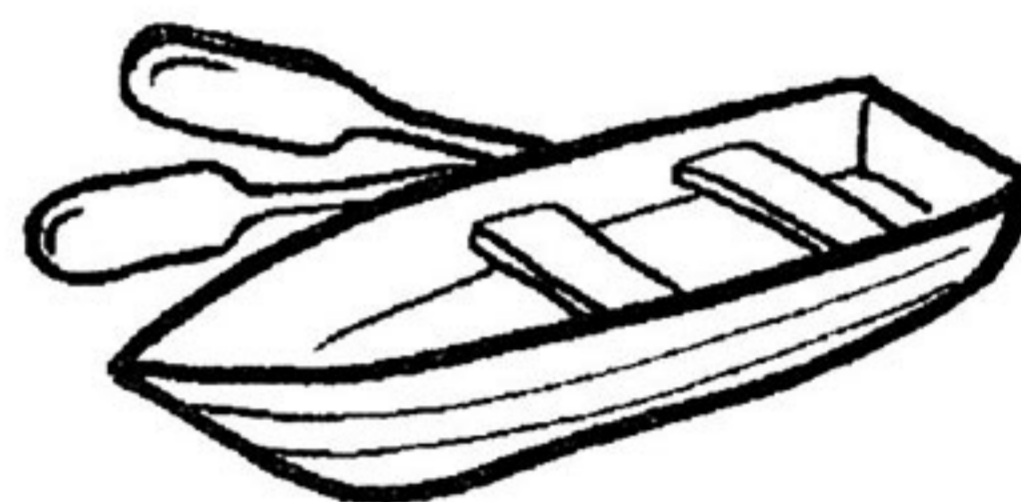
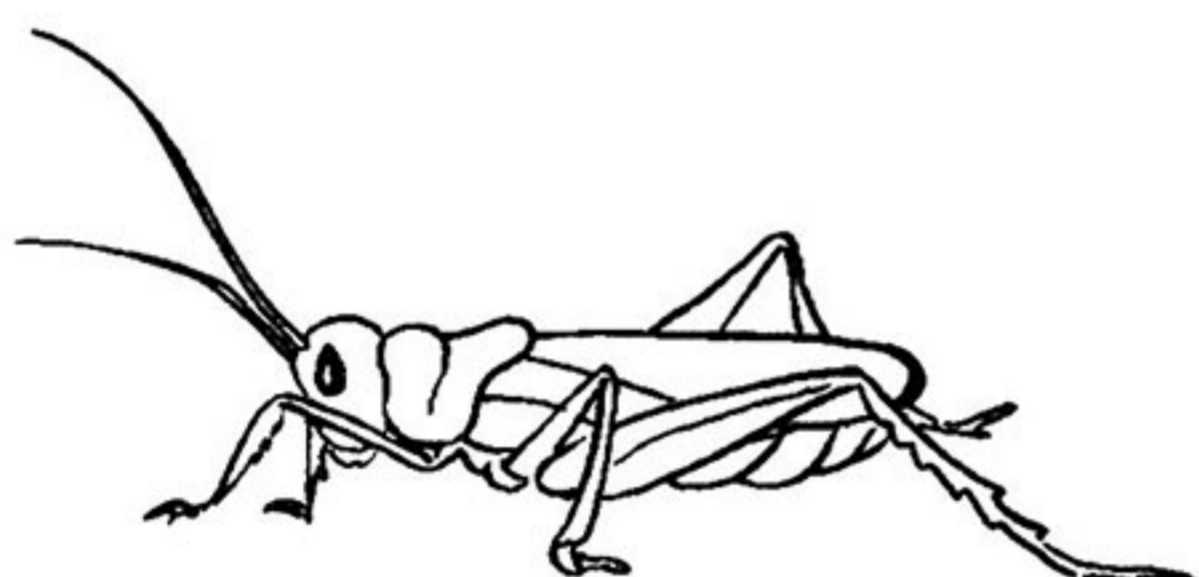

Художник забув домалювати половину ведмежатка та сонечка. Допоможи йому.

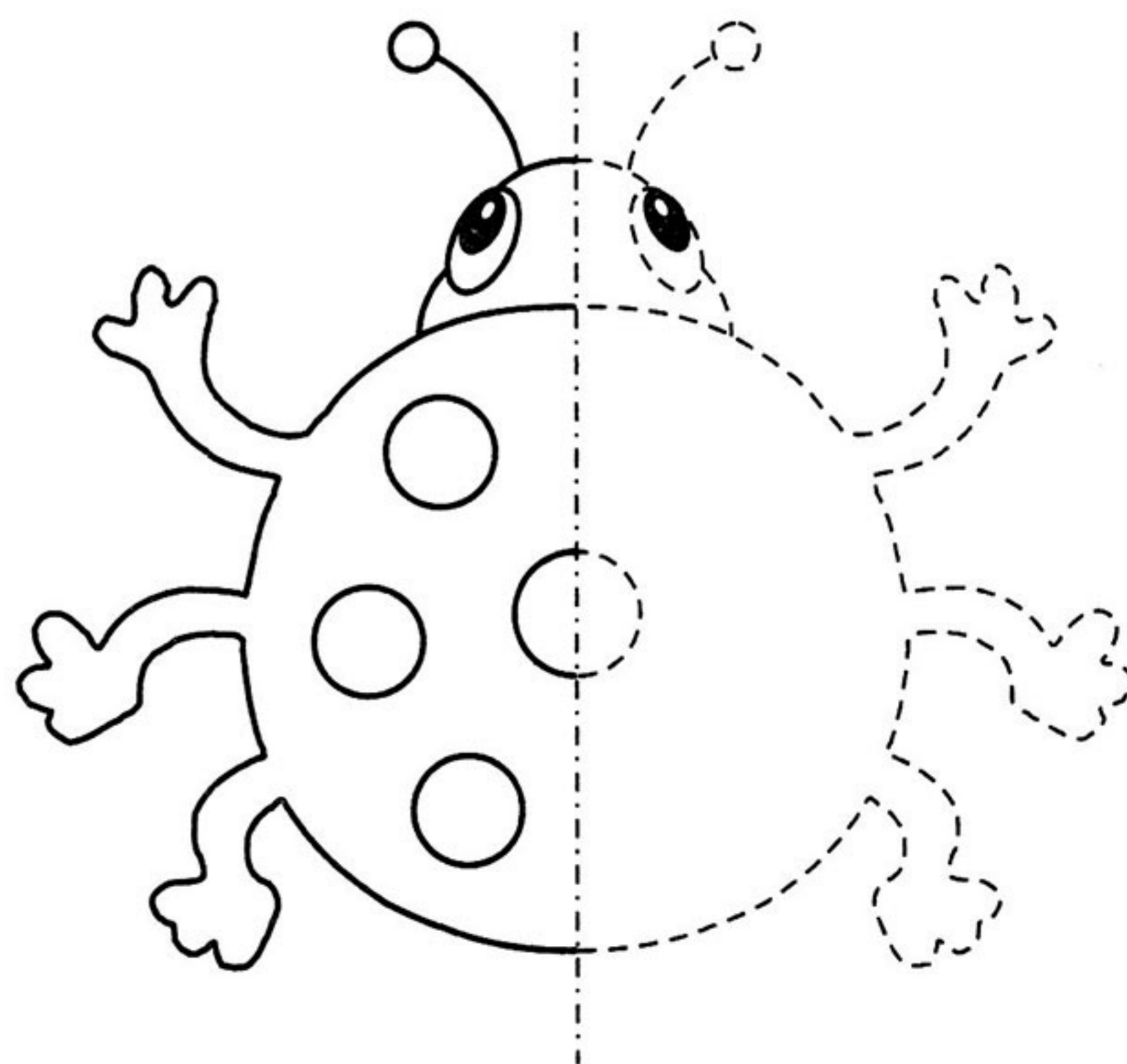
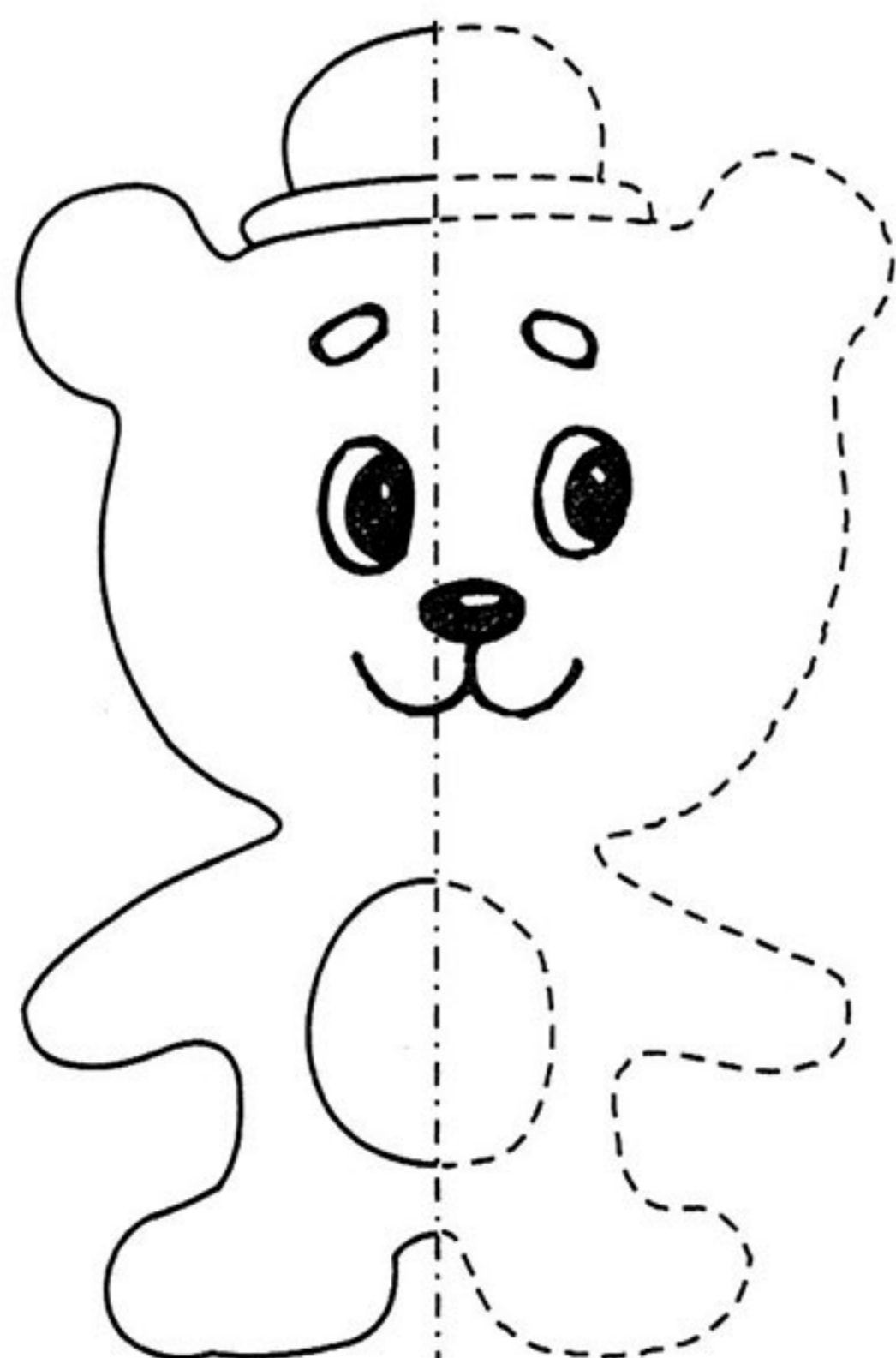

Наголос, його місце в слові. Наголос при зміні слів



ЗАНЯТТЯ 24



Поділи слова на склади і виділи наголошений склад.









Дай імена хлопчикам і дівчаткам відповідно до складових схем.





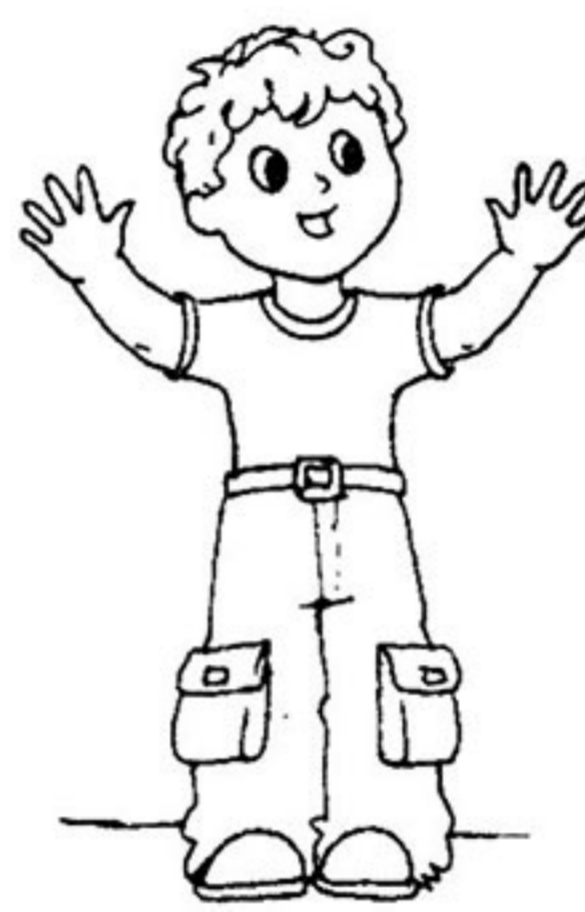





Поділи слова на склади і познач наголошений склад. Чим відрізняється кожна пара слів? (З огляду на розміщення наголосів, кількість предметів.)



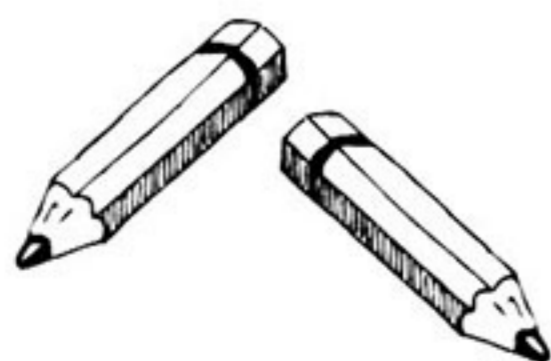

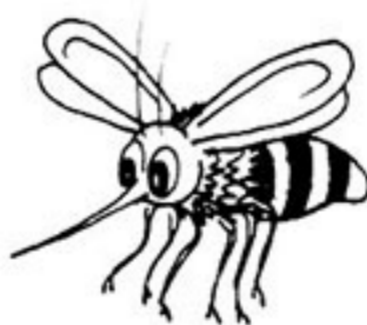

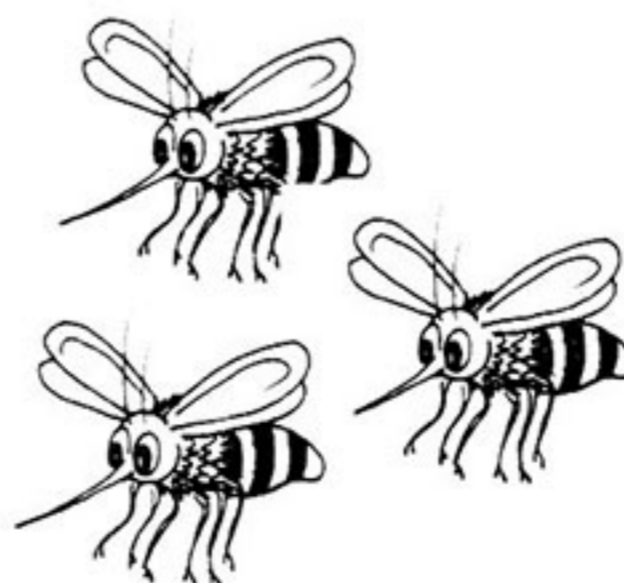



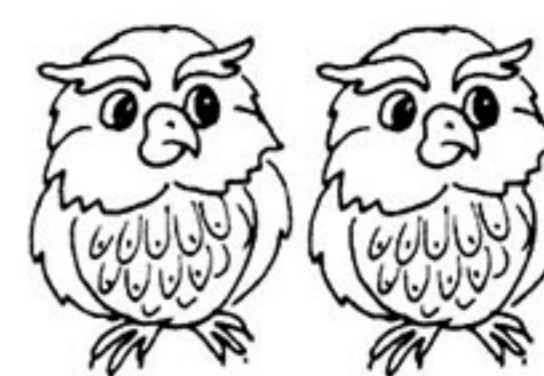

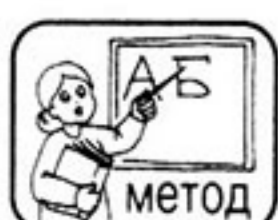

Запропонуйте малюкам гру «Назви наголошений звук/склад». Дорослий називає слово і кидає м'яч дитині. Дитина називає наголошений звук/склад і кидає м'яч дорослому.



Обведи кружечком предмети, у назвах яких:

- три склади — зеленим кольором,
- два склади — жовтим кольором,
- один склад — коричневим кольором.

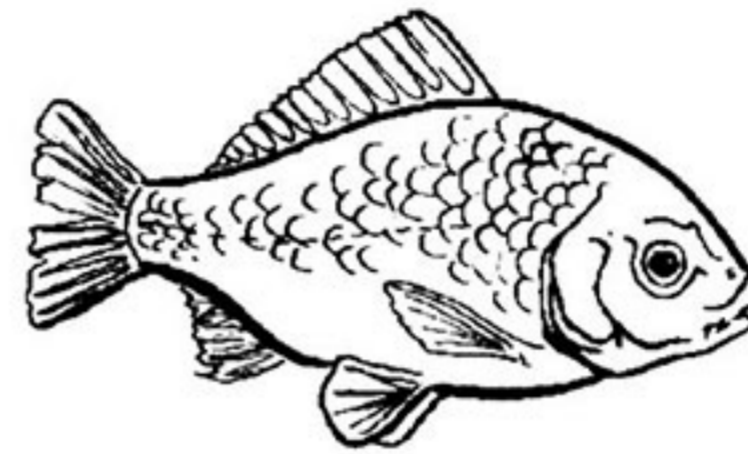
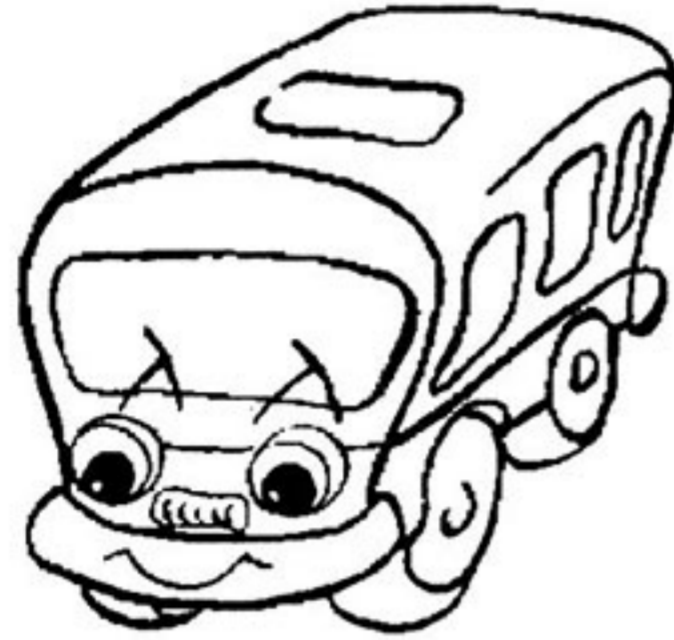
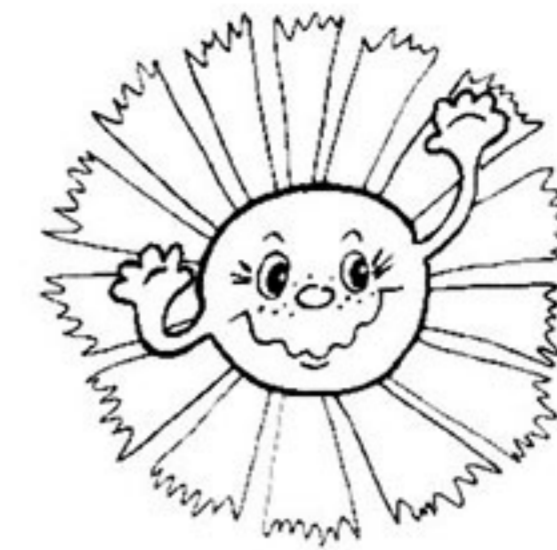
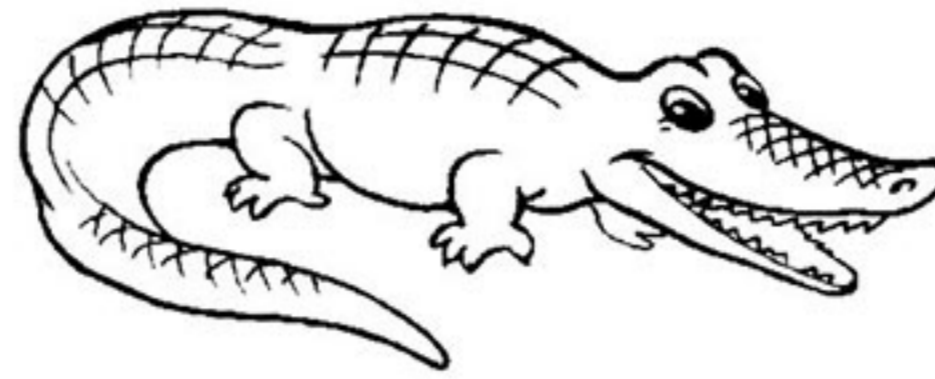
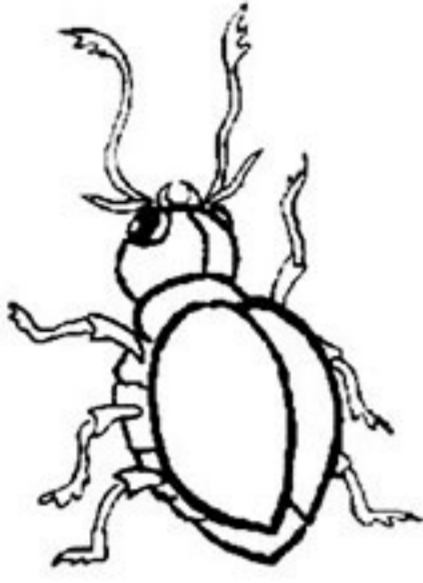

Відгадай загадки і запиши складові схеми слів-відгадок. Познач наголошений склад.

Живе спокійно, не спішить,
Вона ніколи не біжить,
Під панцирем без страху
Гуляє...

(Черпаха)

Він не олень і не бик,
Там, де тепло, жити звик.
Є на носі в нього ріг,
Хто ж це, друзі? ...

(Носоріг)

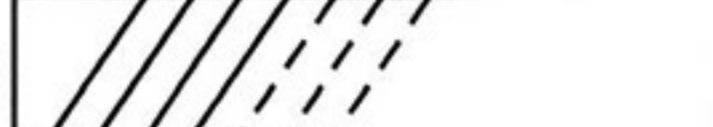

Заштрихуй ось так  предмет, у назві якого наголос падає на звук

[О], і ось так  предмет, у назві якого наголос падає на звук [И].

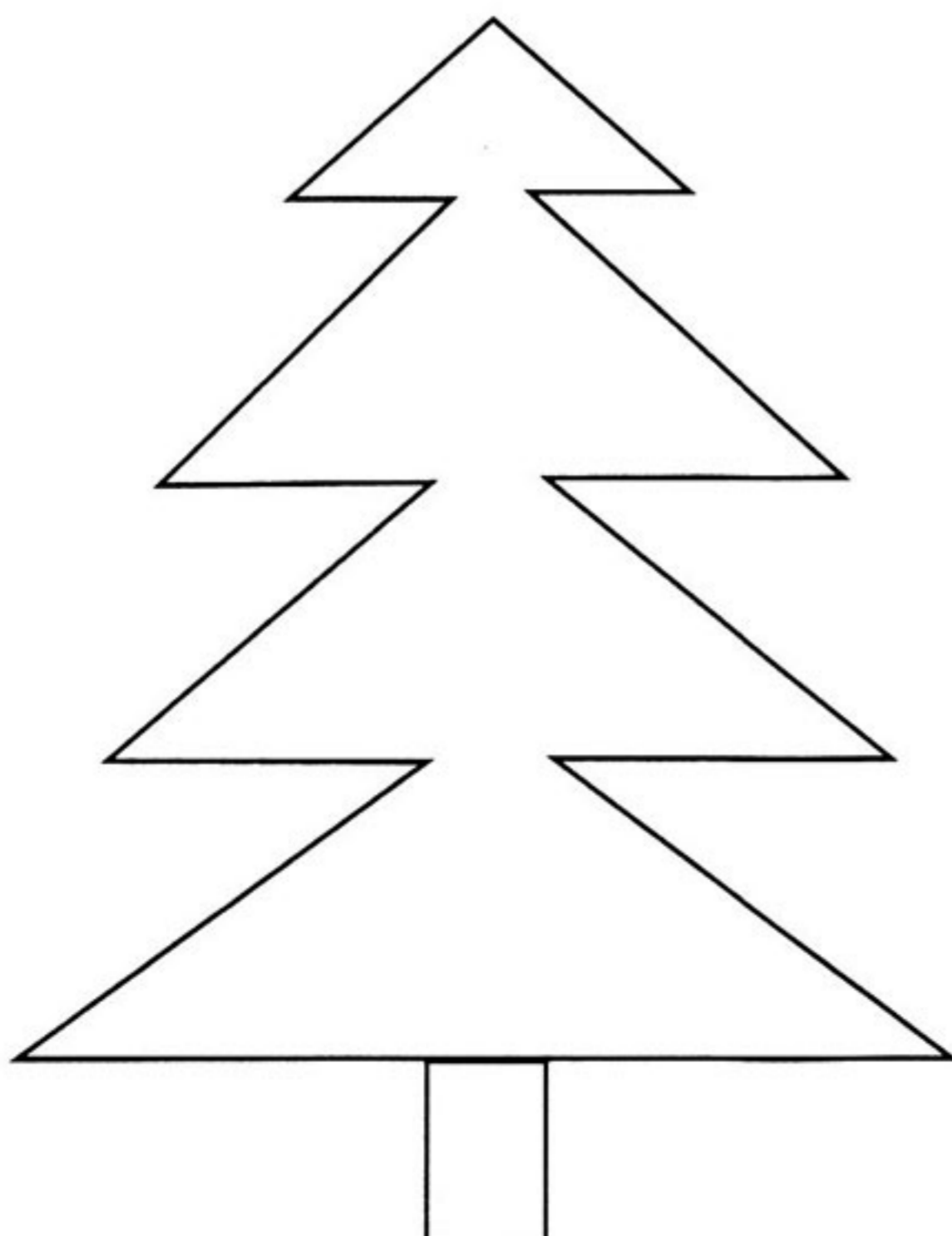

Звуковий аналіз слів. Закріплення знань про речення



Назві предмети. Назві звуки, позначені у схемах.
Як називаються ці звуки? (Голосні.) Розстав наголоси.

(Кабан)	(Голуб)	(Миша)	(Вівця)



Виконай звуковий аналіз слів «курка», «гусак», «лебідь».



З'єднай крапельки з хмарками відповідно до звукових схем.

(Тигр) 	(Лист)
(Чоботи) 	(Торт)
	(Ворота)



Здогадайся, з яких казок ці герої. Склади про них речення і запиши схеми цих речень. Розфарбуй малюнки, що найбільше тобі сподобались.



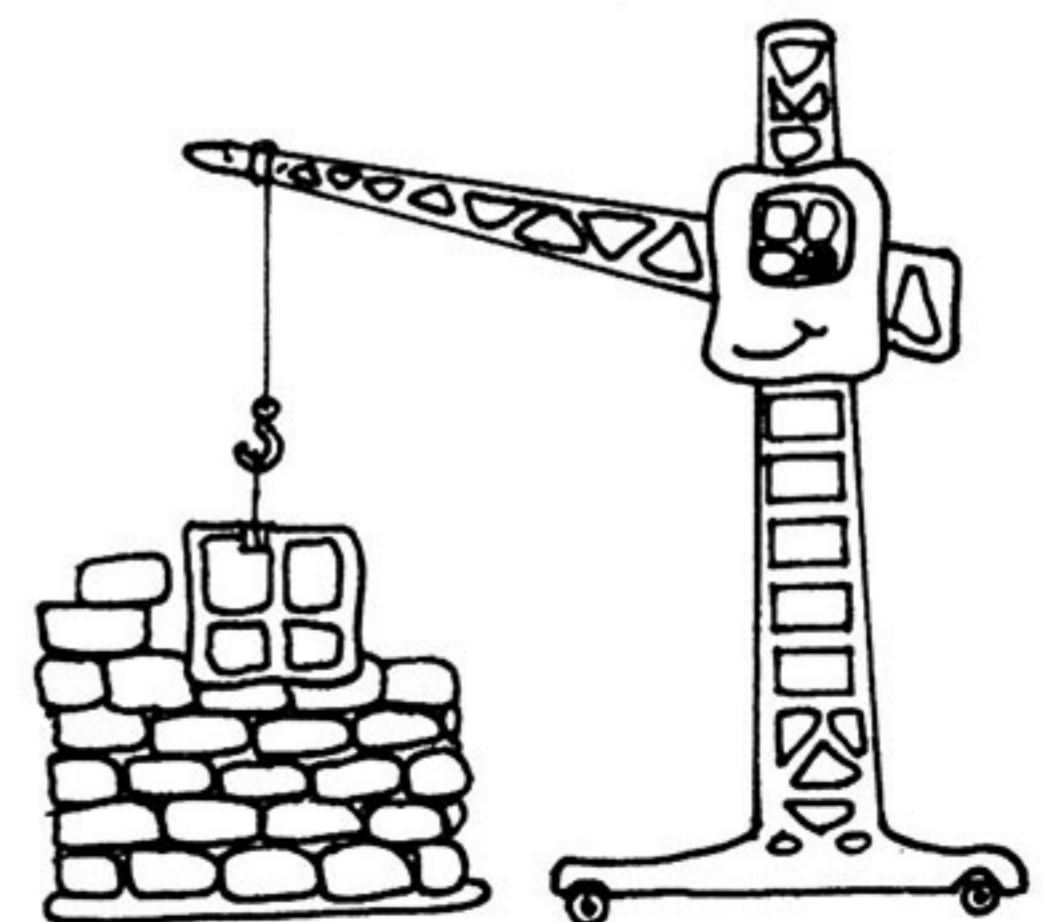

Розкажи про предмети, зображені на малюнках, вживаючи слова «наче», «немов», «мов». Наприклад: сніг вкрив галявину, наче пухнастою ковдрою.



Звуковий аналіз слів. Закріплення знань про речення



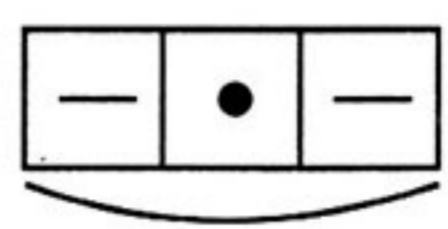
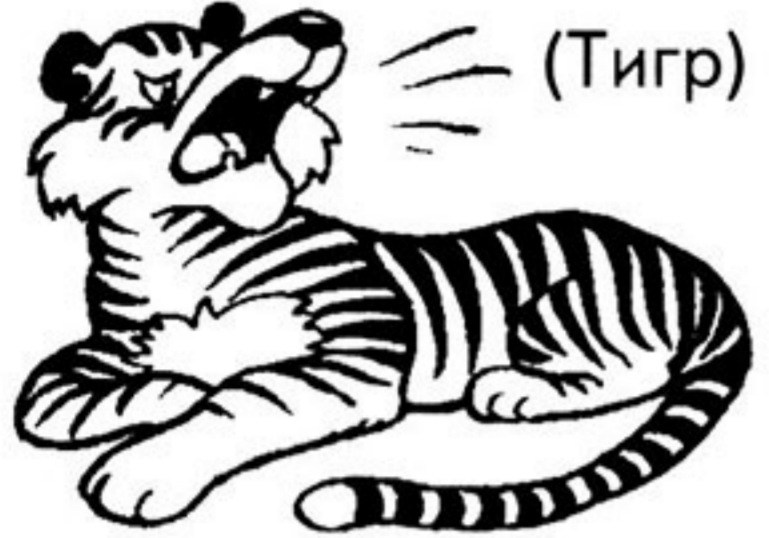
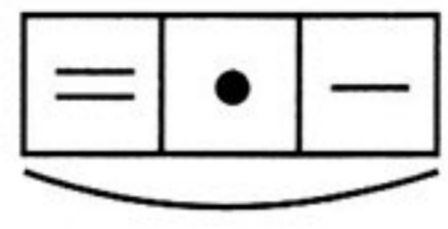
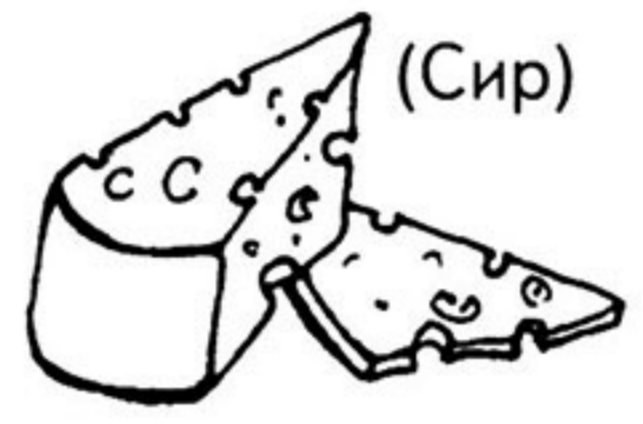
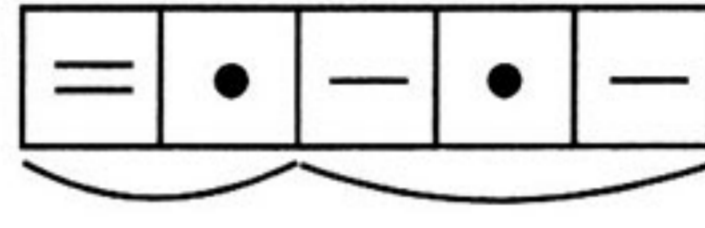



З'єднай лінією предмети з відповідною звуковою схемою. Познач наголоси.

	 (Ніс)	
 (Тигр)		
	 (Сир)	
 (Вінок)		

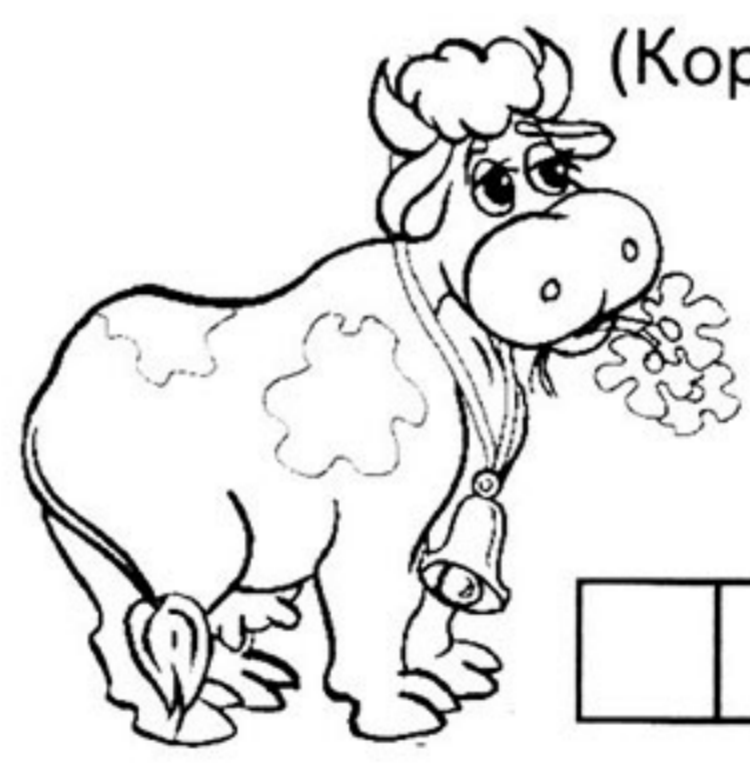
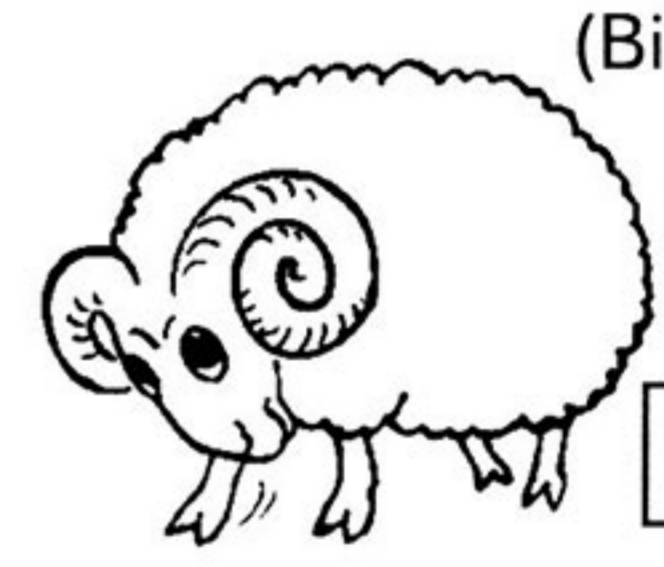

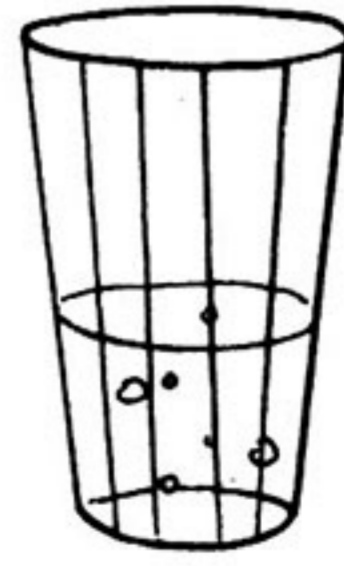
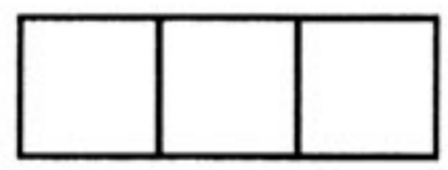
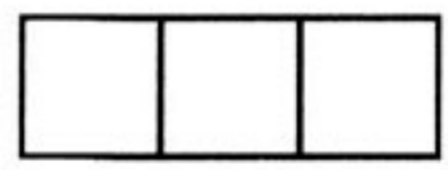
Обведи кружечком предмети, у назвах яких є твердий звук [**В**]. Познач крапкою його місце у слові (на початку, в середині, в кінці). Розфарбуй предмет, у назві якого є м'який приголосний звук [**В'**].

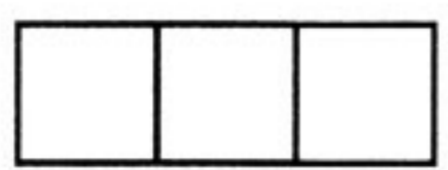
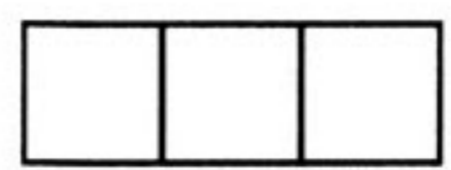
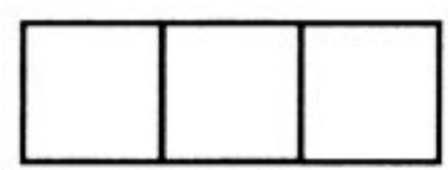
 (Вовк)	 (Корова)	 (Вівця)
 (Ваза)	 (Лев)	 (Склянка)
		
		

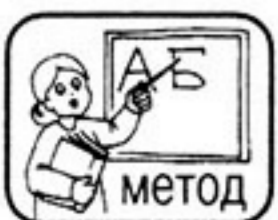

Запропонуйте малятам гру «Придумай слова». Ведучий називає слово, яке починається з твердого приголосного звука, і кидає м'яч одному із дітей. Спіймавши м'яч, дитина має замінити цей твердий приголосний звук на м'який і придумати слово з таким звуком. Наприклад, сир — сік, молоко — місяць, бурулька — білка. Потім дитина повертає м'яч ведучому.



Поміть позначкою «✓», яка з двох звукових схем слова є правильною.

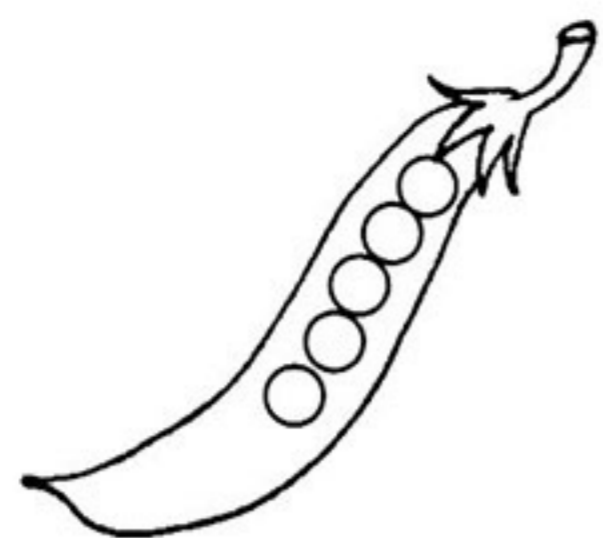

(Горох)

= • = • -

- • - • -



(Півень)

= • - • =

= • - • -



(Огірок)

• - • - • =

• = • - • -



(Сокира)

- • - • - •

= • - • - •



Розглянь малюнок і склади кілька речень про мешканців підводного світу.

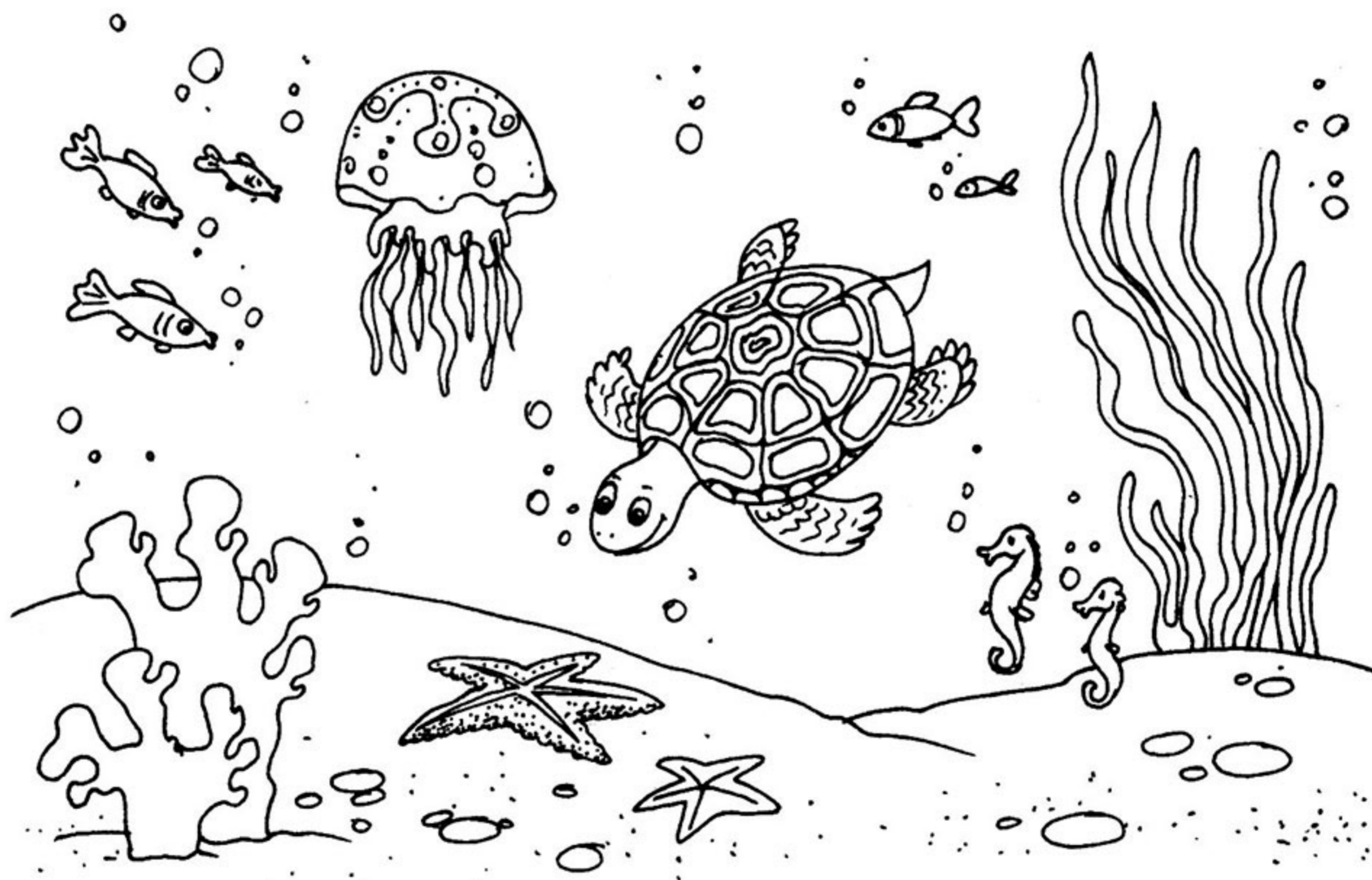

Запиши звукову схему слова «риба» і намалюй рибу за зразком.

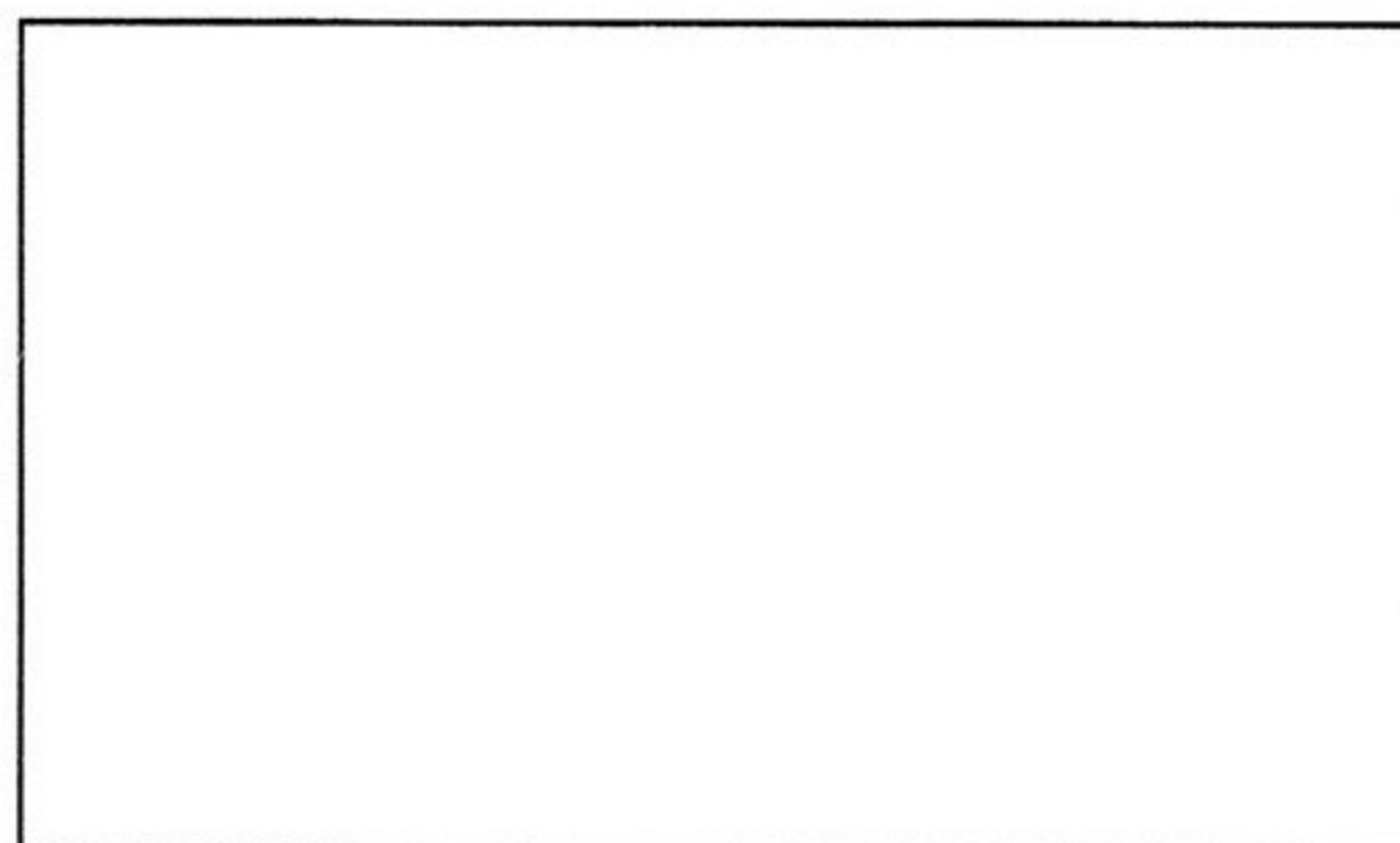
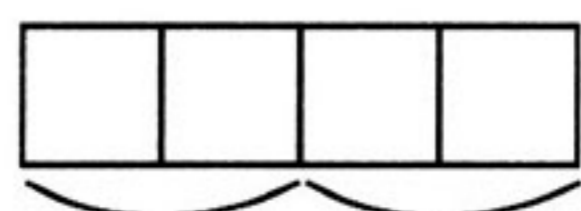
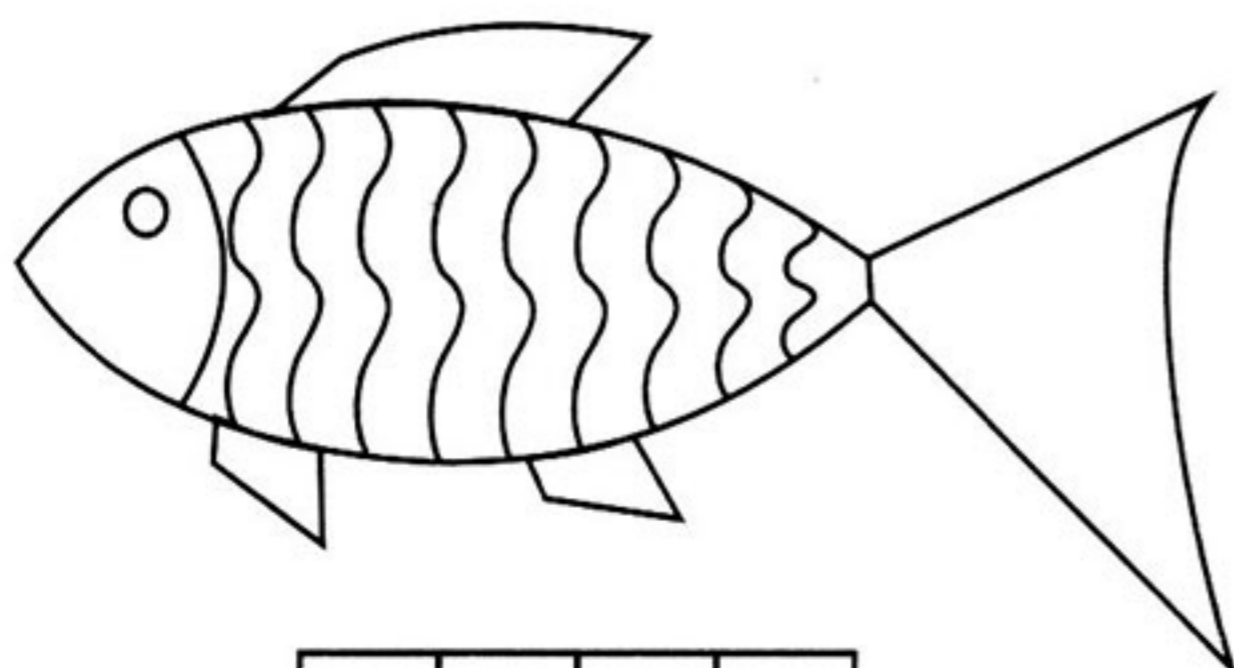

Звуковий аналіз слів. Словотворення. Закріплення знань про слово



ЗАНЯТТЯ 27



Під кожним малюнком, у рамці, намалюй стільки кружечків, скільки звуків у слові.



(Піч)



(Миша)

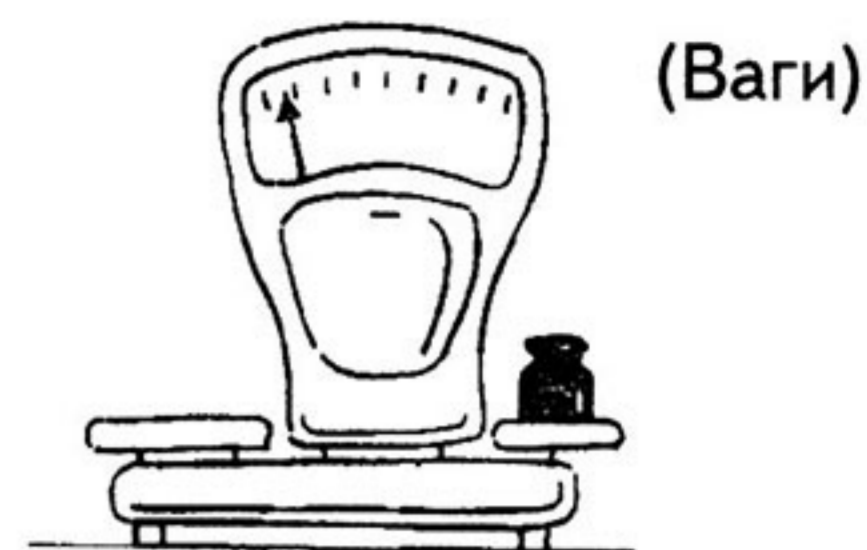

(Ваги)

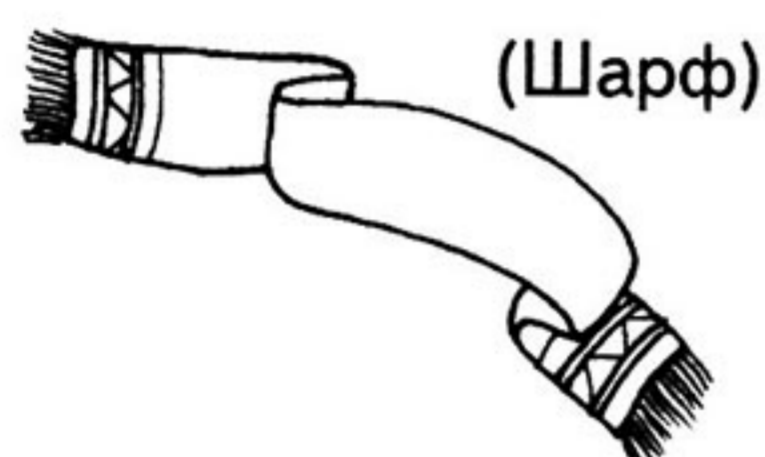

(Шарф)

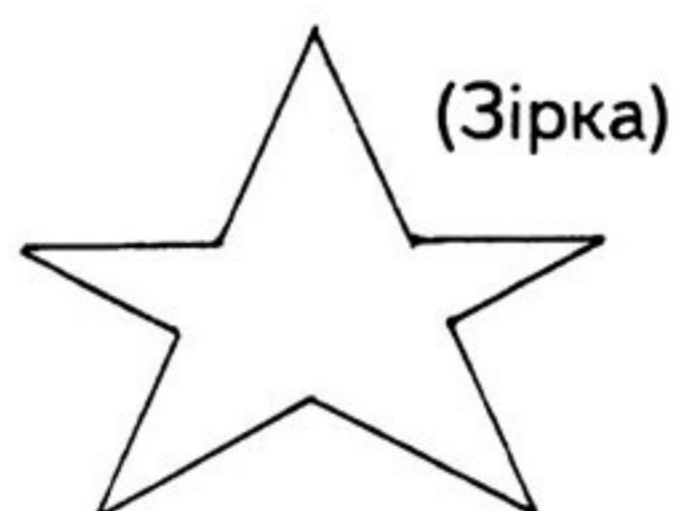

(Зірка)



(Батон)



Запиши звукові схеми слів «ліжко», «гусениця», поділи слова на склади і познач наголошений звук (за зразком).



—	•	—	•	—
---	---	---	---	---

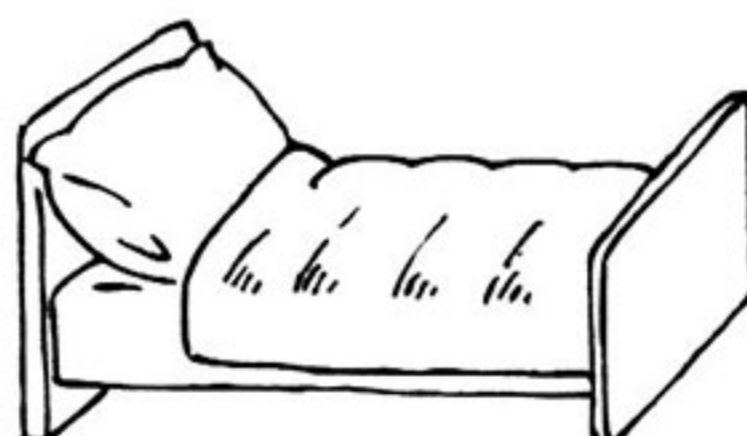

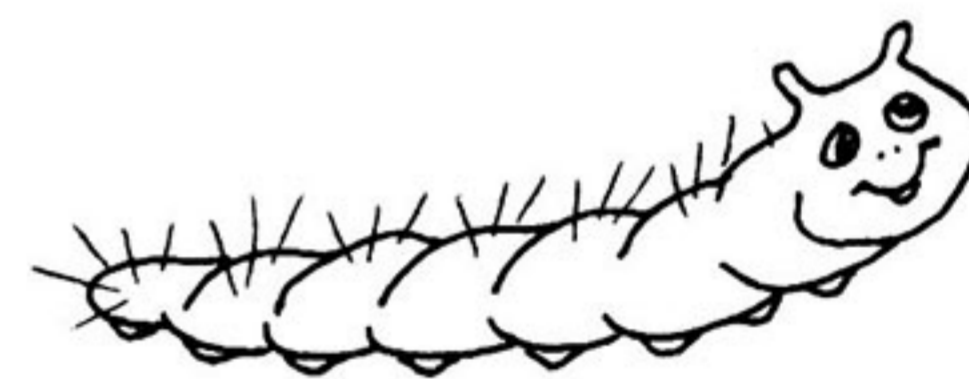



Назві намальовані предмети. Склади слово з перших звуків їх назв. Запиши звукову схему цього слова.

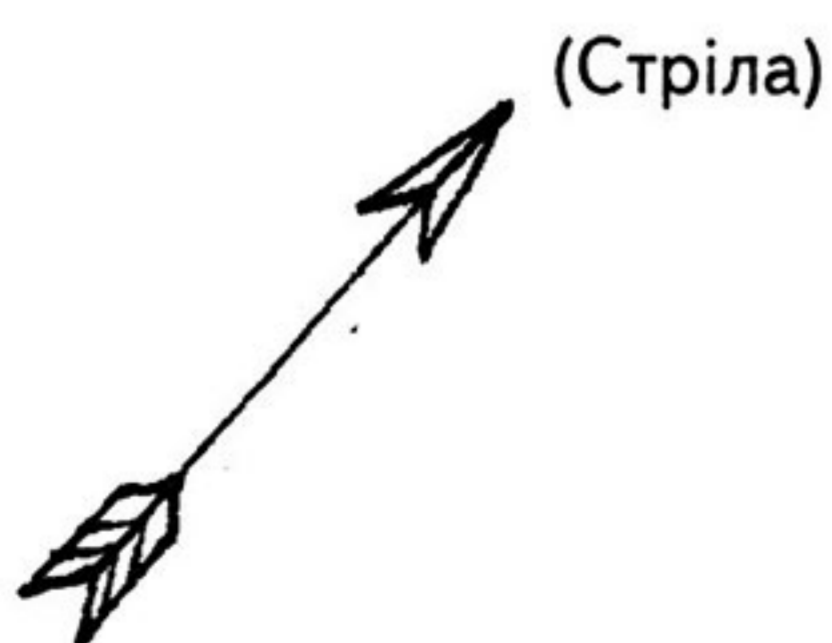

(Стріла)

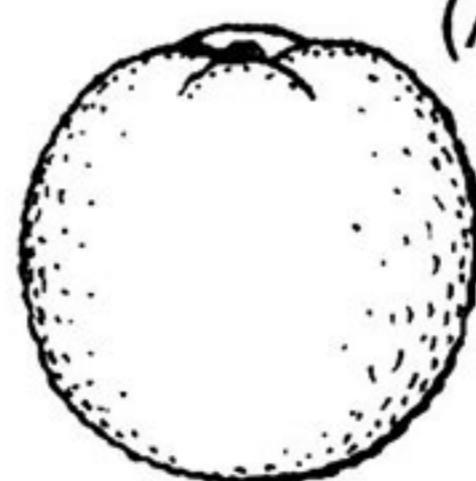

(Апельсин)



(Дерево)

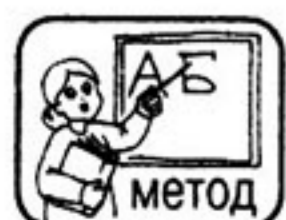

Запропонуйте малятам гру «Заборонений звук». Ведучий називає «заборонений» звук (тобто не можна називати слова з цим звуком). Потім ведучий указкою показує на різні предмети (або картинки). Якщо у слові є цей звук — діти мовчать, а якщо немає, то діти промовляють назву предмета.



Утвори нові слова від слів «сніг», «ліс», «лід», «море». Наприклад: сніг — сніговик, сніжний, сніжки, сніжок.



Розфарбуй предмети, про які йдеться.

- біле, солодке, смачне, холодне;
- сірий, злий, голодний, зубастий;
- маленька, швидка, працьовита.

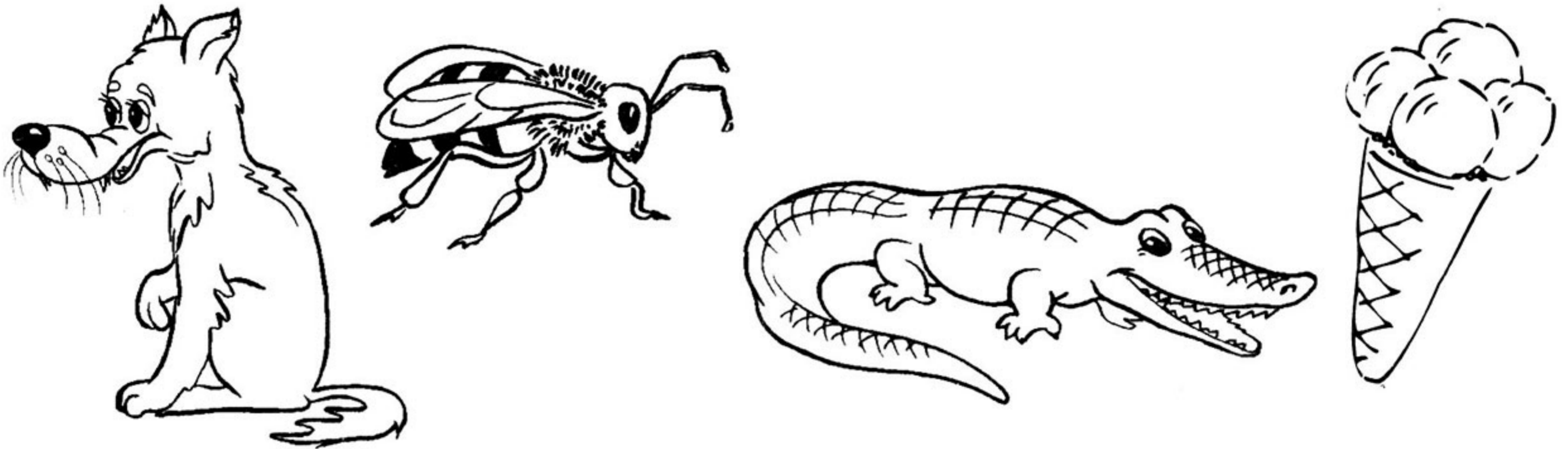

Згадай, як називаються слова, якими можна описати будь-який предмет.



Склади коротеньку розповідь про велетня і про гномика.

Наприклад: «Велетень живе у великому будинку, а гномик — у маленькому будиночку» і так далі. Заштрихуй за зразком автомобілі для велетня і для гномика.



Звуковий аналіз слів. Закріплення знань про речення



ЗАНЯТТЯ 28



Запиши звукові схеми слів.



--	--	--	--	--	--

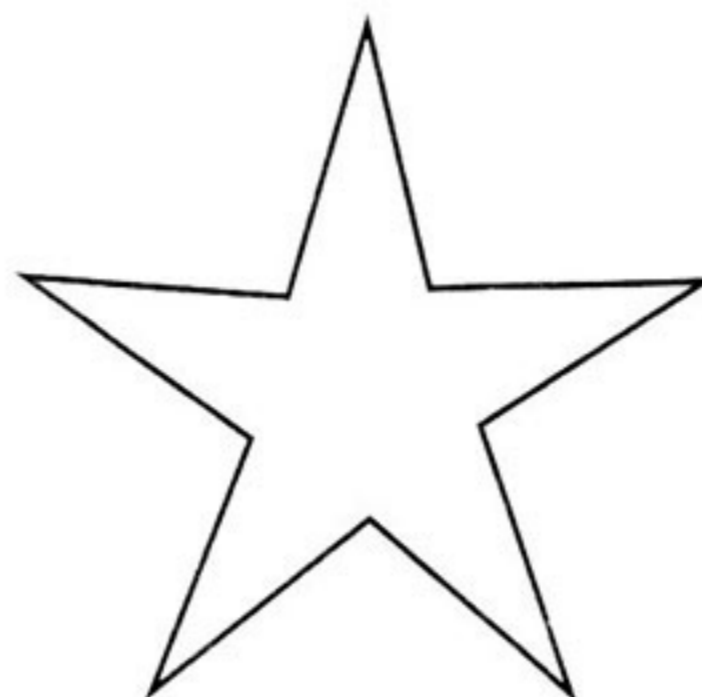

--	--	--	--	--	--



--	--	--	--	--	--



З'єднай лінією предмети, назви яких починаються з однакового приголосного звука, і скажи, у якому слові цей звук твердий, а у якому — м'який.

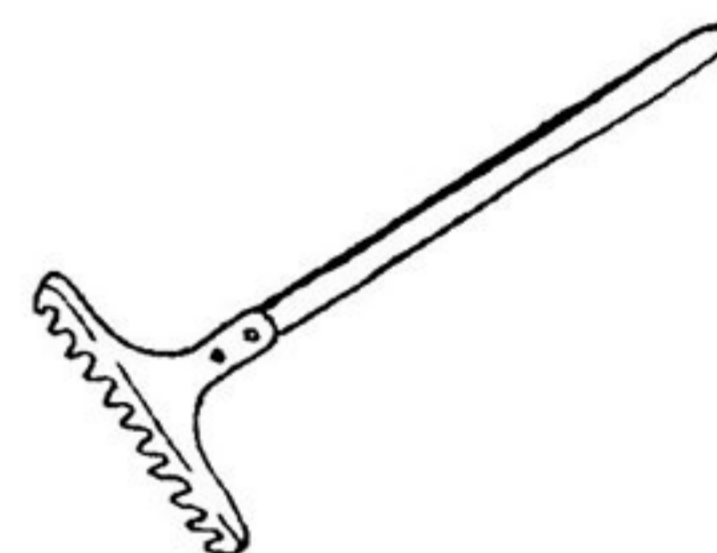
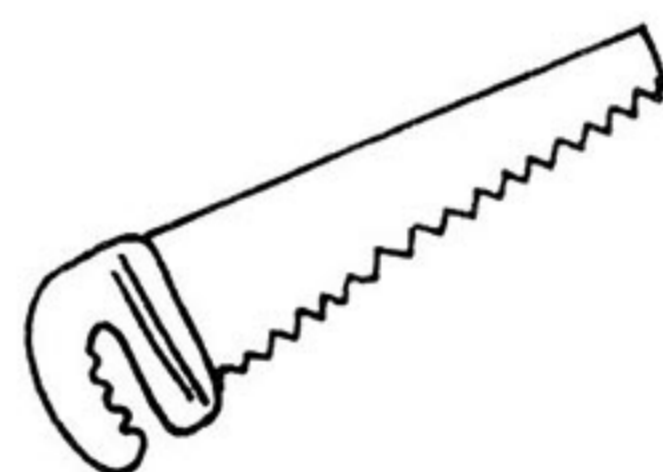
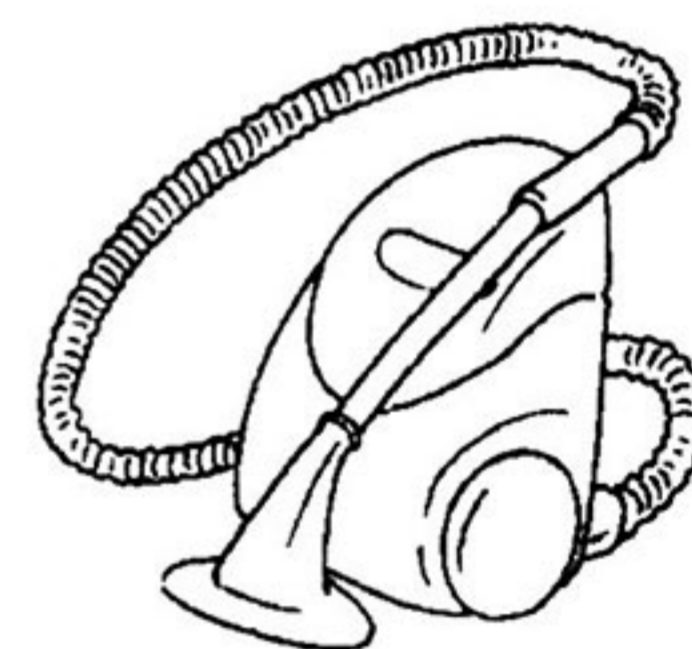
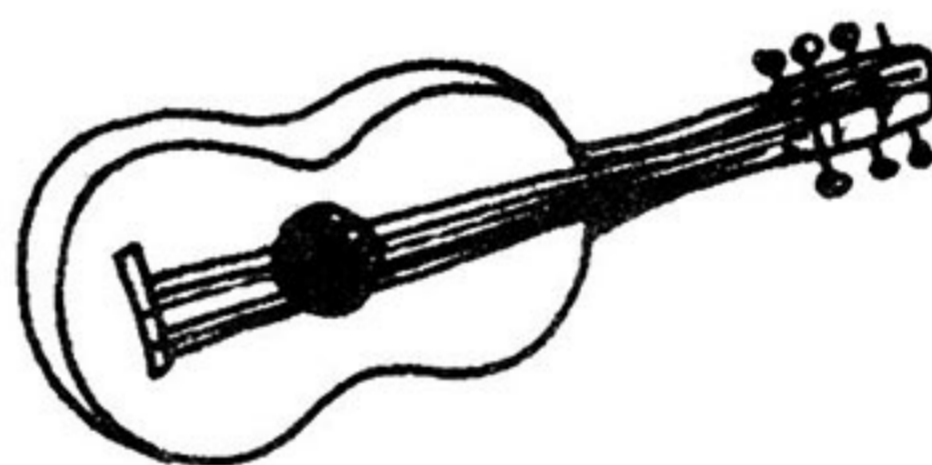

Обведи кружечком предмети, назви яких починаються з приголосного звука [П]. Розфарбуй ті предмети, у назвах яких є твердий приголосний звук [П].

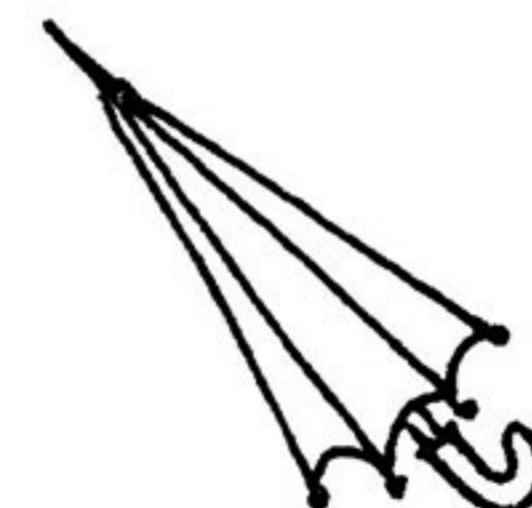
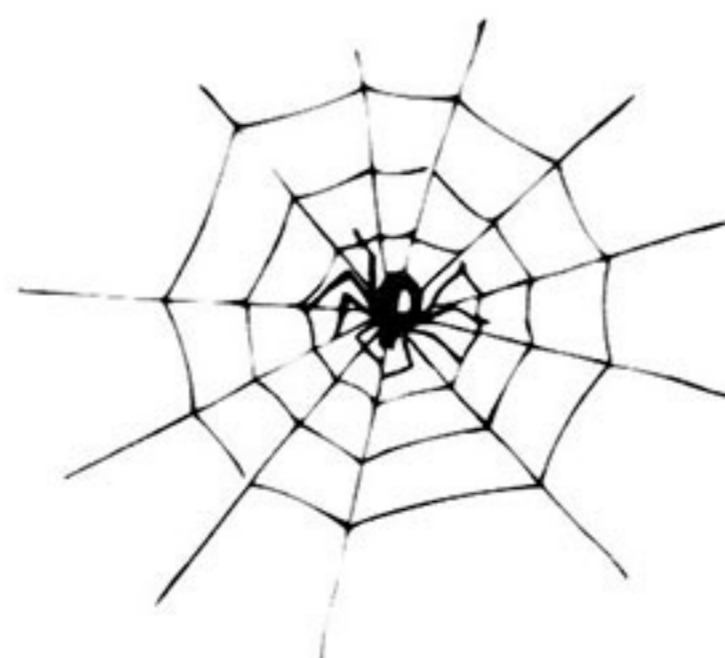
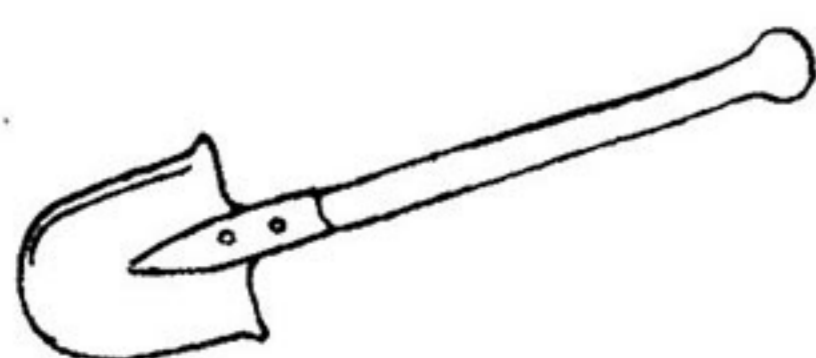
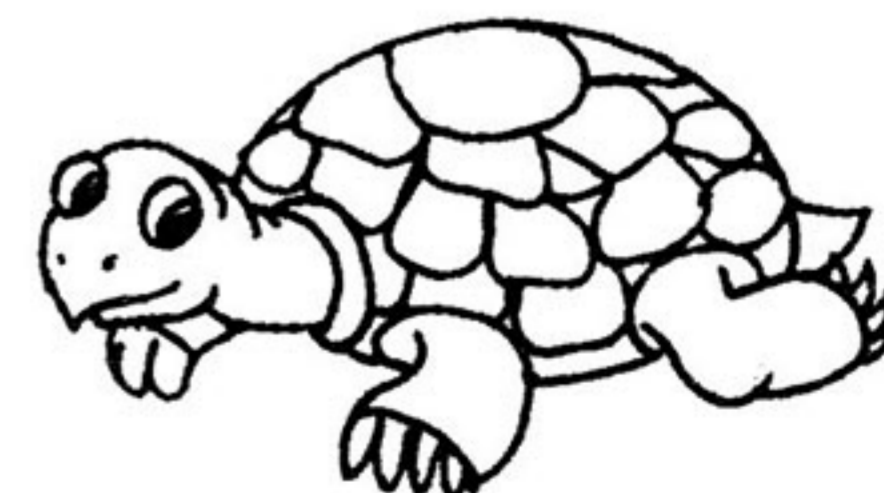



Пригости солодощами Буратіно і Мальвіну. При цьому Буратіно пригости стравами, назви яких мають три склади, а Мальвіну — стравами, назви яких складаються з двох складів. Добери сам «смачні» слова відповідно до складових схем та проведи за зразком лінії від солодощів та фруктів до відповідного стола.

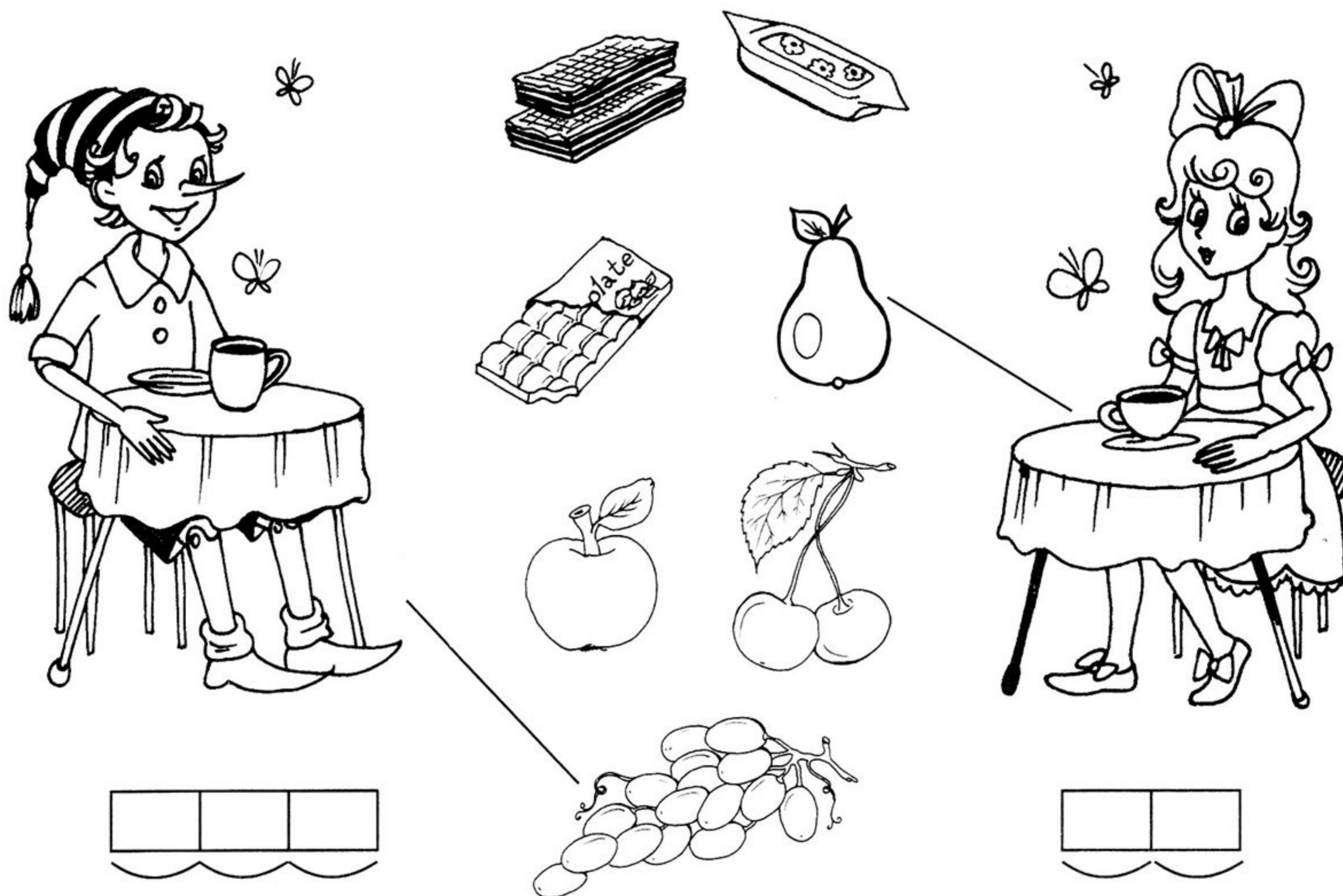

Кому ці речі потрібні для роботи? Склади речення з цими словами відповідно до схем.

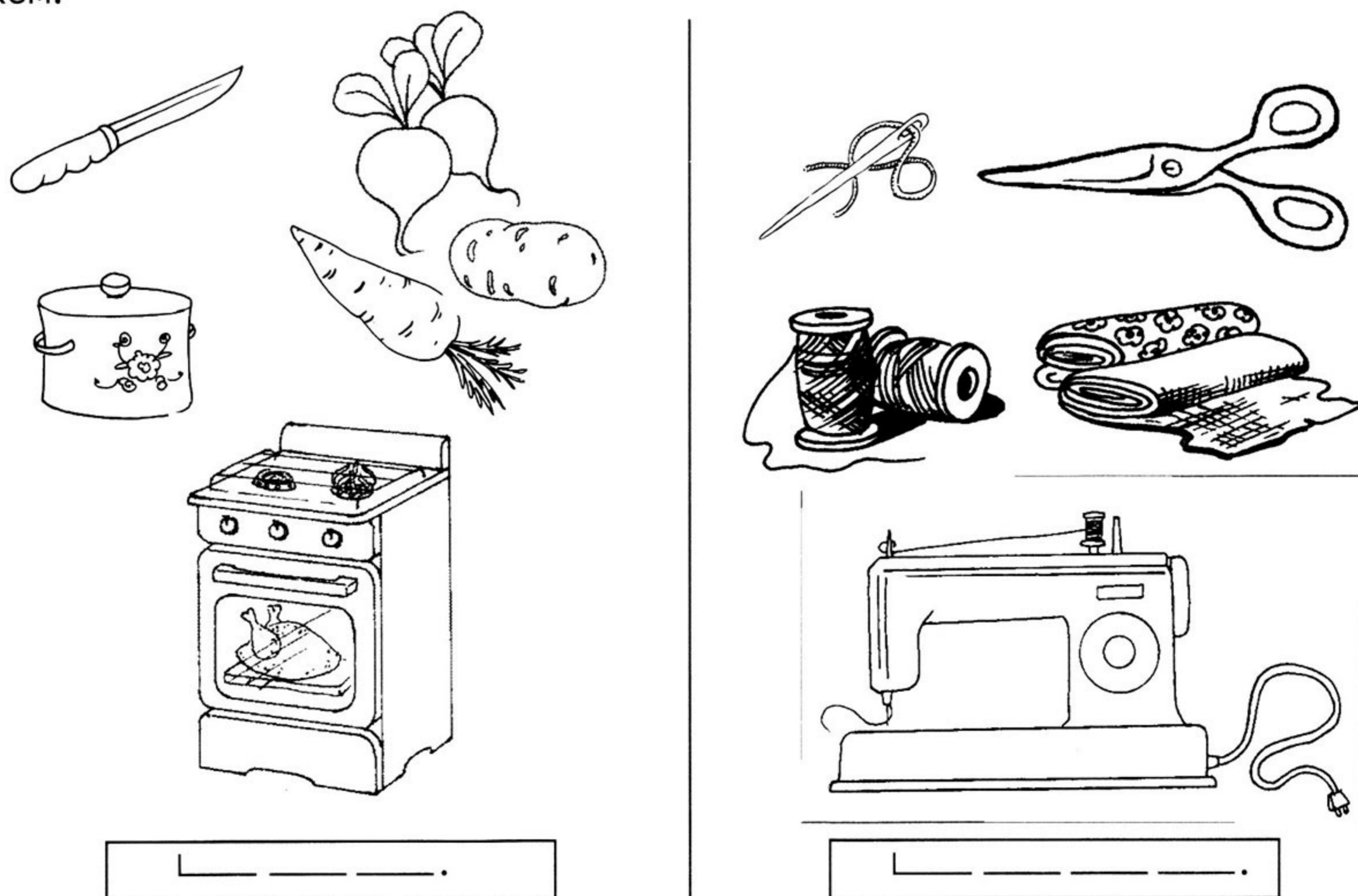

Звуковий аналіз слів. Склад, наголос (закріплення знань)



Запиши звукові схеми слів «перець», «ваги», «ковзани» і познач наголошений звук.

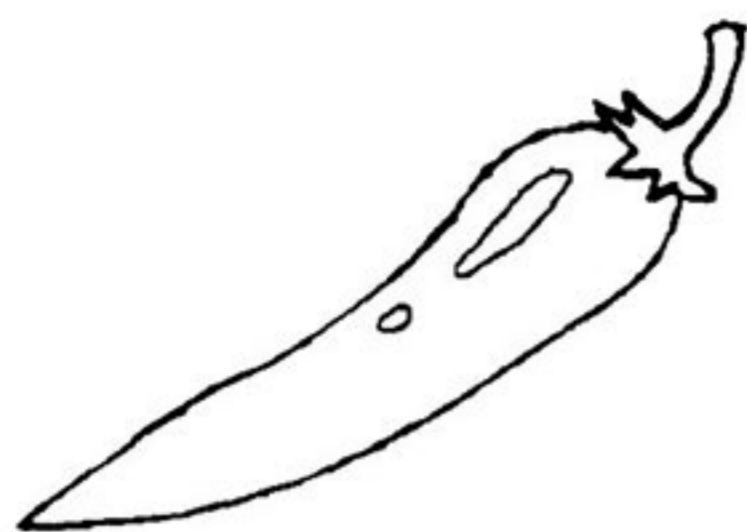

--	--	--	--	--



--	--	--	--



--	--	--	--	--	--	--	--



Обведи кружечками ті предмети, у назвах яких наголос падає на один і той самий звук. Назви цей звук.

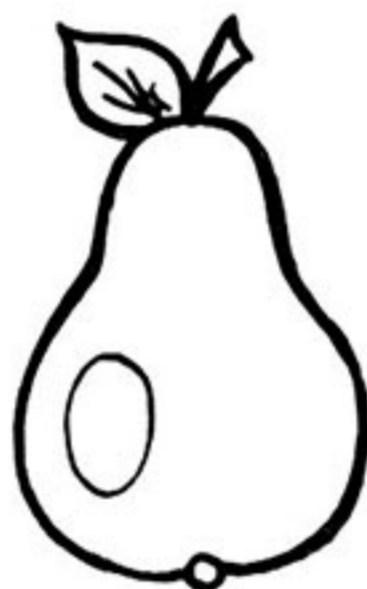

З'єднай предмет із цифрою відповідно до кількості звуків у слові.



(Сік)

3



(Ложка)



(Батон)

4

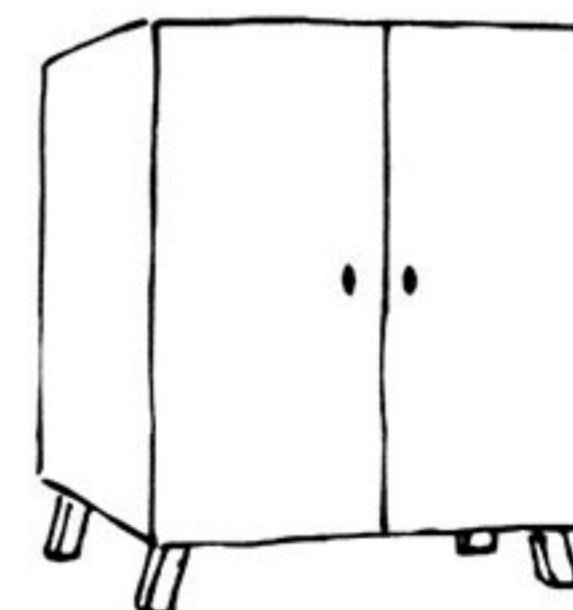

(Шафа)



(Рука)

5

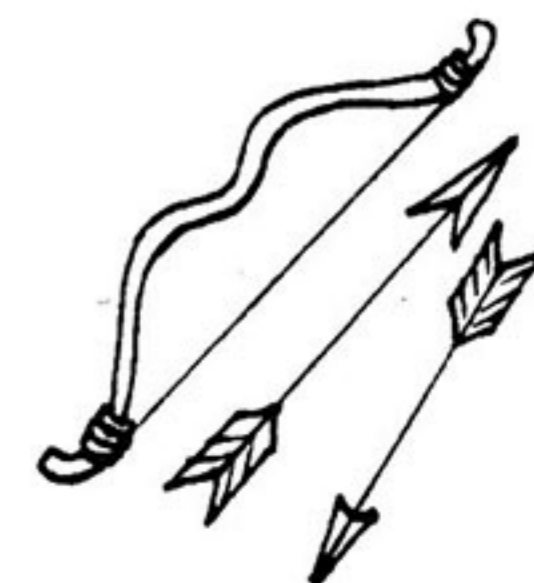

(Лук)



Запиши звукові схеми слів «дуб», «замок», «телефон», поділи слова на склади і познач наголошений звук.

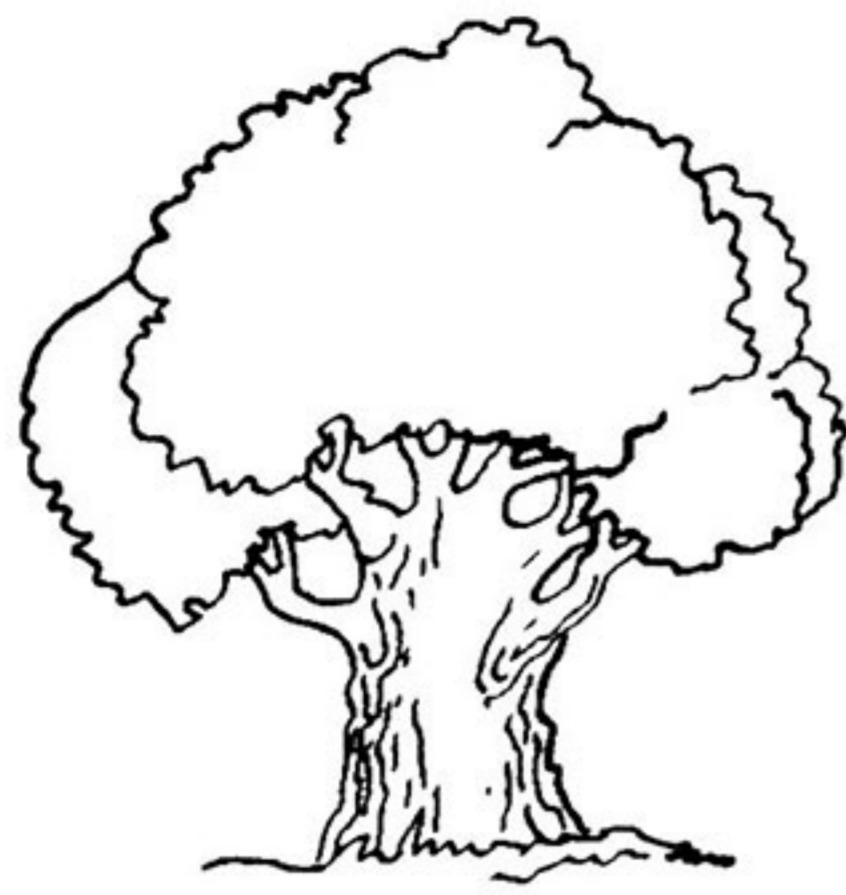

--	--	--

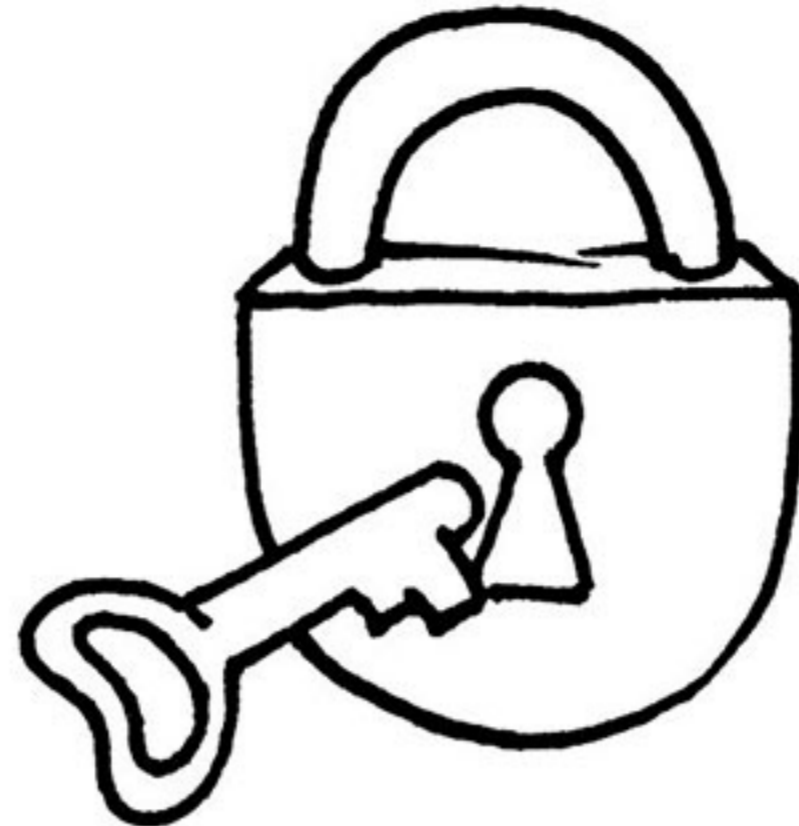

--	--	--	--	--	--

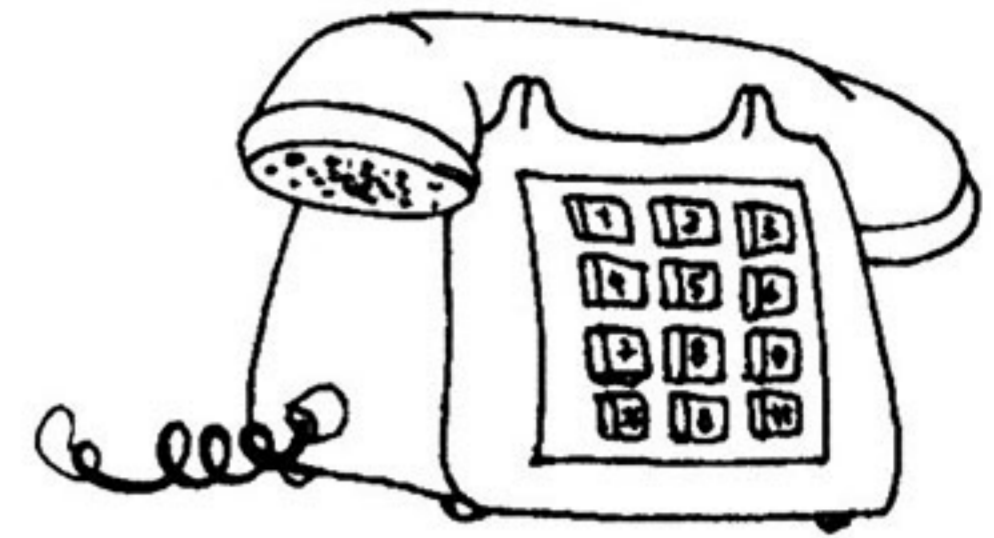

--	--	--	--	--	--	--	--



«Сплети намисто» зі слів. З'єднай малюнки стрілочками так, щоб кожне наступне слово починалось на останній звук попереднього слова. Наприклад, ключ — чашка... Продовжи цю гру з друзями.

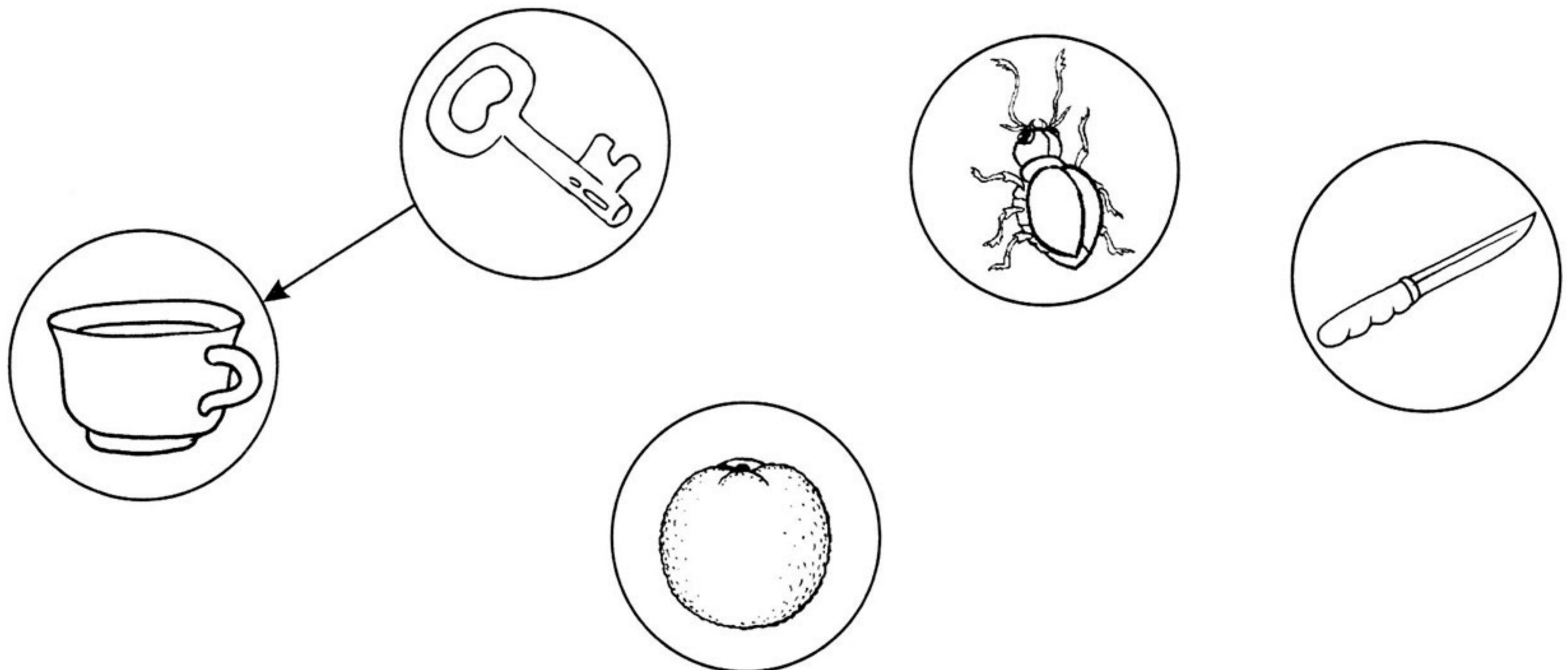

Заштрихуй за зразком і запиши звукові схеми слів. Поділи їх на склади.

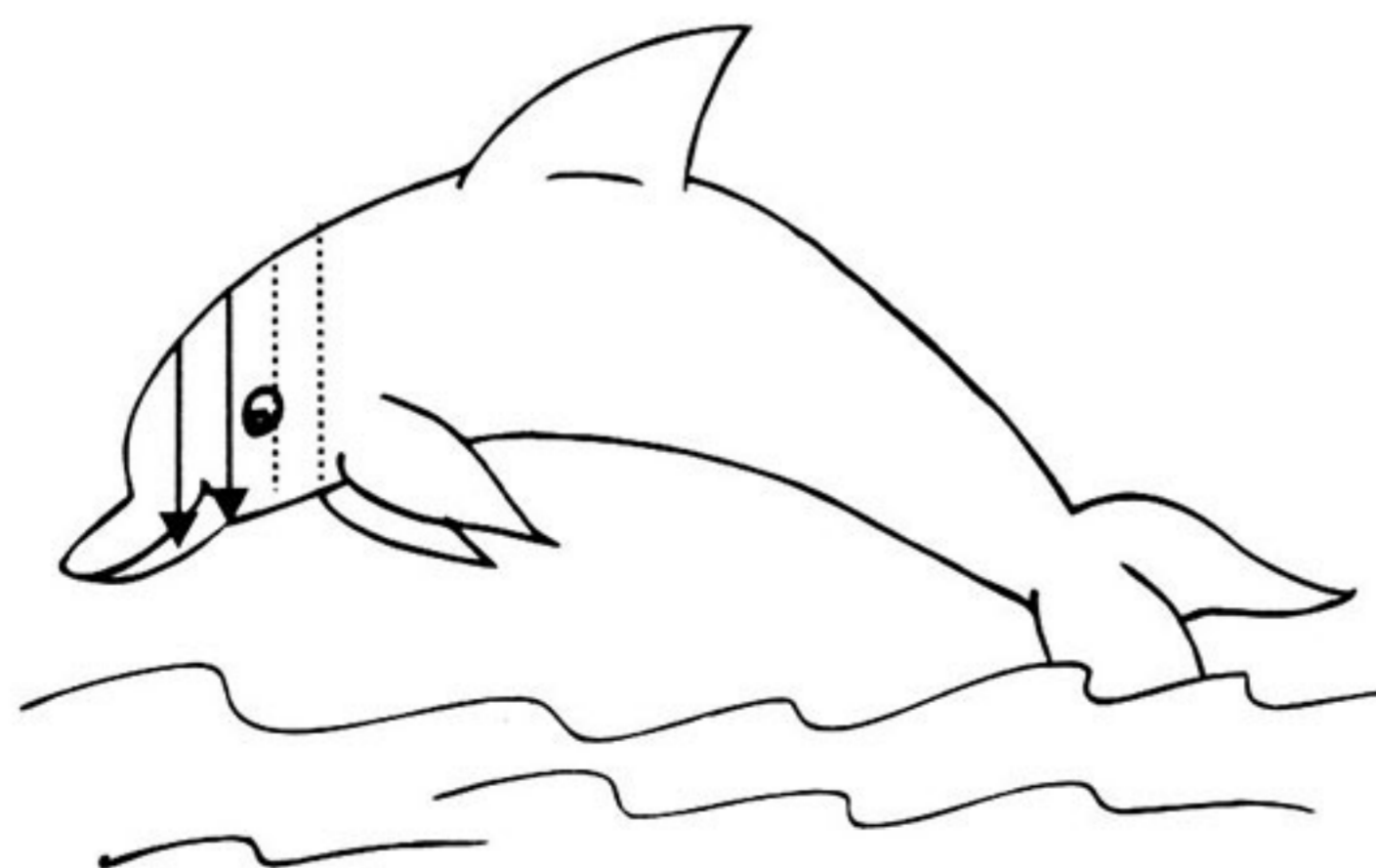

--	--	--	--	--	--

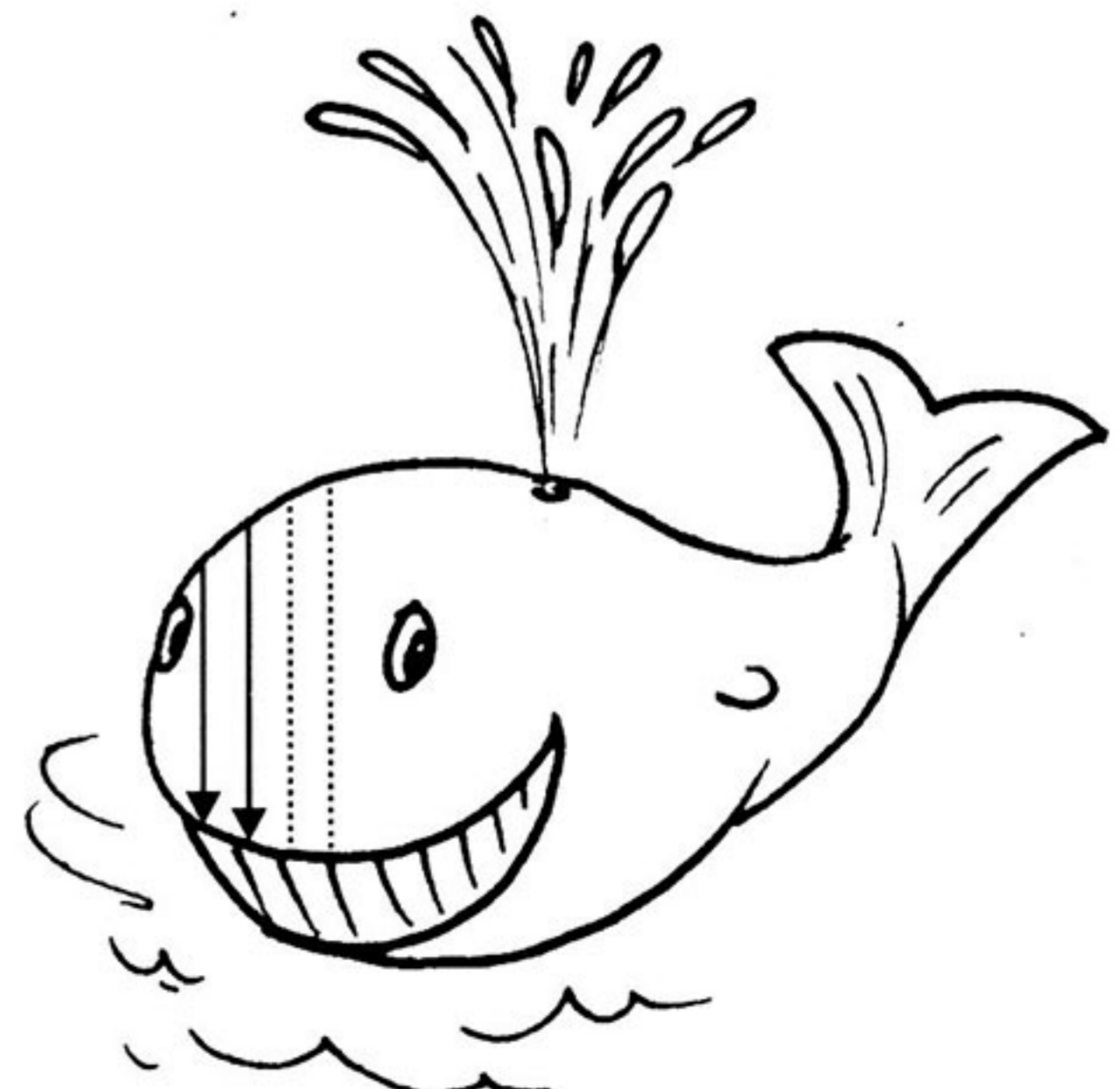

--	--	--

Сторінка-гра «Лікар Айболить та його друзі».

Закріплення вивченого матеріалу



Розглянь малюнки. З якої казки ці герої?
Хто зі звірів записався на прийом до лікаря Айболить першим, другим, третім?
З'єднай малюнок з відповідною звуковою схемою.



1

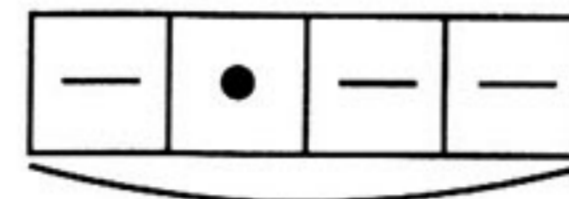

(Метелик)

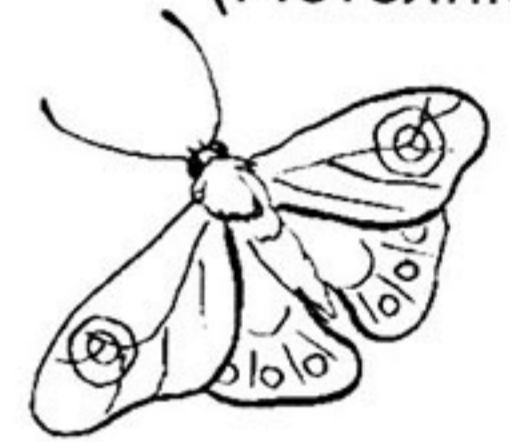

2



(Вовк)



3

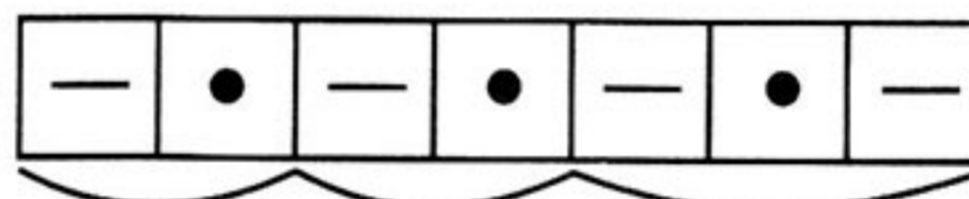

(Корова)

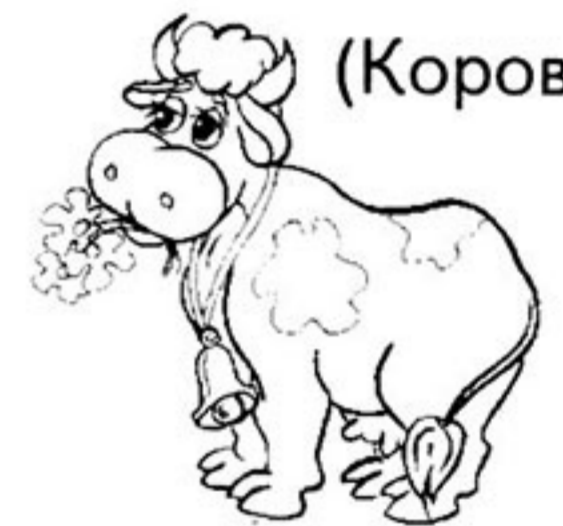

Лікувати можна не тільки ліками, а й добрими, лагідними словами. Добери слова — назви ознак для хворих. Наприклад: гарний, маленький тощо. Намалюй у рамочках під малюнками стільки кружечків, скільки слів-ознак ти дібрав.



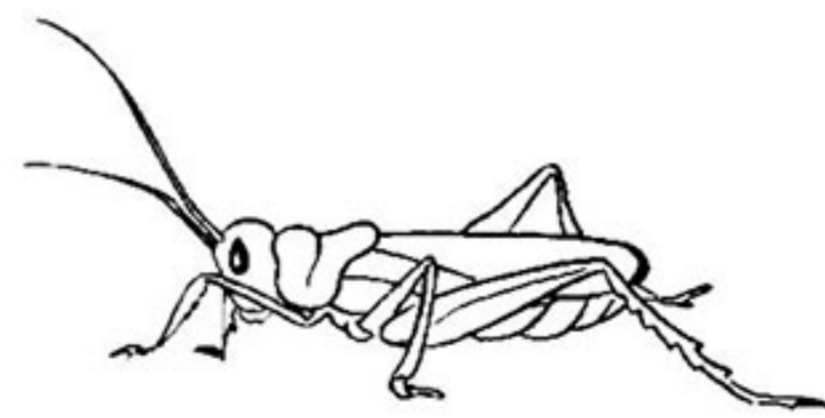





Запиши звукові схеми слів і познач наголошений звук.

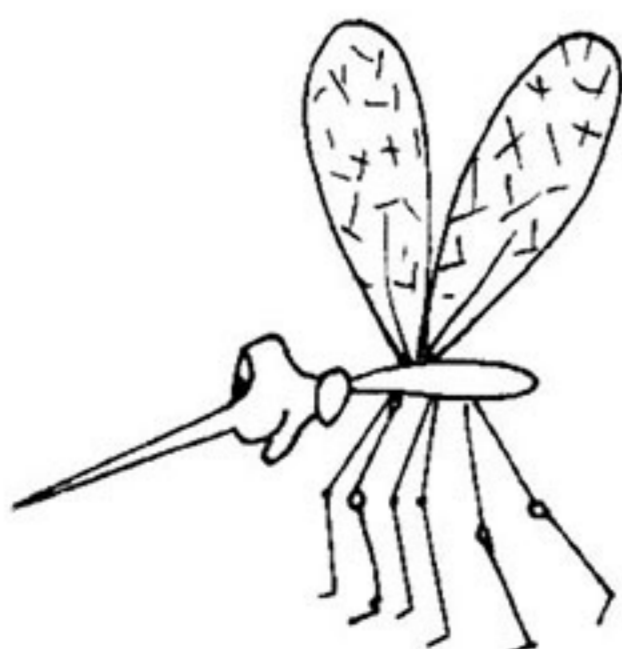

(Комар)

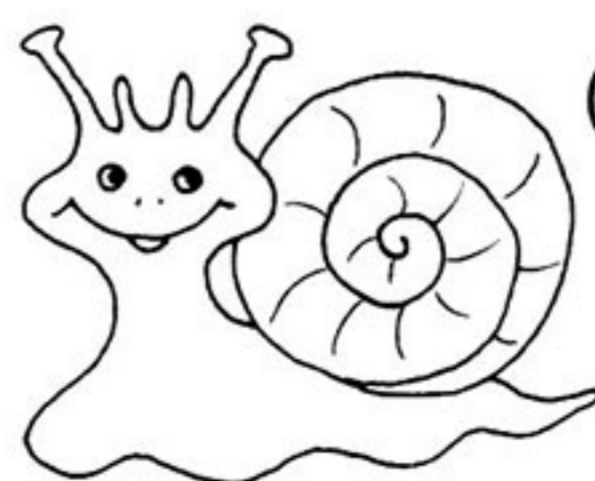

(Равлик)



(Ведмідь)



Хто зі звірят прийшов на день народження до лікаря Айболить? З'єднай лінією малюнки з відповідними складовими схемами за зразком.

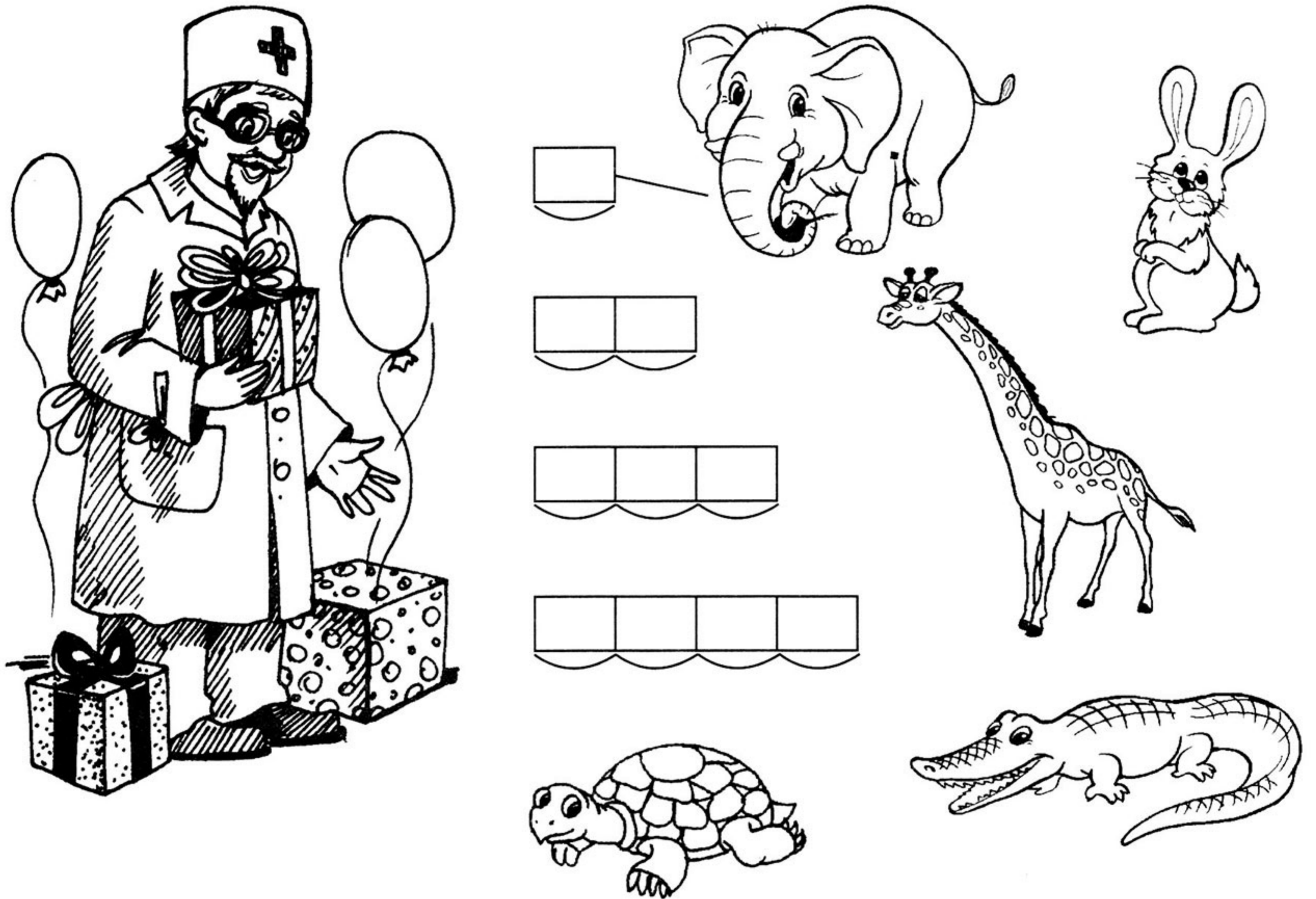

Допоможи лікарю Айболить та його друзям дістатися до пароплава. Зроби це так, щоб вони не потрапили ані до Бармалея, ані до болота. Проведи лінію серединою потрібної стежки.

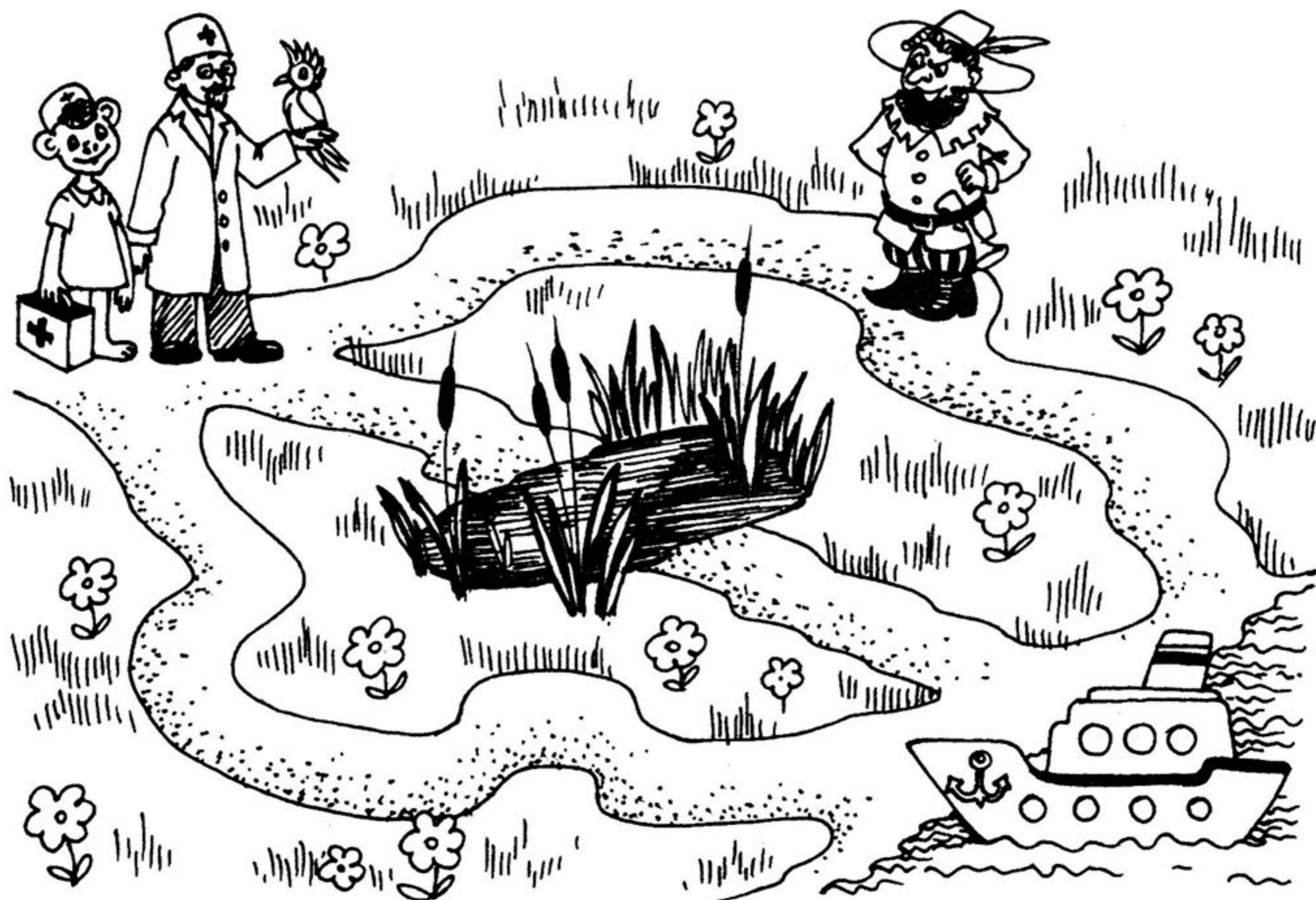

ЗМІСТ

Стор.

Довідковий матеріал (сторінки для дорослих).....	2
Заняття 1. Мова рідна, мова барвиста.....	4
Заняття 2. Звук. Слово. Звуки мовні і немовні.....	6
Заняття 3. Звук. Слово.....	8
Заняття 4. Слово. Слово — назва предмета. Слово — назва дії.....	10
Заняття 5. Звук. Слово.....	12
Заняття 6. Слово. Слово — назва ознаки.....	14
Заняття 7. Речення. Послідовність слів у реченні. Схема речення.....	16
Заняття 8. Звук. Слово. Речення.....	18
Заняття 9. Голосні звуки, їх позначення.....	20
Заняття 10. Приголосні звуки, їх позначення. Закріплення знань про речення.....	22
Заняття 11. Голосні і приголосні звуки.....	24
Заняття 12. Тверді та м'які приголосні звуки. Їх позначення.....	26
Заняття 13. Голосні, тверді та м'які приголосні звуки.....	28
Заняття 14. Звуковий аналіз тризвукових слів. Закріплення знань про речення.....	30
Заняття 15. Голосні, тверді та м'які приголосні звуки на початку, у кінці та у середині слова.....	32
Заняття 16. Звуковий аналіз чотиризвукових слів. Голосні, тверді і м'які приголосні звуки.....	34
Заняття 17. Звуковий аналіз п'ятизвукових слів. Словорозпізнавальна роль звуків.....	36
Заняття 18. Склад. Поділ слів на склади. Звуковий аналіз слів.....	38
Заняття 19. Поділ дво- і трискладових слів на склади. Звуковий аналіз слів.....	40
Заняття 20. Односкладові слова. Звуковий аналіз слів.....	42
Заняття 21. Звуковий аналіз слів. Поділ слів на склади.....	44
Заняття 22. Звуковий аналіз слів. Закріплення знань про склад.....	46
Заняття 23. Поділ слів на склади. Наголос, наголошений склад.....	48
Заняття 24. Наголос, його місце в слові. Наголос при зміні слів.....	50
Заняття 25. Звуковий аналіз слів. Закріплення знань про речення.....	52
Заняття 26. Звуковий аналіз слів. Закріплення знань про речення.....	54
Заняття 27. Звуковий аналіз слів. Словотворення. Закріплення знань про слово.....	56
Заняття 28. Звуковий аналіз слів. Закріплення знань про речення.....	58
Заняття 29. Звуковий аналіз слів. Склад, наголос (закріплення знань).....	60
Заняття 30. Сторінка-гра «Лікар Айболить та його друзі». Закріплення вивченого матеріалу.....	62

Навчальне видання

Уварова Тетяна Анатоліївна
Волкова Юлія Станіславівна
Федієнко Віталій Андрійович

МОВЛЕННЄВЕ СПІЛКУВАННЯ

Базовий рівень

Для дітей старшого дошкільного віку

**Охороняється Законом України «Про авторське право та суміжні права».
Передрук даного посібника або будь-якої його частини
забороняється без письмового дозволу видавництва.
Будь-які спроби порушення Закону переслідуються у судовому порядку.**

Редактор *Р. Дерев'янченко*
Коректори *Т. Вакуленко, Н. Косенко*
Художник *Т. Вшивенко*
Комп'ютерне макетування *С. Бирюков*

ШКОЛА
ВИДАВНИЧИЙ ДІМ

Видавничий дім «ШКОЛА»:
61036, м. Харків, вул. Морозова, 13 б
Адреса для кореспонденції: 61103, м. Харків, а/с 535
З питань оптових поставок звертатися:
тел. (057) 762-32-22, sales@schoolbook.com.ua
Редакційний відділ: red@schoolbook.com.ua

Свідоцтво про внесення до державного
реєстру суб'єкта видавничої справи
Сер. ДК № 907 від 25.04.2002 р.

**Придбати книжки за видавничими цінами
та подивитися інформацію про інші
видання можна на нашому сайті:
www.schoolbook.com.ua**

Формат 84x108 1/16. Папір офсетний. Друк офсетний.
Гарнітура TextBook. Ум. друк. арк. 7,6.
Наклад 3000 прим. Зам. № 37/10.

Віддруковано у ПП «Юнісофт»
61036, м. Харків, вул. Морозова, 13 б
www.ttornado.com.ua
Свідоцтво ДК № 3461 від 14.04.2009 р.

ISBN 966-8182-04-9

© ВД «ШКОЛА», 2013
© Уварова Т. А., Волкова Ю. С.,
Федієнко В. А., 2007

повний курс підготовки до школи



МОВЛЕННЄВЕ СПІЛКУВАННЯ

Робочі зошити серії «МАЛЯТКО» допоможуть вам якнайкраще підготувати дитину до школи. Розроблені педагогами-практиками, вони повністю відповідають сучасним методичним вимогам та санітарно-гігієнічним нормам, ураховують вікові фізіологічні та психологічні особливості дошкільників.

Скомпонований за заняттями навчальний матеріал вичерпно охоплює обсяг умінь та знань, рекомендований дитині для засвоєння впродовж навчального року.

Посібники серії однаково ефективно можуть бути використані як для індивідуальних занять, так і для колективної роботи з дітьми у дошкільних навчально-виховних закладах.

Школа
ВИДАВНИЧИЙ ДІМ

ІНТЕРНЕТ-МАГАЗИН
www.schoolbook.com.ua
ISBN 966-8182-04-9



9 789668 182044 >